

High performance motorcycle parts & accessories

PARTS CATALOG

Vol.33+ 2024-2025

SPECIAL PARTS *since 1972* 追補版
TAKEGAWA



GROM [JC92-1200001~]



■GROM(JC92-1200001~)
製品詳細・単品購入・推奨パーツ・注意事項につきましては、製品名の右にある製品ページをご覧ください。

■ダイハードαカムチェーン(90L) P188



縦目目の無い滑らかな表面と、優れた真円度を有する剛性の高いソリッドプッシュを採用した耐摩耗性に優れた高精度ソリッドプッシュチェーンです。
対象車両：GROM(JC92)

リンク数	品番	価格(税込)
90L	01-14-0005	¥5,170

■マグネット付きドレンボルト(M12×P1.5) P190

エンジンオイルに混ざった鉄粉をドレンボルトに設けたマグネットが強力な磁力で吸着します。脱落防止用ワイヤーロック穴とSP武川製スティック温度センサー差込穴を備えています。SP武川製コンパクトLEDサーモメーター(スティック温度センサー付き)、又はサーモメーター付き各種メーターを別途ご購入頂くことでドレンボルト部での温度を計測することが出来ます。ドレンボルト本体はアルミ材を精巧に削り出し、表面にカラーアルマイトを施しています。マグネットには磁力が強いネオジムマグネットを採用。マグネットは「カシメ」でしっかりと固定している為、外れる心配がありません。
対象車両：GROM(JC92)



カラー	品番	価格(税込)
シルバー	02-09-0022	¥2,420
ブラック	02-09-0023	
ブルー	02-09-0024	
レッド	02-09-0025	

■クランクシャフトサポートアダプター 特許取得構造 P199

本製品はステーター内にボールベアリングを設けることで、クランクシャフトジャーナル部を2点支持から3点支持に変更し、高回転域に起こるクランクシャフトの振れを抑制します。



制限することで、振れが抑えられ、ノーマルクランクシャフトの耐久性を高めることができます。SP武川製現行品ジェネレーターブラグとの同時装着が可能です。
対象車両：GROM(JC92-1100001~1200001~)
※JC92-1099999までの車両は取付出来ません
※対象車両により、製品が異なります。

品番	価格(税込)
01-10-0150	¥12,650

■L.シリンダーヘッドサイドカバー P203

純正Lシリンダーヘッドサイドカバーをアルミ削り出し部品へ変更するドレスアップパーツです。Lシリンダーヘッドサイドカバーはアルミ材を削り出し、表面にカラーアルマイトを施しています。



カバー中央にTAKEGAWAロゴの切削加工済み。Lシリンダーヘッドサイドカバー用Oリング付属。
対象車両：GROM(JC92)

カラー	品番	価格(税込)
シルバー	01-18-1048	¥9,680
ブラック	01-18-1049	

■コンパクトクールキット ノーマルエンジン、ノーマルクラッチカバー装着車両 P232

■オイル取出し口
ノーマルクラッチカバーにあるオイルフィルター部にキット付属のオイルクーラーユニットを装着することで、オイルクーラーへのオイル取出しが行えます。オイルクーラーユニット装着時でも使用可能な専用オイルフィルターが付属している為、オイルフィルター機能を損なうことなくオイル取出しが行えます。オイルクーラーユニットは純正フィルターカバーと同様リリーフバルブ機構を備え、更にネオジムマグネットを設置していますのでエンジンオイルに混ざった鉄粉を吸い寄せます。 対象車両：GROM(JC92)



■クーラー取付場所：ノーマルシリンダーヘッド
■コンパクトクールはオイルクーラープレート、クーラーガードが標準装備。
ホンダ純正アクセスリバーパーツ：アンダーカウル(08F75-K26-M50ZA)との同時装着出来ません。

オイルクーラー本体取付場所	オイルホース	オイル取出し口	段数とオイルライン数	品番	価格(税込)
ノーマルシリンダーヘッド	ラバーホース	ノーマルクラッチカバー(オイルフィルター部)	4フィン5オイルライン	07-07-0420	¥48,180
			3フィン4オイルライン	07-07-0421	¥45,980
	スリムラインホース	ノーマルクラッチカバー(オイルフィルター部)	4フィン5オイルライン	07-07-0422	¥51,150
			3フィン4オイルライン	07-07-0423	¥48,400
	ブレードホース(#4)	ノーマルクラッチカバー(オイルフィルター部)	4フィン5オイルライン	07-07-0424	¥62,150
			3フィン4オイルライン	07-07-0425	¥59,400

■NEW スーパーカムチェーンテンショナー P196

SP武川製テンショナーアームは強度の高い超ジュラルミン材を精巧に削り出し、厚みを増やすことでアーム本体の強度を高め、更にプッシュロッドへの接地面積を増やしています。これによりプッシュロッド先端のゴムの陥没や破損を軽減し、プッシュロッドの寿命が大幅に向上します。アーム本体にはオイル穴を設けており、稼働部へオイルの潤滑を行います。アーム表面には硬質アルマイトを施しています。カムチェーンテンショナーローラー付属



※Lクランクケースカバーが別途必要です。
※取り付けには特殊工具のローターホルダー及びフライホイールプーラーが必要です。
対象車両：GROM(JC92)

品番	価格(税込)
01-14-0013	¥10,450

■チタン合金タペットアジャスティングナット(M5×P0.5) P189

軽量で高強度のチタン合金を使用したタペットアジャスティングナットです。材質の変更に加え、軽量化を実現。重量が減ることで、カムプロファイルへのパルプの追従性が向上します。



数量	品番	価格(税込)
1個	00-01-0171	¥1,100
2個	00-01-0172	¥2,200
4個	00-01-0173	¥4,070

■ハイパーイグニッションコイル P196

放電電圧はエンジンが高回転になるほど低下し、プラグコード、スパークプラグの劣化状態によっては、ノーマルイグニッションコイルでは要求電圧に届かず、失火の原因になる場合があります。このハイパーイグニッションコイルは全回転域の放電電圧を向上させ、ノーマルエンジンからポアアップキット装着車まで最適な燃焼状態になります。ノーマルイグニッションコイルと交換するだけなので、簡単に装着出来ます。コード長：500mm SP武川製インジェクションコントローラーとの同時装着が可能です。
※スパークプラグの劣化を補うパーツではありません。 対象車両：GROM(JC92)



カラー	品番	価格(税込)
オレンジ	05-02-0057	¥5,610
ブラック	05-02-0058	
ブルー	05-02-0059	
レッド	05-02-0060	
イエロー	05-02-0061	

■NEW スーパーオイルポンプキット(リリーフバルブ機能付き) P194

油圧制御を可能とするリリーフバルブ機能をオイルポンプに採用。適正のオイル量、オイルレベルを維持できます。特許出願中
本製品はアセンブリ製品の為、純正部品の流用・分解・組付け作業が必要ありません。プレート結合ボルト数を増やすことで油圧によるオイル漏れを軽減。



トロコイドローターとポディー形状の厚みを図り、適正な吐出量を実現しております。オイルポンププレートの厚みを増し、オイルポンプの強度を高めています。
※Rクランクケースガスケットの別途購入が必要。
対象車両：GROM(JC92)

品番	価格(税込)
01-16-0067	¥7,920

■L.シリンダーヘッドサイドカバー(フィンタイプ) P203

純正Lシリンダーヘッドサイドカバーをアルミ削り出し部品へ変更するドレスアップパーツです。Lシリンダーヘッドサイドカバーはアルミ材を削り出し、表面にカラーアルマイトを施しています。



カバー中央にレーザーマーキングロゴ入り。Lシリンダーヘッドサイドカバー用Oリング付属。
対象車両：GROM(JC92)

カラー	品番	価格(税込)
シルバー	01-18-1050	¥8,580
ブラック	01-18-1051	

GROM [JC92-1200001~]

■GROM(JC92-1200001~)

製品詳細・単品購入・推奨パーツ・注意事項につきましては、製品名の右にある製品ページをご覧ください。

■NEW スリッパークラッチキット P273

スリッパークラッチは急激なシフトダウン時、クラッチを滑らせバックトルクを逃がします。これにより、エンジンブレーキによるリアタイヤのホッピングやエンジン、ミッション等、パートライン系にかかる負担を減少することが出来ます。クラッチ部に専用のプレッシャープレートとクラッチカムを設けています。これにより、後輪からのバックトルクがクラッチカムに伝わり、プレッシャープレートのカムとクラッチカムが作動し、プレッシャープレートを押し下げることで半クラッチ状態にし、バックトルクを逃がします。(下写真：作動時のクラッチカムの動き)
対象車両：GROM(JC92)
ノーマルフリクションディスク、クラッチプレート、クラッチスプリングの再使用を前提としたキットですが、摩耗や損傷がある場合は新品に交換して下さい。



品番	価格(税込)
02-01-0318	¥22,880

■スプロケットガードプレート P290

下記対象車両には、ドライブチェーンによる周辺部品の破損を防ぐ為、ガードプレートがフロントスプロケットカバー部に存在します。ノーマルから大きい歯数に変更する場合、純正ガードプレートに干渉し取付け出来ない為、本製品が必要になります。 対象車両：GROM(JC92)
ノーマルスプロケット歯数：15T ■SP武川製対応スプロケット：17Tまで装着可能
※純正スプロケットガードプレートを取外す際、簡単な加工が必要。

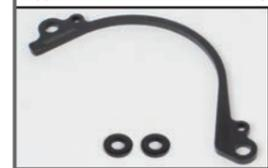

スプロケットの変更を行った場合、スピードメーターが正常に作動しません。又、ABS警告灯が点灯し、ABSが作動しなくなります。これらを解決するには別途SP武川製スピードメーターコントローラーの併用が必要になります。

品番	価格(税込)
02-05-0011	¥1,650

■クロムメッキレバー(クラッチレバー) P288

レバータッチと実用性に優れた純正レバー形状を採用し、表面にクロムメッキを施すことで装着時のドレスアップ効果を高めています。レバーには切削加工によりSP武川ロゴを記しています。



品番	価格(税込)
02-01-0222	¥6,380

■スピードメーターコントローラー「SM-CON」 P291



本製品はタイヤ銘柄やタイヤサイズを変更した場合、スプロケット変更を行った際におこる、速度表示のズレを補正し、正確な速度表示を行うことができます。車両への装着は車両専用ハーネスが付属している為、配線加工の必要も無く、カプラーオンで取り付け出来ます。設定はすべてスマートフォン又はタブレットを使用し、スプロケットの寸数やタイヤ外径などの数値を入力を行います。スマートフォン、又はタブレットと本器は通信で接続する為、設定変更の度に外装を取外すなどの面倒な作業が必要ありません。スピードメーターコントローラーは、他に最高速度・0-60Km/hタイム計測が行えます。最高速度は、0Km/h→300Km/h測定可能でスマートフォン・タブレット端末で最高速度を毎更新し表示します。0-60Km/hタイム計測は、0→60Km/h到達するまでのタイム計測が可能です。走り出すと自動計測します。最速速度・0-60Km/hタイム計測共にアプリの接続を切ると再接続時はリセットされます。記録を保存したい場合はお手持ちのスマートフォン、タブレット端末のスクリーンショット機能を使用して下さい。 対象車両：GROM(JC92)

スピードメーターコントローラーをご使用の際には条件に適合したスマートフォンもしくはタブレットが必要になります。条件をご留意頂けない場合はご使用出来ません。又、アプリのダウンロードが必要になる為、インターネットに接続されている必要があります。アプリの場合、有料となります。機能の詳細、スマートフォン/タブレットの使用環境、注意事項は、製品名の右にある製品ページをご覧ください。

品番	価格(税込)
05-06-0038	¥20,350

■大容量エアクリナーケースカバー&ダクトセット P336



本製品はエアクリナーケース本体の体積をノーマル比15%増やし、吸入口をケースに収まる最大のΦ32mmにしました。(ノーマルΦ28mm)交換することで吸入効率が向上し、カスタムエンジンはもちろんノーマルエンジンに装着した場合でも出力アップが可能になります。ノーマルエアクリナーケースをそのまま使用する為、吸入騒音を抑えることが出来、雨天時等の耐候性にも対応します。又、SP武川製パワーフィルターと併用することで、更に出力がアップします。
※インジェクションコントローラーの同時装着は必要ありません。 対象車両：GROM(JC92)

品番	価格(税込)
03-01-0044	¥9,680

■パワーフィルター(純正エレメント交換タイプ) P335

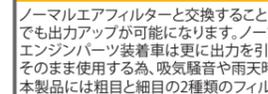

ノーマルエアフィルターと交換することで吸入効率が向上し、ノーマルエンジンに装着した場合でも出力アップが可能になります。ノーマルフィルターの吸入不足が解消されるので、SP武川製エンジンパーツ装着車は更に出力を引出すことが出来ます。ノーマルエアクリナーボックスをそのまま使用する為、吸気騒音や雨天時の問題も無く、ノーマル同様にご使用頂けます。本製品には粗目と細目の2種類のフィルターが付属。 対象車両：GROM(JC92)

ノーマルエンジンに本製品を使用する場合、インジェクションコントローラーの同時装着は必要ありません。SP武川製各種マフラーを同時に取り付けした場合でも、インジェクションコントローラーの同時装着は必要ありません。

品番	価格(税込)
03-01-0034	¥6,930

■クラッチスプリング20kセット(荷重アップ量30%アップ) P273

エンジンのパワーアップに伴うクラッチの滑りを解消し、エンジン出力を十分に伝えることが出来ます。ノーマルスプリングと弊社製強化クラッチスプリングを組み合わせる事で荷重をノーマル比10%アップ、15%アップ、20%アップから選択する事が出来ます。強化スプリングをすべて装着した場合、荷重が30%アップになります。組み合わせ方法は説明書にてご確認ください。



対象車両：GROM(JC92)
取付けの際には別途Rクランクケースカバーガスケットが必要になります。

品番	価格(税込)
02-01-0144	¥4,070

■ファットタイプ ケーブルアジャスター P289

純正品、SP武川製ブレーキレバーやクラッチレバーにあるケーブルアジャスターを本製品と交換することで、簡単にドレスアップすることが出来ます。又、実用性を向上させる為、ボルトとナットのツマミ部に幅をもたせ、調整をしやすくしています。ケーブル調整量は純正品、SP武川製とほぼ同じです。本製品はアルミ材を削り出し、カラーアルマイトが施されています。
※ケーブルアジャスター付きのブレーキレバー、クラッチレバーが対象になります。



カラー	品番	価格(税込)
シルバー/シルバー	02-01-0054	¥2,640
ブラック/ブラック	02-01-0055	
レッド/レッド	02-01-0056	
ブルー/ブルー	02-01-0057	
レッド/ブルー	02-01-0058	

■ドライブスプロケット(スチール製) P292

■ドライブチェーンサイズ：420 ■15T・16T・17Tは肉抜き加工済み
■熱処理を行い、耐久性を高めています。 対象車両：GROM(JC92)



歯数	品番	価格(税込)
12T	02-05-0006	¥1,210
13T	02-05-0007	
14T	02-05-0008	
15T	02-05-041	¥1,650
16T	02-05-051	¥1,980
17T	02-05-021	

16T/17Tを装着する場合、スプロケットガードプレートが必要ですが、本製品はスプロケット歯数以外のスプロケットへ変更を行った場合、スピードメーターが正常に作動しません。更にABS警告灯が点灯し、ABSが作動しなくなります。これらを解決するには、別途SP武川製スピードセンサーキット、及びスピードメーターコントローラーの併用が必要となります。

■大容量エアクリナーケースカバー P336

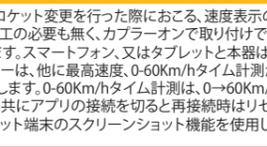

本製品はエアクリナーケース本体の体積をノーマル比15%増やし、吸入口をケースに収まる最大のΦ32mmにしました。(ノーマルΦ28mm)交換することで吸入効率が向上し、カスタムエンジンはもちろんノーマルエンジンに装着した場合でも出力アップが可能になります。ノーマルエアクリナーケースをそのまま使用する為、吸入騒音を抑えることが出来、雨天時等の耐候性にも対応します。又、SP武川製パワーフィルターと併用することで、更に出力がアップします。
※インジェクションコントローラーの同時装着は必要ありません。 対象車両：GROM(JC92)

品番	価格(税込)
03-01-0044	¥9,680

■エアフィルターキット(ノーマルスロットルボディ用) P333

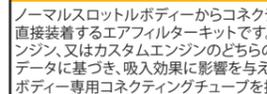

ノーマルスロットルボディからコネクティングチューブを外し、ノーマルスロットルボディに直接装着するエアフィルターキットです。本製品を装着することで吸入効率が向上し、ノーマルエンジン、又はカスタムエンジンのどちらのエンジン仕様であっても出力アップが可能です。テストデータに基づき、吸入効果に影響を与えない適切な長さ位置関係を求めたノーマルスロットルボディ専用コネクティングチューブを採用。 対象車両：GROM(JC92)

エレメントカラー	品番	価格(税込)
ブラック	03-01-0039	¥4,180
レッド	03-01-0040	

※上記の商品価格はすべて税込価格です。

GROM [JC92-1200001~]



■GROM(JC92-1200001~)
製品詳細・単品購入・推奨パーツ・注意事項につきましては、製品名の右にある製品ページをご覧ください。

■メーター保護フィルム(クリア光沢タイプ) P546

キズ・紫外線・汚れからメーターを保護するプロテクティブフィルムです。本製品を貼り付ける事で、泥汚れやホコリが付着してもメーターパネル本体を傷付けずに清掃できます。



フィルムはクリア光沢タイプを採用し、透明感を損なわず視認性を考慮しております。又優れたソフトタイプ(PET素材)を採用。メーターパネルと保護フィルムの段差を少なくする事で、取付け後もナチュラルな状態を保ちます。1枚入り
対象車両:GROM(JC92)

ロゴ	品番	価格(税込)
グレー	05-06-0054	¥1,870
フルカラー	05-06-0055	

■NEW アルミ削り出しタペットカバーセット(アルミ削り出し/シルバー) P181

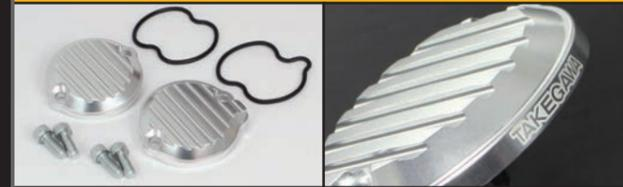

放熱に寄与するフィン形状を採用したアルミ削り出しタペットカバーです。インテーク側のオイルジェット部は純正とは異なる複数のオイル吹き出し口を設けたオイルジェットを採用。これにより、ロッカーアーム、カムシャフトに対し、純正の様な1方向に向けてオイルを吹き落とすのではなく、全体的にオイルを吹き落とすことができ、潤滑及び冷却効果を高めることができます。専用Oリング、ボルト付き。別売りのカラーセット(07-07-0458)を使用する事でノーマルシリンダーヘッド取付タイプのオイルクーラーキットと同時装着可能。
※インテーク側とエキゾースト側の車両1台分セットです。 ※取り付けはノーマルヘッドに限ります。

品番	価格(税込)
01-18-0022	¥12,100

対象車両:GROM(JC92)

■トルネードマフラー(政府認証マフラー) P350

ショート管スタイルをモチーフに、出力特性の向上を図り、十分な管長を確保したエキゾーストパイプのマフラー。フラットなトルク特性を可能とする長いエキゾーストパイプはトグロを巻くことで、エンジン下にコンパクトにまとめています。これにより、ショート管スタイルを崩すことなく排気効率を高め、出力性能が向上します。 ※ホンダ純正パーツ:アンダーカウル同時装着不可。



キャタライザー内蔵。 ガスケット付属
対象車両:GROM(JC92-1100001~)
近接排気騒音:86dB(A)

品番	価格(税込)
04-02-0388	¥53,900

政府認証を取得している為、安心してマフラー交換を楽しむことができます。
政府認証は対象車両がノーマル状態に限ります。

■テーパースタイルマフラー(アップスタイル)(政府認証マフラー) P350

円形からオーバル形状へ変化するテーパースタイルのサイレンサーパイプに個性的なコーン形状のマフラーエンドを採用した"テーパースタイルマフラー"。エキゾーストパイプをスイングアーム中央から立ち上げる"アップスタイル"にまとめることで、車両にインパクトを与え、リア周りをスタイリッシュにまとめます。 ホンダ純正パーツ:アンダーカウル同時装着可能。



キャタライザー内蔵。 ガスケット付属
対象車両:GROM(JC92-1100001~)
近接排気騒音:81dB(A)

品番	価格(税込)
04-02-0387	¥79,750

政府認証を取得している為、安心してマフラー交換を楽しむことができます。
政府認証は対象車両がノーマル状態に限ります。

■荷掛けフック(4個セット) P452

荷物を積載する際のネット等をつ引っ掛けるポイントを増設する荷掛けフックです。アルミ合金削り出し、アルマイト仕上げ。ドレスアップにも最適です。商品内容は4個1セット。



対象車両:GROM(JC92)
SP武川製クラブバー/リアキャリア/サイドバッグサポート/テーパースタイルマフラーとの同時装着は出来ません。

カラー	品番	価格(税込)
シルバー	09-11-0255	¥9,020
ブラック	09-11-0256	

■アルミ削り出しマスターシリンダーガード P451

装着することで方がの転倒による、マスターシリンダーの損傷を軽減することが出来ます。本体はアルミ材を削り出し、表面にアルマイトを施しています。SP武川ロゴ入り



対象車両:GROM(JC92)

カラー	品番	価格(税込)
シルバー	06-08-3031	¥4,620
レッド	06-08-3032	
ゴールド	06-08-3033	

■NEW ヒートグリップ TYPE-ROLL P372

本製品は、直径Φ32mm~Φ35mmのハンドルグリップに装着できる巻きつけタイプのヒートグリップになります。巻きつけタイプはハンドルグリップに巻きつけ、面ファスナーで固定するだけで、簡単に装着できます。USB TYPE-Aポート給電を採用している為、携帯に便利なモバイルバッテリーのUSBポートや車両装着のUSBポートに接続できます。
温度調整は6段階からお選びいただけます。 対象車両:GROM(JC92)



■製品サイズ
ヒーター部分100mm×130mm 厚み2mm
ケーブルの長さ1130mm(USBコネクタ部含む)
本製品を使用する場合、給電用USB TYPE-Aポート、又はモバイルバッテリーが必要になります。

品番	価格(税込)
05-12-0004	¥5,280

■クロムメッキホーン P477



HONDA純正互換タイプのホーンにクロムメッキが施された美しいドレスアップパーツです。本製品の特徴は純正品のカシメ固定の部位をM5ナットでの固定とすることで取付けステーの角度を変更したり、自作ステーへの変換が可能です。対象車両:GROM(JC92)

品番	価格(税込)
05-09-0020	¥1,650

■NEW ハンドルクランプアッパーホルダー P383

ハンドルクランプアッパーホルダーを1つにまとめることで、装着時の存在感とドレスアップ効果を高めています。本体は2ピース構造を採用。又、カバーを取り外すことで、SP武川製コンパクトLEDサーモーター/空燃比計の装着が可能。カバー中央にSP武川ロゴ入りのブロンズエッチングプレート採用。本体とカバーはアルミ削り出しアルマイト仕上げ。シルバーはアッパーホルダー本体とカバーの表面処理を変えています。シルバー以外は全て同じ表面処理になります。



カラー	品番	価格(税込)
シルバー	06-02-0002	¥12,100
ブラック	06-02-0003	
レッド	06-02-0004	

対象車両:GROM(JC92)
※SP武川製ハンドルガード、又はマルチステーブラケットキットとの同時装着不可

■フロントフォークトップボルト(2個セット) P382

イニシャルアジャスターをモチーフにアルミを精巧に削り出し、表面にアルマイトを施したフロントフォークトップボルトです。純正フロントフォークのトップボルトと交換するだけで簡単にドレスアップが行えます。カラーラインナップはトップボルト本体がシルバーとブラックの2色、キャップはシルバー、ブラック、ブルー、レッド、ゴールドの5色からの組み合わせになります。キャップはSP武川ロゴ入りです。対象車両:GROM(JC92)
※フロントフォークスプリングの荷重調整ができるイニシャルアジャスターではありません。



トップボルト本体:シルバー		
キャップ	品番	価格(税込)
シルバー	06-02-0065	¥8,580
ブラック	06-02-0066	
ブルー	06-02-0067	
レッド	06-02-0068	
ゴールド	06-02-0069	



トップボルト本体:ブラック		
キャップ	品番	価格(税込)
シルバー	06-02-0070	¥8,580
ブラック	06-02-0071	
ブルー	06-02-0072	
レッド	06-02-0073	
ゴールド	06-02-0074	

GROM [JC92-1200001~]

■GROM(JC92-1200001~)

製品詳細・単品購入・推奨パーツ・注意事項につきましては、製品名の右にある製品ページをご覧ください。

■アクセサリバーエンド(ノーマルハンドルパイプ用) P375

ノーマルのウェイト効果の継続を図りながらステンレスの質感と造形が美しいバーエンドです。ノーマルとは異なり塗装剥がれや退色、錆等の心配がありません。SP武川ロゴ入り。



対象車両:GROM(JC92)
ノーマルハンドルパイプ用

品番	価格(税込)
06-01-0195	¥7,590

■バーエンド(ノーマルハンドルパイプ用) P374

ノーマルバーエンドと付け替えるだけで簡単にドレスアップすることが出来ます。バーエンドは材質がアルミ材とステンレス材の2種類あります。各材料を精巧に削り出すことで高級感を与え、ドレスアップ効果を高めます。アルミ材は表面にアルマイトが施されています。



対象車両:GROM(JC92)
ノーマルハンドルパイプ用

材質/表面処理	品番	価格(税込)
アルミ/シルバー	06-01-0174	¥7,040
アルミ/ブラック	06-01-0175	
アルミ/レッド	06-01-0176	
ステンレス	06-01-0177	

■アルミステアリングハンドルパイプ P370



ストリート走行でのハンドリングとカスタムイメージを高めたハンドルパイプです。ノーマルハンドルより手前に低くポジション化され、疲労感も無く安定したストリート走行をお楽しみ頂けます。ハンドルパイプにはノーマルコンビネーションスイッチ、スロットルホルダーが使用出来る穴加工を施した専用用品です。ハンドルパイプはアルミ製で、表面はプラスト処理後アルマイトを施すことで、半艶出しのような独特な美しい表面に仕上げられています。
ハンドルパイプ径:Φ22.2(内径:約14mm) 対象車両:GROM(JC92)
純正バーエンドは取付け出来ません。SP武川製バーエンドが必要になります。

カラー	品番	価格(税込)
シルバー	06-01-2511	¥8,140
ブラック	06-01-2512	
ブルー	06-01-2513	
ゴールド	06-01-2514	

■2ピースバーエンド P375

精巧に削り出されたアルミ材のソリッドイメージを高めたハンドルバーエンドです。バーエンドとバーエンドカバーからなる2ピース構造を採用。固定ボルト用のブラインドキャップ付属



カラー(エンドカバー)	品番	価格(税込)
シルバー/シルバー	06-01-0376	¥5,280
シルバー/ブラック	06-01-0377	
ブラック/シルバー	06-01-0378	
ブラック/ブラック	06-01-0379	
ブラック/レッド	06-01-0380	
ブラック/ゴールド	06-01-0381	
レッド/ブラック	06-01-0382	
レッド/レッド	06-01-0383	
ゴールド/ブラック	06-01-0384	
ゴールド/ゴールド	06-01-0385	

■2ピースバーエンド(SP武川製ハンドルパイプ用)

対象車両:汎用(パイプ内径Φ18及びΦ13に対応)
SP武川製アジャスタブルハンドルを除く、SP武川製ハンドルパイプ対応

カラー(エンドカバー)	品番	価格(税込)
シルバー/シルバー	06-01-0376	¥5,280
シルバー/ブラック	06-01-0377	
ブラック/シルバー	06-01-0378	
ブラック/ブラック	06-01-0379	
ブラック/レッド	06-01-0380	
ブラック/ゴールド	06-01-0381	
レッド/ブラック	06-01-0382	
レッド/レッド	06-01-0383	
ゴールド/ブラック	06-01-0384	
ゴールド/ゴールド	06-01-0385	

■2ピースバーエンド(ノーマルハンドルパイプ用)

対象車両:GROM(JC92)
ノーマルハンドルパイプ用

カラー(エンドカバー)	品番	価格(税込)
シルバー/シルバー	06-01-0386	¥5,280
シルバー/ブラック	06-01-0387	
ブラック/シルバー	06-01-0388	
ブラック/ブラック	06-01-0389	
ブラック/レッド	06-01-0390	
ブラック/ゴールド	06-01-0391	
レッド/ブラック	06-01-0392	
レッド/レッド	06-01-0393	
ゴールド/ブラック	06-01-0394	
ゴールド/ゴールド	06-01-0395	

■アルミ削り出しリアショックアブソーバー(車高/プリロード調整機能付き) P403

ノーマルと付け替えるだけでストリートからワインディングまで幅広く使用出来るリアショックアブソーバーです。バネレートはノーマルよりマイルドに設定することで、荒れた路面でも体に伝わる衝撃を軽減します。また移動量15mmもある車高調整機能を搭載することでライディングポジションの自由度を拡張します。車高は240mm~255mm幅に設定することが出来ます。



■オイルダンパー式
■スプリングプリロード:無段階調整
■取付けピッチ:240mm~255mm(移動量15mm幅の車高調整)
■取付け穴径:上Φ10/下Φ10
■ボディーメッキ仕上げ/レッドスプリング
対象車両:GROM(JC92)

品番	価格(税込)
06-04-0090	¥24,200

■リアショックアブソーバー P403

ノーマルと付け替えるだけでストリートからワインディングまで幅広く使用出来るリアショックアブソーバーです。リアショックの減衰力とスプリングバネレートを見直すことで、路面への追従性を高め、スポーツ走行にも対応します。又、タンデム走行に対応する硬さまで、スプリングプリロードを調整出来る無段階調整を装備しております。アジャストレンチ付属



■オイルダンパー式
■取付けピッチ:244mm
■スプリングプリロード:無段階調整
■取付け穴径:上Φ10/下Φ10
■ボディー:シルバー塗装/レッドスプリング

品番	価格(税込)
06-04-0062	¥21,450

■ビレットワイドステップキット(シルバー) P411

ノーマルステップ交換型のオールアルミ削り出しワイドステップです。ノーマルと同様に可倒構造を継承しています。又、滑り止めとして、ステップ本体とインナーステップに多数の爪を配置。ステップ本体、インナーステップはアルミ材を大胆に削り込み、表面にアルマイトを施しています。対象車両:GROM(JC92)



指定HONDA純正部品の別途購入により、ラバーステップ仕様にする事が出来ます。
HONDA純正部品
ラバー、ステップ 50661-K87-A00 2個
プレート、ステップラバーセッティング 50662-K87-A00 2個

品番	価格(税込)
06-13-0091	¥22,550

■アルミ削り出しアジャスタブルステップキット P410

ノーマルステップ交換型のオールアルミ削り出しアジャスタブルステップキットです。低ダメージ化を考慮したノーマル同様の可倒式や滑り止め形状に工夫を凝らしています。アルミ削り出しステップバー、プラケットにはアルマイトが施されています。ステップの固定位置の変更により、7ポジションから選択することが可能です。



対象車両:GROM(JC92)		
カラー	品番	価格(税込)
シルバー	06-13-0094	¥21,780
ブラック	06-13-0095	

※上記の商品価格はすべて税込価格です。

※上記の商品価格はすべて税込価格です。

GROM [JC92-1200001~]



■GROM(JC92-1200001~)
製品詳細・単品購入・推奨パーツ・注意事項につきましては、製品名の右にある製品ページをご覧ください。

■クロムメッキレバー(ブレーキレバー) P420

レバータッチと実用性に優れた純正レバー形状を採用し、表面にクロムメッキを施すことで装着時のドレスアップ効果を高めています。レバーには切削加工により弊社ロゴを配しています。

対象車両: GROM(JC92)

品番	価格(税込)
06-08-0113	¥6,380

■NEW フローティングディスクローター(ウェーブ形状) ABS車用 P425

ノーマルフロントキャリパーのまま、取付け出来るフローティングディスクローターです。フローティング化することで、熱歪みが与える影響を最小限にし、安定したブレーキ性能を発揮します。フローティングディスクローターはハブ部をアルミ製にし、ローターを軽量化しています。

更にローターにウェーブ形状を採用することで、軽量化と放熱性を高めています。フローティングディスクローターの摩擦面には錆に強く、耐久性に優れたステンレス鋼を採用。ハブ部のアルミ材にはブラックアルマイトを施しています。対象車両: GROM(JC92) ABS車用

品番	価格(税込)
06-08-0176	¥22,000

■フロントキャリパーブラケットキット ABS車対応 P426

brembo社製 2Pキャリパーを装着出来るキャリパーブラケットです。brembo社製2Pキャリパーを装着することで強力な制動力と信頼のストッピング性能を発揮することが出来ます。ブラケットは超々ジュラルミン材を削り出し、表面にアルマイトを施しています。ボルト付属。対象車両: GROM(JC92) ■ノーマルフロントブレーキホースの使用が可能。ノーマルディスクローター、SP武川製フローティングディスクローターのどちらにも対応。brembo社製対向2Pキャリパー(20.6951又は20.8852.10)の別途購入が必要になります。又、バンジョーボルト(M10×P1.0)が必要です。SP武川ではキャリパーの販売は行っていません。

ABS車はノーマルブレーキホースをご使用ください。

品番	価格(税込)
06-08-0237	¥9,680

■ナックルガード P438

ナックルガードを装着する事で、林道走行などでの小枝等から手元を守る事が出来ます。ナックルガード部(樹脂部)にはアルミ材のフレームを混入してあるので、他社製品と比べ強度を高めています。ブラケット部は、防振性に優れたアルミ材を採用。

対象車両: GROM(JC92)

カラー	品番	価格(税込)
ブラック	09-11-0254	¥9,900
スモーク	09-11-0354	

■マルチステーブラケットキット P440

本製品はハンドルガードにΦ22.2パイプを採用している為、ハンドルクランプタイプのモバイルホルダー等が装着出来、スマートフォンやナビゲーションの固定が可能になります。又、カラビナ等を使用することで、小物を引っ掛けることも可能です。 モバイルホルダー 08-01-0021

対象車両: GROM(JC92)
ブラケットはアルミ材を精巧に削り出し、表面にアルマイトを施しています。Φ22.2アルミ製パイプのハンドルガードはショットプラスト後、アルマイトを施しています。

カラー	品番	価格(税込)
シルバー	08-01-0158	¥7,040
ブラック	08-01-0159	

SP武川製コンパクトLEDサーモーターキット(05-07-0009/05-07-0010/05-07-0011)と同時装着する場合、別途カラー(シルバー:00-00-2835/ブラック:00-00-2836)とソケットキャップスクリュー8×60(00-00-0812)が必要になります。キット付属品と交換して下さい。

■リアブレーキホースキット P423

低膨張率のテフロンチューブをステンレスブレードで覆われたホースを採用することで、ライダーのブレーキタッチをダイレクトに伝達出来、確実な制動力を得ることが出来ます。ホースにはスモークPVCコーティングを採用し、接触部の摩擦等による傷つきを防止します。対象車両: GROM(JC92)

仕様	ホース長	品番	価格(税込)
ノーマルキャリパー用	285mm	06-08-0259	¥13,200
brembo社製対向2Pキャリパー用	320mm	06-08-0260	

■アルミビレットレバー(可倒式)(ブレーキレバー/クラッチレバー) P419

転倒の際、レバーを折損しにくくする為、レバー部分が折れ曲がる可倒式のレバーです。レバーの位置が6段階の範囲で調整出来るアジャストレバーを装備。レバー本体はアルミ材を削り出し、表面にカラーアルマイトを施すことで、ドレスアップ効果を高めています。SP武川ロゴ入り

レバー長: ノーマルレバーと同様
レバー: ガンメタル
アジャストレバー: レッド
ホルダー: ブラック
対象車両: GROM(JC92)

種類	品番	価格(税込)
ブレーキ	06-08-0229	¥20,900
クラッチ	02-01-0069	

■リアディスクローター(ウェーブ形状) ABS車対応 P427

ウェーブ形状はブレーキパッドに付着したダストや水滴を掻き出し、制動力が向上します。キャリパーやキャリパーブラケットの変更が必要無、ノーマルディスクローターと交換するだけでお手軽にお楽しみ頂けます。 SP武川ロゴ入り ステンレス製

対象車両: GROM(JC92)
SP武川製リアキャリパーブラケットキットの同時装着が可能です。

品番	価格(税込)
06-08-0164	¥8,250

■リアキャリパーブラケットキット ABS車対応 P426

brembo社製 2Pキャリパーをリアに装着出来るキャリパーブラケットです。brembo社製2Pキャリパーを装着することで強力な制動力と信頼のストッピング性能を発揮することが出来ます。更にこのブラケットには弊社製スピードセンサー取り付け部を設け、センサーとの同時装着時も違和感なく取り付けが可能になります。ブラケットはジュラルミン材を削り出し、表面にアルマイトを施しています。ボルト付属。対象車両: GROM(JC92) ■ノーマルフロントブレーキホースの使用が可能。ノーマルディスクローター、SP武川製リアディスクローターのどちらにも対応。

brembo社製対向2Pキャリパー(20.6951又は20.8852.10)の別途購入が必要になります。又、バンジョーボルト(M10×P1.0)への変更が必要です。SP武川では、キャリパーの販売は行っていません。SP武川製ブレーキホースキットの設定があります。

品番	価格(税込)
06-08-0080	¥11,880

■マルチステーブラケットキット(クランプバー) P440

本製品はミラーホルダー又はミラーアダプターのネジ部を使用し、専用ステーを装着する事で、Φ22.2mmのショートパイプ(L:100mm)が、取り付けが可能になるブラケットキットです。これにより、簡単にモバイルホルダー等を装着する事が出来ます。モバイルホルダー 08-01-0021

ツーリングで便利なスマートフォンやナビゲーションの固定が可能になります。又、カラビナ等を使用する事で小物を引っ掛ける事も出来ます。耐荷重: 約500g
対象車両: GROM(JC92)

カラー	品番	価格(税込)
シルバー	08-01-0169	¥5,280
ブラック	08-01-0170	

R側で使用する際、ミラーアダプターの間にブラケットステーを、取り付けラバーパーツをカットする必要があります。純正ミラーのブーツ加工が必要になる場合があります。L側でご使用する場合、回りはり止めはありません。ご了承ください。SP武川製マスターシリンダーと同時装着出来ません。

■ハンドルガード P439

本製品はハンドルガードにΦ22.2パイプを採用している為、ハンドルクランプタイプのモバイルホルダー等が装着出来、スマートフォンやナビゲーションの固定が可能になります。又、カラビナ等を使用することで、小物を引っ掛けることも可能です。 モバイルホルダー 08-01-0021

対象車両: GROM(JC92)
ブラケットはアルミ材を精巧に削り出し、表面にアルマイトを施しています。Φ22.2アルミ製パイプのハンドルガードはショットプラスト後、アルマイトを施しています。

カラー	品番	価格(税込)
シルバー	08-01-0149	¥10,450
ブラック	08-01-0150	

SP武川製コンパクトLEDサーモーターキット(05-07-0009/05-07-0010/05-07-0011)と同時装着する場合、別途カラー(シルバー:00-00-2835/ブラック:00-00-2836)とソケットキャップスクリュー8×60(00-00-0812)が必要になります。キット付属品と交換して下さい。

GROM [JC92-1200001~]

■GROM(JC92-1200001~)

製品詳細・単品購入・推奨パーツ・注意事項につきましては、製品名の右にある製品ページをご覧ください。

■ヘルメットホルダーセット(ハンドルクランプタイプ) P442

ハンドルパイプに取付け出来るヘルメットホルダーです。セパレートタイプを採用している為、スロットル、ウインカースイッチ、ブレーキレバー、クラッチレバーなどを取外すことなく装着できます。クランプ部分はアルミ材を削り出し、アルマイトを施しています。ヘルメットホルダーセットにはステンレス製プレート、ボルトキャップ、SP武川オリジナルピストンキーが付属。

対象車両: GROM(JC92)

品番	価格(税込)
08-01-0109	¥5,940

■オイルフィルターカバー(ブレンタイプ/フィンタイプ) P450

本製品は純正カバーと交換するだけの簡単装着で、ドレスアップできます。本体はアルミ材を削り出し、アルマイトを施しています。形状は「ブレンタイプ」と「フィンタイプ」の2種類

タイプ	品番	価格(税込)	対象車両
ブレン	02-09-0007	¥6,380	GROM(JC92)
フィン	02-09-0008	¥6,930	

■アルミ削り出しメインスイッチカバー P450

本製品は樹脂製のノーマルメインスイッチに貼り付けることで、アルミの質感とデザイン性を高めたレーザーマーキングにより、フロント周りを美しく演出します。カバー本体はアルミ材を削り出しカラーアルマイトを施しています。SP武川ロゴ入り。

対象車両: GROM(JC92)

カラー	品番	価格(税込)
シルバー	05-09-0052	¥2,200
ブラック	05-09-0053	
レッド	05-09-0054	
ゴールド	05-09-0055	

■R.クラシフケースカバープロテクター P448

ノーマルプロテクター(樹脂製)と交換することで、カスタムイメージを高めるドレスアップパーツです。ソリッドイメージを強調するシャープなデザインで、右ケースカバーを引き締めます。プロテクターはアルミ材を削り出しカラーアルマイトを施しています。SP武川ロゴ入り。

対象車両: GROM(JC92)

カラー	品番	価格(税込)
シルバー	02-01-0264	¥12,980
ブラック	02-01-0265	
レッド	02-01-0266	
ゴールド	02-01-0267	

■スクリーンキット(ハンドルクランプタイプ) P454

曲面を多用したシンプルな形状のスクリーンです。首から下の上半身をカバーする程度の中型サイズです。ハンドルクランプタイプのステーは頑丈に固定が出来、位置決めマークを合わせながら比較的容易に取付けが可能です。スクリーンサイズ: H430mm×W440mm×t3.7mm
対象車両: GROM(JC92)

品番	価格(税込)
09-11-0331	¥17,380

■NEW カスタムシート(ロータイプ) P480

スリムなカスタムスタイルを実現しつつ、新設計の樹脂製シートベースにより、フレームとのクリアランスを極力抑え、スポンジ厚を確保しています。フィット感を重視し、ブレーキング時のホールド感とフィンディングでの安定した走行、足つき性も含めた、操縦の楽しさを実感出来ます。TAKEGAWAタグ付き。 対象車両: GROM(JC92)
SP武川製グラブパバーやリアキャリパーとの同時装着可能
※書類や積載工具の取り付けが出来なくなります。

品番	価格(税込)
09-11-0336	¥18,700

■ステムナット P444

ノーマルステムナットと交換するだけの簡単装着で、トップブリッジ周りを美しく演出するドレスアップパーツです。ステムナットはアルミ材を精巧に削り出し、カラーアルマイトを施しています。

ナットカラー	品番	価格(税込)
シルバー	06-02-0080	¥4,180
ブラック	06-02-0081	
レッド	06-02-0082	
ゴールド	06-02-0083	

■ヘルメットホルダーセット(ビード防止ボルト付属) P443

本製品はフロントブレーキマスターシリンダーやクラッチマスターシリンダー、クラッチレバーにあるホルダー部分に装着出来るヘルメットホルダーです。ハンドル周りにヘルメットを装着することで、隣接した車両への干渉防止や駐車スペースの確保などオートバイの利便性が向上します。セキュリティを高める為、盗難抑止対策ボルトを採用。専用レンチ付属。ステーはスチール製ブラック塗装仕上げ。盗難抑止対策ボルトはステンレス製黒メッキ仕上げ

SP武川オリジナルピストンキー(2個)付属。
対象車両: GROM(JC92)

品番	価格(税込)
08-01-0151	¥4,620

■ジェネレータープラグセット P447

ノーマルジェネレーターキャップと付け替えるだけなので特別な作業の必要もなく、簡単に車両をドレスアップすることが出来ます。本製品は、アルミ材を削り出し、表面にアルマイトが施されています。中央にはSP武川ロゴ入り。製品構成は、クラッシュシャフトを回転させる為のサービスホールキャップと点火タイミング点検用のタイミングホールキャップのセット。Oリング付属

対象車両: GROM(JC92)
取付けにはヘキサゴンソケット10mmと6mmが必要。

カラー	品番	価格(税込)
シルバー	05-02-0051	¥5,170
ブラック	05-02-0052	
レッド	05-02-0053	

■アルミ削り出しマスターシリンダーガード P451

装着することで万が一の転倒による、マスターシリンダーの損傷を軽減することが出来ます。本体はアルミ材を削り出し、表面にアルマイトを施しています。SP武川ロゴ入り

対象車両: GROM(JC92)

カラー	品番	価格(税込)
シルバー	06-08-3031	¥4,620
レッド	06-08-3032	
ゴールド	06-08-3033	

■アルミ削り出しオイルフィルターキャップ P449

エンジンにワンポイントのアクセントを与えるアルミ削り出しオイルフィルターキャップです。本体はアルミ材を削り出し、表面にアルマイトを施しています。SP武川ロゴ入り

細み防止用ワイヤーロック穴付き Oリング付属
ネジサイズ: M20×P2.5
対象車両: GROM(JC92)

カラー	品番	価格(税込)
シルバー	07-06-0008	¥3,300
レッド	07-06-0009	
ブラック	07-06-0010	

■メーターバイザーキット P453

メーターにバイザーを固定することで、風防効果を発揮することが出来ます。これにより、走行時の空気抵抗によるライダー疲労を軽減出来ます。純正部品のようなフィット感の為、車両のスタイリングを崩すことなく、取付けすることが出来ます。スクリーンはポリカーボネイト製でスモーク仕様を採用。固定用ステーはスチール製ブラック塗装仕上げ。対象車両: GROM(JC92)

品番	価格(税込)
09-11-0257	¥20,350

■エアフローシートカバー(Mサイズ) P484

ノーマルシートに被せるだけの簡単装着で、通気性とクッション性に優れたシートへ変更することが出来ます。フィット感を高める為、カバーのサイドには伸縮メッシュ、縫い代テープにはゴム製品を採用。適度なグリップと通気性、クッション性に優れた立体メッシュを採用。

脱落防止用ベルクロテープ、SP武川ロゴタグ付き
対象車両: GROM(JC92)

サイズ	品番	価格(税込)
M	09-11-0090	¥3,300

※上記の商品価格はすべて税込価格です。

※上記の商品価格はすべて税込価格です。

GROM [JC92-1200001~]



■GROM(JC92-1200001~)
製品詳細・単品購入・推奨パーツ・注意事項につきましては、製品名の右にある製品ページをご覧ください。

■グラブバー P464

利便性と車両のスタイルアップを図り、デザインされたスタイリッシュなグラブバーです。Φ22.2スチールパイプを使用することで、十分な剛性と握りやすさを追求しました。本製品を装着することで、パッセンジャーの姿勢保持や車両移動時の安定保持に最適です。



表面処理:高強度なブラック塗装仕上げ
SP武川製サイドバッグサポートとの同時装着可能。
SP武川製荷掛けフックとの同時装着不可。
対象車両:GROM(JC92)

品番	価格(税込)
09-11-0258	¥12,100

■NEW LEDフォグランプキット(カットライン/10W/2個入) NEW

本製品を車両に装着することで、濃い霧や激しい雨の時に、ヘッドライトでは照らせない部分を補い、走行時の視認性向上及び夜間走行時の安全性を高めることが出来ます。又、カットラインをフォグランプに採用している為、対向車や周囲の歩行者などに対し、眩しさに配慮した運転が行えます。本製品はカウル加工や配線加工の必要が無く、取付け出来ます。



インジケータラмп付きON/OFFスイッチ付属
対象車両:GROM(JC92)
ギボシの取り付け加工が必要です。

品番	価格(税込)
05-08-0619	¥35,200

■ストリームラインLEDウインカーキット P512

コンパクトでスリムなボディを採用したLEDウインカーです。高品質で軽量なアルミボディを採用し、ラバーマウントにより耐久性と耐振性を両立しました。形状は流線型を基調にエッジを効かせた斬新なデザインを採用。表面は精悍なイメージを強調するマットブラック塗装で仕上げ、弊社ロゴを配置。高輝度LEDを5灯内蔵しており、昼夜を問わず被視認性が向上します。



またLEDにすることで消費電力も一灯あたり約1W(12V時)と、白熱球に比べ大幅に削減することが出来ます。フロント側は純正同様にポジション点灯ができます。LEDウインカー装着時に必要となるワイドレンズフッシャーリレー付属。対象車両:GROM(JC92)

品番	価格(税込)
05-08-0516	¥41,250

■アジャスタブルサイドスタンド P485

ロープロファイルタイヤやローダウン車両など幅広いカスタム車両に対応するノーマルステップ用アジャスタブルサイドスタンドです。本製品はスタンドボルトを回転させることで微調整が出来、車両に合わせて好みのサイドスタンド長を設定して頂けます。又、ノーマルサイドスタンドスイッチが取付け可能な為、サイドスタンドの戻し忘れ防止機能をそのまま使用することが出来ます。スタンドスイッチを使用しない場合でも取付け可能。ノーマルのスプリングは再使用します。



スタンド/固定ナット:アルミ削り出しシルバーアルマイトスプリングフック、ピボットボルト、スタンドボルトには、ステンレス材を採用。ブラックのチューブカバー付属。対象車両:GROM(JC92)

品番	価格(税込)
06-13-0093	¥17,380

■ツーリングバッグM P565

約11Lの容量の1ホール構造。バッグを覆う様にセットされた補強板により強度を持たせ、積載時形状が崩れにくくしっかりとした作りになっています。バッグ内部に2箇所のネット小物入れ、トップフラップ内側にもチャック式ネット小物入れを装備しています。背面の面ファスナー式固定ベルトにより、オートバイのキャリア等に固定できます。スリングベルト・雨除けキャップ付属。



カラー	品番	価格(税込)	バッグ本体
ブラック	08-01-0205	¥7,480	約270(H)×350(W)×150(D)mm
ACU	08-01-0206		SP武川ロゴタグ付き。

■サイドバッグサポート P464

SP武川製ツーリングバッグS等の積載用具を車両に取り付ける際に車両とのクリアランスを確保し、巻き込みを防止するサポートです。SP武川製リアキャリアやグラブバーとの同時装着も可能。表面処理:高強度なブラック塗装仕上げ



SP武川製各種バッグの同時装着が可能です。
許容積載重量:2.0kg以下
乗車時右側には取り付け出来ません。バッグ装着時、マフラーに干渉します。
SP武川製荷掛けフックとの同時装着不可。
対象車両:GROM(JC92)

品番	価格(税込)
09-11-0294	¥9,680

■リアキャリア P464

車両イメージを崩さず、全体のバランスと実用性に優れたデザインを採用。キャリア形状を広くすることで、ツーリングや通勤に欠かせないトップケースの取付けを可能としています。又、ツーリンググネット等をかける荷掛けフック付きなので、積載物をしっかりと固定することができます。



表面処理:高強度なブラック塗装仕上げ
SP武川製サイドバッグサポートとの同時装着可能。
許容積載重量:10.0kg以下
SP武川製荷掛けフックとの同時装着不可。
対象車両:GROM(JC92)

品番	価格(税込)
09-11-0289	¥16,280

■LEDフォグランプキット3.0(950)(2個セット) P497

フォグランプを装着することで、視認性向上及び夜間走行時の安全性を高める事が出来ます。本製品はカウル加工や配線加工の必要が無く、取付け出来ます。フォグランプ側のギボシ取付け加工有り。フォークランプホルダーはアルミ削り出し製アルマイト仕上げ、フォグランプステーにはアルミダイカスト製のリール研磨仕上げを採用。



インジケータラмп付きON/OFFスイッチ付属
対象車両:GROM(JC92)
ギボシの取り付け加工が必要です。

品番	価格(税込)
05-08-0573	¥30,800

■ウインカーレンズセット(メッキバルブ付き) P507

ノーマルレンズとバルブを本製品と交換することで、車両のイメージを変更出来ます。レンズはスモークとクリアの2種類。バルブはメッキコーティングのオレシオンバルブを付属している為、ウインカーバルブの存在感を隠し、クリアなイメージにすることが可能。



対象:GROM(JC92)

レンズ	品番	価格(税込)
スモーク	05-08-0297	¥9,900
クリア	05-08-0298	

■コンパクトLEDサーモーターキット P543

本製品はキット内にあるビレットハンドルクランプを装着することで、ハンドルクランプ内にサーモーターを収納出来ます。又、キットには配線加工の必要が無いサブハーネス、付属のステック温度センサーの取付けを可能とするドレンボルト(レッドアルマイト)が付属。表示:0~120℃。温度計測は付属のドレンボルトを装着し、ドレンボルト部の温度計測を行います。ハンドルクランプはアルミ削り出しアルマイト仕上げ。



対象車両:GROM(JC92)

カラー	品番	価格(税込)
シルバー	05-07-0009	¥17,380
レッド	05-07-0011	
ブラック	05-07-0018	¥20,680

■ツーリングバッグS P565

約5Lの容量の1ホール構造。バッグを覆う様にセットされた補強板により強度を持たせ、積載時形状が崩れにくくしっかりとした作りになっています。バッグ内部に2箇所のネット小物入れ、トップフラップ内側にもチャック式ネット小物入れを装備しています。背面の面ファスナー式固定ベルトにより、オートバイのキャリア等に固定できます。スリングベルト・雨除けキャップ付属。



カラー	品番	価格(税込)	バッグ本体
ブラック	08-01-0173	¥5,280	約220(H)×270(W)×100(D)mm
ACU	08-01-0174		SP武川ロゴタグ付き。

SUPER CUB C125 [JA71]



■スーパーカブC125(JA71-1000001~)
製品詳細・単品購入・推奨パーツ・注意事項につきましては、製品名の右にある製品ページをご覧ください。

■NEW スピードメーターコントローラーキット2 P290

本製品は、スプロケット丁数、タイヤサイズや銘柄を変更した際に生じる純正スピードメーター表示のズレを修正することができます。キットには、専用ハーネスが付属している為、配線加工の必要も無く、カプラーオンで取り付けできます。設定方法は、スピードメーターコントローラー本体に備えたプッシュスイッチを使用し、表示速度をノーマル比-30%~+30%の範囲で、補正することが可能。補正は1%単位で修正できます。



配線加工の必要がなく、カプラーオンで簡単に取付け可能

※本製品はノーマルスピードメーター、SP武川製スーパーマルチDNメーター/スーパーマルチTFTメーター専用になります。
※表示速度を増減補正することが出来ますが、不適切な設定を行えば速度超過により取り締まりを受けられる原因になります。一般公道でご使用になる場合は、ご自身の責任に於いてご使用下さい。
※H.I.D.や他社製LEDヘッドライト、フォグランプ類との同時装着は出来ません。
バラスト/インバーター(電圧変換装置)からデジタル回路に悪影響を与える高電圧ノイズが出る物があり、製品故障や動作不良の原因になります。

品番	価格(税込)	対象車両
05-06-0064	¥15,400	スーパーカブC125(JA71)

■ダイハードαカムチェーン(90L) P188



縦ざ目の無い滑らかな表面と、優れた真円度を有する剛性の高いソリッドプッシュを採用した耐摩耗性に優れた高精度ソリッドプッシュチェーンです。
対象車両:スーパーカブC125(JA71)

リンク数	品番	価格(税込)
90L	01-14-0005	¥5,170

■チタン合金タペットアジャスティングナット(M5×P0.5) P189



軽量で高強度のチタン合金を使用したタペットアジャスティングナットです。材質の変更に加え、軽量化を実現。重量が減ることで、カムプロファイルへのバルブの追従性が向上します。
SP武川製シリンドラーヘッドを装着した場合の高回転化にも貢献します。対象車両:スーパーカブC125(JA71)

数量	品番	価格(税込)
1個	00-01-0171	¥1,100
2個	00-01-0172	¥2,200
4個	00-01-0173	¥4,070

■マグネット付きドレンボルト(M12×P1.5) P190

エンジンオイルに混ざった鉄粉をドレンボルトに設けたマグネットが強力な磁力で吸着します。脱落防止用ワイヤーロック穴とSP武川製スティック温度センサー差込穴を備えています。SP武川製コンパクトLEDサーモーター(スティック温度センサー付き)、又はサーモーター付き各種メーターを別途ご購入頂くことでドレンボルト部の温度を計測することが出来ます。ドレンボルト本体はアルミ材を精巧に削り出し、表面にカラーアルマイトを施しています。マグネットには磁力が強いネオジムマグネットを採用。マグネットには「カシメ」でしっかりと固定している為、外れる心配がありません。



対象車両:スーパーカブC125(JA71)

カラー	品番	価格(税込)
シルバー	02-09-0022	¥2,420
ブラック	02-09-0023	
ブルー	02-09-0024	
レッド	02-09-0025	

■NEW スーパーオイルポンプキット(リリーフバルブ機能付き) P194



油圧制御を可能とするリリーフバルブ機能をオイルポンプに採用。適正のオイル量、オイルレベルを維持できます。特許出願中
本製品はアセンブリ製品の為、純正部品の流用/分解/組付作業が必要ありません。プレート結合ボルト数を増やすことで油圧によるオイル漏れを軽減。
トロコイドローターとボディ形状の厚みを図り、適正な吐出量を実現しております。オイルポンププレートの厚みを増し、オイルポンプの強度を高めています。
※R.クラックケースガスケットの別途購入が必要。
対象車両:スーパーカブC125(JA71)

品番	価格(税込)
01-16-0067	¥7,920

■ハイパーイグニッションコイル P196

放電電圧はエンジンが高回転になるほど低下し、プラグコード、スパークプラグの劣化状態によっては、ノーマルイグニッションコイルでは要求電圧に届かず、失火の原因になる場合があります。このハイパーイグニッションコイルは全回転域の放電電圧を向上させ、ノーマルエンジンからポアアップキット装着車まで最適な燃焼状態になります。ノーマルイグニッションコイルと交換するだけなので、簡単に装着出来ます。コード長:500mm SP武川製インジェクションコントローラーとの同時装着が可能です。
※スパークプラグの劣化を補うパーツではありません。対象車両:スーパーカブC125(JA71)



カラー	品番	価格(税込)
オレンジ	05-02-0057	¥5,610
ブラック	05-02-0058	
ブルー	05-02-0059	
レッド	05-02-0060	
イエロー	05-02-0061	

■クラックシャフトサポートアダプター 特許取得構造 P199



本製品はステーター内にボールベアリングを設けることで、クラックシャフトジャーナル部を2点支持から3点支持に変更し、高回転域に起こるクラックシャフトの振れを制限します。制限することで、振れが抑えられ、ノーマルクラックシャフトの耐久性を高めることが出来ます。SP武川製現行品ジェネレータープラグとの同時装着が可能です。
対象車両:スーパーカブC125(JA71)
SP武川製旧ジェネレータープラグ(05-02-0044・05-02-0045・05-02-0046)との同時装着は出来ません。

品番	価格(税込)
01-10-0150	¥12,650

■NEW L.シリンドラーヘッドサイドカバー(フィンタイプ) P203

純正L.シリンドラーヘッドサイドカバーをアルミ削り出し部品へ変更するドレスアップパーツです。L.シリンドラーヘッドサイドカバーはアルミ材を削り出し、表面にカラーアルマイトを施しています。カバー中央にレーザーマーキングロゴ入り。L.シリンドラーヘッドサイドカバー用Oリング付属。



カラー	品番	価格(税込)	対象車両
シルバー	01-18-1050	¥8,580	スーパーカブC125(JA71)
ブラック	01-18-1051		

■L.シリンドラーヘッドサイドカバー P203



カラー	品番	価格(税込)	対象車両
シルバー	01-18-1048	¥9,680	スーパーカブC125(JA71)
ブラック	01-18-1049		

※上記の商品価格はすべて税込価格です。

※上記の商品価格はすべて税込価格です。

SUPER CUB C125 [JA71]



■スーパーカブC125(JA71-1000001~)

製品詳細・単品購入・推奨パーツ・注意事項につきましては、製品名の右にある製品ページをご覧ください。

■ドライブスプロケット(スチール製) P292

■ドライブチェーンサイズ:420 ■15T・16T・17Tは肉抜き加工済み
■熱処理を行い、耐久性を高めています。対象車両:スーパーカブC125(JA71) ノーマル:14T

歯数	品番	価格(税込)
12T	02-05-0006	¥1,210
13T	02-05-0007	
14T	02-05-0008	
15T	02-05-041	¥1,650
16T	02-05-051	
17T	02-05-021	¥1,980

16T/17Tを装着する場合、スプロケットガードプレートが必要です。又、ノーマルスプロケット丁数以外のスプロケットへ変更を行った場合、スピードメーターが正常に作動しません。更にABS警告灯が点灯し、ABSが作動しくなくなります。スピードメーターコントローラーの併用が必要です。

■NEW アルミ削り出しタペットカバーセット(アルミ削り出し/シルバー) P181



放熱に寄与するフィン形状を採用したアルミ削り出しタペットカバーです。インテーク側のオイルジェット部は純正とは異なる複数のオイル吹き出し口を設けたオイルジェットを採用。これにより、ロッカーアーム、カムシャフトに対し、純正の様な1方向に向けてオイルを吹き落とすのではなく、全体的にオイルを吹き落とすことができ、潤滑及び冷却効果を高めることができます。専用Oリング、ボルト付き。別売りのカラーセット(07-07-0458)を使用する事でノーマルシリンダーヘッド取付タイプのオイルクーラーキットと同時装着可能。
※インテーク側とエキゾースト側の車両1台分セットです。 ※取り付けはノーマルヘッドにのみ可能です。

品番	価格(税込)
01-18-0022	¥12,100

対象車両:スーパーカブC125(JA71)

■コンパクトクールキット(スリムラインホース) SP武川製マフラー装着車用 P235



■クーラー取付場所:ノーマルシリンダーヘッド
■コンパクトクールはオイルクーラープレート、クーラーガードが標準装備。
■オイル取出し口
純正オイルフィルター部にオイルクーラーユニットを装着することで、オイルクーラーへのオイル取出しが行えます。オイルクーラーユニット装着時でも使用可能な専用オイルフィルターが付属している為、オイルフィルター機能を損なうことなくオイル取出しが行えます。オイルクーラーユニットは純正フィルターカバーと同様リリーフバルブ機構を備え、さらにネオジウムマグネットを設置していますのでエンジンオイルに混ざった鉄粉を吸い寄せます。対象車両:スーパーカブC125(JA71)
ノーマルマフラーとの同時装着は出来ません。SP武川製マフラーの同時装着が必要になります。

対象車両	オイルホース	オイル取出し口	段数とオイルライン数	品番	価格(税込)
スーパーカブC125(JA71-1000001~)	スリムラインホース	純正クラッチカバー(純正オイルフィルター部)	4フィン5オイルライン	07-07-0422	¥51,150
			3フィン4オイルライン	07-07-0423	¥48,400

■NEW スポーツマフラー(ノーマルルック)(政府認証マフラー) NEW

ノーマルヒートプロテクターを装着し、ノーマルスタイルを崩さないスポーツマフラーです。SP武川独自のエキゾーストパイプ径とパイプ長、サイレンサー構造を採用することで高い排気効率が可能となり、出力性能が向上します。



エキゾーストパイプ、サイレンサーは、共に耐食性・耐久性に優れたステンレス材を採用。キャタライザー内蔵。ガスカート付属
対象車両:スーパーカブC125(JA71)
近接排気騒音:86dB(A)

品番	価格(税込)
04-02-0008	¥64,900

政府認証を取得している為、安心してマフラー交換を楽しむことができます。政府認証は対象車両がノーマル状態に限ります。

■NEW メーター保護フィルム(クリア光沢/TPU/1枚入) NEW



キズ・紫外線・汚れからメーターを保護するプロテクティブフィルムになります。本製品を貼り付ける事で、泥汚れやホコリが付着しても、メーターパネル本体を傷付けることなく、清掃できます。フィルムはクリア光沢タイプを採用。透明感を損なわず視認性を考慮しております。又曲面のメーターパネルに対応する為、専用のフィルムを採用しメーターパネルと保護フィルムの段差を少なくする事で、取り付け後もナチュラルな状態を保ちます。1枚入り。
※本製品は水貼りで行って下さい。
※本製品は記載の「対象車両専用」の保護フィルムになります。対象車両以外には使用しないで下さい。

品番	価格(税込)
05-06-0068	¥1,980

対象車両:スーパーカブC125(JA71)

※上記の商品価格はすべて税込価格です。

■スプロケットガードプレート P290

下記対象車両には、ドライブチェーンによる周辺部品の破損を防ぐ為、ガードプレートがフロントスプロケットカバー部に存在します。ノーマルから大きい歯数に変更する場合、純正ガードプレートに干渉し取り付け出来ない為、本製品が必要になります。対象車両:スーパーカブC125(JA71)
ノーマルスプロケット歯数:14T
■SP武川製対応スプロケット:17Tまで装着可能

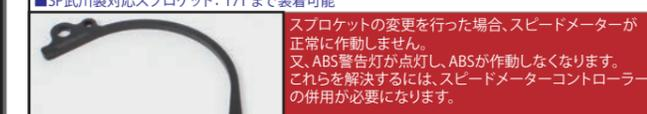

品番	価格(税込)
02-05-0011	¥1,650

■ドリブンスプロケット(スチール製) P293

■ドライブチェーンサイズ:420
■熱処理を行い、耐久性を高めています。対象車両:スーパーカブC125(JA58)

歯数	品番	価格(税込)
30T	02-07-0021	¥3,410
34T	02-07-0022	
37T	02-07-0023	

ノーマルスプロケット丁数以外のスプロケットへ変更を行った場合、スピードメーターが正常に作動しません。更にABS警告灯が点灯し、ABSが作動しくなくなります。スピードメーターコントローラーの併用が必要です。

SUPER CUB C125 [JA71]

■NEW ヒートグリップ TYPE-ROLL P372

本製品は、直径Φ32mm~Φ35mmのハンドルグリップに装着できる巻きつけタイプのヒートグリップになります。巻きつけタイプはハンドルグリップに巻きつけ、面ファスナーで固定するだけで、簡単に装着できます。USB TYPE-Aポート給電を採用している為、携帯に便利なモバイルバッテリーのUSBポートや車両装着のUSBポートに接続できます。温度調整は6段階からお選びいただけます。対象車両:スーパーカブC125(JA71)



■製品サイズ
ヒーター部分100mm×130mm 厚み2mm
ケーブルの長さ1130mm(USBコネクタ部含む)
本製品を使用する場合、給電用USB TYPE-Aポート、又はモバイルバッテリーが必要になります。

品番	価格(税込)
05-12-0004	¥5,280

■クラッチスプリング20kセット(荷重アップ量30%アップ) P273

エンジンのパワーアップに伴うクラッチの滑りを解消し、エンジン出力を十分に伝えることが出来ます。ノーマルスプリングと弊社製強化クラッチスプリングを組み合わせた事で荷重をノーマル比10%アップ、15%アップ、20%アップから選択する事が出来ます。強化スプリングをすべて装着した場合、荷重が30%アップになります。組み合わせ方法は説明書にてご確認ください。

対象車両:スーパーカブC125(JA71)
取付けの際には別途R.クラックケースカバーガasketが必要になります。



品番	価格(税込)
02-01-0144	¥4,070

■リアショックアブソーバー P402

減衰力とバネレートを見直すことで、路面への追従性を高め、安定した走行をお楽しみ頂けるオイルダンパー式リアショックアブソーバーです。

対象車両:スーパーカブC125(JA71)
取付けピッチ:345mm ボディー:クロムメッキ
スプリングプリロード:5段階調整

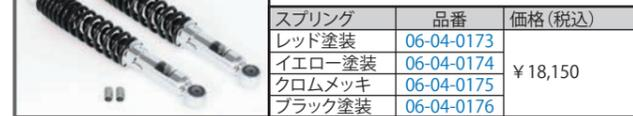

スプリング	品番	価格(税込)
レッド塗装	06-04-0173	¥18,150
イエロー塗装	06-04-0174	
クロムメッキ	06-04-0175	
ブラック塗装	06-04-0176	

■リアクッションマウントナットM10(ブレンタイプ/8ホールタイプ) P406

ツインショック固定部分に取付けるアルミ削り出しアルマイト仕上げのドレスアップナットです。ナット形状はシングルな「ブレンタイプ」と穴加工を施し、デザイン性を高めた「8ホールタイプ」の2種類。カラーはシルバー、ブラック、ブルー、レッドの4種類からお選び頂けます。4個セットSP武川ロゴ入り 対象はツインショック車、リアショックの取付けネジ径がM10 ピッチ1.25の車両

ブレンタイプ			
カラー	品番	価格(税込)	
シルバー	06-06-0009	¥6,930	
ブラック	06-06-0010		
ブルー	06-06-0011		
レッド	06-06-0012		

8ホールタイプ			
カラー	品番	価格(税込)	
シルバー	06-06-0017	¥6,930	
ブラック	06-06-0018		
ブルー	06-06-0019		
レッド	06-06-0020		

■アルミピレットレバー(可倒式)(ブレーキレバー) P419

転倒の際、レバーを折損しにくくする為、レバー部分が折れ曲がる可倒式のレバーです。レバーの位置が6段階の範囲で調整出来るアジャストレバーを装備。レバー本体はアルミ材を削り出し、表面にカラーアルマイトを施すことで、ドレスアップ効果を高めています。SP武川ロゴ入り

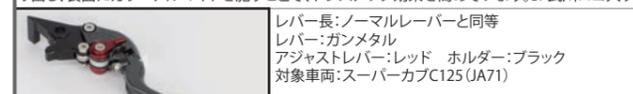

レバー長:ノーマルレバーと同等
レバー:ガンメタル
アジャストレバー:レッド ホルダー:ブラック
対象車両:スーパーカブC125(JA71)

種類	品番	価格(税込)
ブレーキ	06-08-0229	¥20,900

■クロムメッキレバー(ブレーキレバー) P420

レバータッチと実用性に優れた純正レバー形状を採用し、表面にクロムメッキを施すことで、装着時のドレスアップ効果を高めています。レバーには切削加工によりSP武川ロゴを記しています。対象車両:スーパーカブC125(JA71)

品番	価格(税込)
06-08-0113	¥6,380

■スーパーカブC125 (JA71-1000001~) 製品詳細・単品購入・推奨パーツ・注意事項につきましては、製品名の右にある製品ページをご覧ください。

■ヒートグリップ TYPE-1 P373

スロットルパイプ一体形状の採用によりグリップ直径はΦ32と通常のグリップ径とほぼ同等。スイッチ部は薄型円形状の採用によりスタイリッシュなイメージと操作性を両立。ボタン1つで出力を5段階のヒートレベルに切り替え。スロットルパイプ一体の為、取り付けの際に面倒なスロットルパイプの加工、交換、接着の必要無し。配線接続はキーON電源とアースの接続のみ。車両のバッテリーの電圧を検知していますので低電圧(11.5V以下)時はヒーターを自動で遮断し、12V以上で自動復旧します。対象車両:スーパーカブC125(JA71)

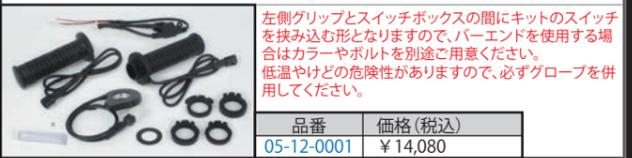

左側グリップとスイッチボックスの間にキットのスイッチを挟み込み形となりますので、バーエンドを使用する場合はカラーやボルトを別途ご用意ください。低温やけどの危険性がありますので、必ずグローブを併用してください。

品番	価格(税込)
05-12-0001	¥14,080

■アクセサリバーエンド(ノーマルハンドルパイプ用) P375

ノーマルのウェイト効果の継続を図りながらステンレスの質感と造形が美しいバーエンドです。ノーマルとは異なり塗装剥がれや退色、錆等の心配がありません。SP武川ロゴ入り。対象車両:スーパーカブC125(JA71)
ノーマルハンドルパイプ用

品番	価格(税込)
06-01-0194	¥7,590

■ブレーキアームジョイント P415

本製品はノーマルブレーキアームやSP武川製ブレーキアームと併用できます。材質はアルミ製とステンレス製の2種類。アルミ製にはカラーアルマイトが施されています。対象車両:スーパーカブC125(JA71)

材質/カラー	品番	価格(税込)
アルミ/シルバー	06-08-0054	¥1,980
アルミ/ブラック	06-08-0055	
アルミ/ブルー	06-08-0056	
アルミ/ゴールド	06-08-0057	
アルミ/レッド	06-08-0058	
ステンレス	06-08-0059	

■ブレーキアジャストナット(2Pタイプ/3Pタイプ) P416

リアブレーキアーム部に取付けるアルミ削り出しアルマイト仕上げのドレスアップナットです。ナット形状にはスマートな「2Pタイプ」と存在感の高い「3Pタイプ」の2種類 SP武川ロゴ入り 取付けネジ径:M6×P1.0 スーパーカブC125(JA71)

2Pタイプ			
カラー	品番	価格(税込)	
シルバー	06-08-0033	¥2,750	
ブラック	06-08-0034		
ブルー	06-08-0035		
ゴールド	06-08-0148		
レッド	06-08-0038		

3Pタイプ			
カラー	品番	価格(税込)	
シルバー	06-08-0039	¥2,750	
ブラック	06-08-0040		
ブルー	06-08-0041		
ゴールド	06-08-0149		
レッド	06-08-0044		

■フローティングディスクローター(ウェーブ形状) ABS車用 P425

ノーマルフロントキャリパーのまま、取付け出来るフローティングディスクローターです。フローティング化することで、熱歪みを与える影響を最小限にし、安定したブレーキ性能を発揮します。フローティングディスクローターはハブ部をアルミ製にし、ローターを軽量化しています。

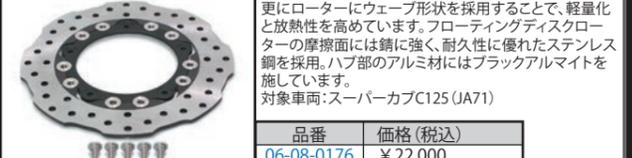

更にローターにウェーブ形状を採用することで、軽量化と放熱性を高めています。フローティングディスクローターの摩擦面には錆に強く、耐久性に優れたステンレス鋼を採用。ハブ部のアルミ材にはブラックアルマイトを施しています。対象車両:スーパーカブC125(JA71)

品番	価格(税込)
06-08-0176	¥22,000

■ジェネレータープラグセット P447

ノーマルジェネレーターキャップと付け替えるだけで特別な作業の必要もなく、簡単に車両をドレスアップすることが出来ます。本製品は、アルミ材を削り出し、表面にアルマイトが施されています。中央にはSP武川ロゴ入り。製品構成は、クランクシャフトを回転させる為のサービホールキャップと点火タイミング点検用のタイミングホールキャップのセット。Oリング付属

対象車両:スーパーカブC125(JA71)
取付けにはヘキサゴンセット10mmと6mmが必要。

カラー	品番	価格(税込)
シルバー	05-02-0051	¥5,170
ブラック	05-02-0052	
レッド	05-02-0053	

※上記の商品価格はすべて税込価格です。

SUPER CUB C125 [JA71]



■スーパーカブC125(JA71-1000001~)

製品詳細・単品購入・推奨パーツ・注意事項につきましては、製品名の右にある製品ページをご覧ください。

■R.クランクケースカバープロテクター P448

ノーマルプロテクター(樹脂製)と交換することで、カスタムイメージを高めるドレスアップパーツです。ソリッドイメージを強調するシャープなデザインで、右ケースカバー部を引き締めます。プロテクターはアルミ材を削り出しカラーアルマイトを施しています。SP武川ロゴ入り。

対象車両:スーパーカブC125(JA71)		
カラー	品番	価格(税込)
シルバー	02-01-0264	¥12,980
ブラック	02-01-0265	
レッド	02-01-0266	
ゴールド	02-01-0267	

■NEW タンデムステップマークカバー P446

タンデムステップを取り外し使用する場合、スイングアーム部に残った取付けボス部に装着するドレスアッププレートです。タンデム走行をされない場合、スイングアームのワンポイントになり、足周りの外観を引き締めます。

プレートはアルミ合金削り出しで、シックな色合いに仕上げられています。SP武川ロゴ入り。2個1セット。対象車両:スーパーカブC125(JA71)		
品番	価格(税込)	
06-13-0089	¥5,280	

■マルチステーブラケットキット(クランプバー) P440

本製品はミラーホルダー又はミラーアダプターのネジ部を使用し、専用ステーを装着する事で、Φ22.2mmのショートパイプ(L:100mm)が、取り付けが可能になるブラケットキットです。これにより、簡単にモバイルホルダー等を装着する事が出来ます。モバイルホルダー 08-01-0021

ツーリングで便利なスマートフォンやナビゲーションの固定が可能になります。又、カラビナ等を使用する事で小物を引っ掛ける事も出来ます。耐荷重:約500g 対象車両:スーパーカブC125(JA71)		
カラー	品番	価格(税込)
シルバー	08-01-0169	¥5,280
ブラック	08-01-0170	

■アルテックボルトキット(アルミフランジボルト) P492

純正R.カバーアウタープロテクター部の純正ボルトと交換するだけで気軽にドレスアップを楽しめます。強度・耐久性・腐食耐性共にA7050を使用。アルミボルト表面にはアルマイトを施しています。対象車両:スーパーカブC125(JA71)

カラー	品番	価格(税込)
シルバー	06-11-0044	¥550

■チェーンケースホールプラグ P449

ノーマルのチェーンケースキャップと交換するだけで、特別な作業の必要もなく簡単に車両をドレスアップすることが出来ます。アルミ削り出しアルマイト仕上げ。Oリング付属

対象車両:スーパーカブC125(JA71)		
カラー	品番	価格(税込)
シルバー	09-09-0062	¥3,410
ブラック	09-09-0063	
レッド	09-09-0064	

■ドライブチェーンアジャストナット P449

ドライブチェーンの遊び調整とドレスアップ効果を高めるアジャストナットです。ボリュームのあるデザインが指先での回しやすさを可能とし、調整時に工具を必要としないことから整備性にも優れます。アルミ材を削り出し、アルマイトを施しております。SP武川ロゴ入り 対象車両:スーパーカブC125(JA71)

カラー	品番	価格(税込)
シルバー	06-03-0015	¥2,860
ブルー	06-03-0016	
ゴールド	06-03-0017	
レッド	06-03-0018	

■NEW エンジンガードキット P474

本製品はクランクケース、シリンダーヘッドを保護する為のエンジンガードにアルミ製パンチングガードを採用。パンチングガードを採用することでエンジンを保護しながら、エンジンとエキゾーストパイプの冷却効果を犠牲にしません。対象車両:スーパーカブC125(JA71)

スチール製エンジンガード:クロムメッキ及びブラック塗装 アルミ製パンチングプレート:ブラックアルマイト ノーマルマフラー、SP武川製各種マフラー同時装着可能。 SP武川製オイルクーラーキットとの同時装着はできません。		
カラー	品番	価格(税込)
クロムメッキ	06-00-0022	¥22,880
ブラック塗装	06-00-0060	¥19,800

■オイルフィルターカバー(ブレンタイプ/フィンタイプ) P450

本製品は純正カバーと交換するだけの簡単装着で、ドレスアップできます。本体はアルミ材を削り出し、アルマイトを施しています。形状は"ブレンタイプ"と"フィンタイプ"の2種類

ブレンタイプ/シルバー		フィンタイプ/ブラック		対象車両:スーパーカブC125(JA71)
タイプ	カラー	品番	価格(税込)	
ブレン	シルバー	02-09-0007	¥6,380	
フィン	シルバー	02-09-0034	¥6,930	
フィン	ブラック	02-09-0035	¥6,930	

■センターキャリアキット P465

ハンドルとシートの間にあるスペースに本製品を装着することで、レインウェアやバックを付属のゴムロープにより固定することが出来ます。前カゴ、フロントキャリア、リアキャリア、リアボックスなど前後に荷物を置くのは、盗難が不安という方にもお勧めです。

荷物の脱落を防止する為、下部に荷物止めとなる折り返しとゴムネットやゴムバンドを引っ掛ける突起を採用し、実用性を重視しています。荷物固定用"ゴムロープ"が付属 対象車両:スーパーカブC125(JA71) 許容積載量:1.0kg		
表面処理	品番	価格(税込)
クロムメッキ	09-11-0272	¥11,880
ブラック塗装	09-11-0273	

■エアフローシートカバー(Sサイズ) P484

ノーマルシートに被せるだけの簡単装着で、通気性とクッション性に優れたシートへ変更することが出来ます。フィット性を高める為、カバーのサイドには伸縮メッシュ、縫い代テープにはゴム製品を採用。適度なグリップと通気性、クッション性に優れた立体メッシュを採用。

脱着防止用ベルクロテープ、SP武川ロゴタグ付き 対象車両:スーパーカブC125(JA71)		
サイズ	品番	価格(税込)
S	09-11-0099	¥3,300

■ミニライトスクリーン(スモークスクリーン) P454

ハンドルアッパーカバーに簡単に取付けできる小さくて可愛いスクリーンです。素材には耐久性の高い耐衝撃アクリルを採用しました。両面テープでノーマルハンドルアッパーカウルに簡単に取付け出来ます。対象車両:スーパーカブC125(JA71)

品番	価格(税込)
09-09-0020	¥6,600

■メーターバイザーキット(スモークスクリーン) P453

ヘッドライトの上部にバイザーを固定することで、風防効果を発揮することが出来ます。これにより、走行時の空気抵抗によるライダーの疲労を軽減出来ます。固定用ステー取付けの際、バックミラーベース部のラバー切断加工が必要になります。対象車両:スーパーカブC125(JA71)

品番	価格(税込)
09-11-0089	¥20,350

■荷掛けフック(2個1セット) P452

荷物を積載する際のネット等を引っ掛けるポイントを増設する荷掛けフックです。アルミ合金削り出し、アルマイト仕上げ。対象車両:スーパーカブC125(JA71) SP武川製サイドバッグサポートとの同時装着不可。

カラー	品番	価格(税込)
シルバー	09-11-0227	¥4,180
ブラック	09-11-0228	

SUPER CUB C125 [JA71]

■スーパーカブC125 (JA71-1000001~)

製品詳細・単品購入・推奨パーツ・注意事項につきましては、製品名の右にある製品ページをご覧ください。

■クッションシートカバー(ダイヤモンドステッチ) P481

ノーマルシートに被せるだけの簡単装着で、デザイン性とクッション性に優れたシートへ変更できます。シートカバーの座面には、車両に高級感を与えるダイヤモンドステッチを採用。SP武川ロゴのタグ付き 対象車両:スーパーカブC125(JA71)

カラー	品番	価格(税込)
ブラウン	09-11-0217	¥6,380
ブラック	09-11-0251	

■アルミチェーンガード(シルバールマイト) P476

ノーマルとは全く異なるシャープなデザイン形状で、リア周りをスタイリッシュにまとめます。表面にはシルバールマイトを施しています。ステンレス製取付けボルト採用。SP武川ロゴ入りノーマルリアショック、又はSP武川製リアショックアプソーバーの同時装着が可能。対象車両:スーパーカブC125(JA71) ノーマルスイングアーム専用。

品番	価格(税込)
09-09-0085	¥9,350

■ツーリングバッグM P565

約11Lの容量の1ホール構造。バッグを覆う様にセットされた補強板により強度を持たせ、積載時も形状が崩れにくくしっかりとした作りになっています。バッグ内部に2箇所のネット小物入れ、トップフラップ内側にもチェック式ネット小物入れを装備しています。背面の面ファスナー式固定ベルトにより、オートバイのキャリア等に固定できます。スリングベルト・雨除けキャップ付属。

カラー	品番	価格(税込)	バッグ本体
ブラック	08-01-0205	¥7,480	約270(H)×350(W)×150(D)mm
ACU	08-01-0206		SP武川ロゴタグ付き。

■NEW マルチツーリングバッグ P566

本製品は、コンパクトな形状でありながら、バッグのメインエリアに約6.8L、センターポケットに約1.4L、サイドポケット(左右)に約1.2L(約0.6L×2)の容量を採用した大容量バッグになります。バッグ本体にはベルト2本、モールシステム、各部にDリングが装備され、更に各種固定用パーツが付属している為、車両にある純正キャリアや各部に装着されたカスタムキャリアなど、いろいろな部分に取り付けできます。持ち運びに便利なショルダーベルトとレインカバー付き

バッグのメインエリア:140mm×270mm×180mm(約6.8L) センターポケット:140mm×250mm×40mm(約1.4L) サイドポケット:150mm×130mm×30mm(約0.6L) 左右2ヶ所(約1.2L)	
対象車両:純正キャリア装着車、SP武川製各種キャリア、サイドバッグサポート、レグバンパー装着車など	
品番	価格(税込)
08-01-0208	¥8,250

■NEW キャリアコンテナセット20L(ゴムロープ付き) P470

本製品はキャリアにコンテナを固定できるステーセットと折り畳みコンテナ20Lがセットになっています。これにより、コンテナに穴あけ加工を施すだけで、簡単に純正リアキャリアに折り畳みコンテナを装着できます。セットにはゴムロープが付属している為、積載時の補助やコンテナの折り畳み時のバタつき防止として、ご使用いただけます。 対象車両:スーパーカブC125(JA71)

カラー	品番	価格(税込)
ブラック	08-01-0195	¥6,160
ブルー	08-01-0196	
オリーブドラブ	08-01-0197	
タン	08-01-0198	
ホワイト	08-01-0199	

■ピリオンシート P480

リアキャリアに装着することでパッセンジャーへの快適性と安全性を高めることが出来ます。シート本体にはパッセンジャーの姿勢確保の為、ベルトを装備。シート内部に耐振動性、クッション性に優れた特殊スポンジを採用。対象車両:スーパーカブC125(JA71)

カラー	品番	価格(税込)
ブラック	09-11-0238	¥7,678
レッド	09-11-0239	

■サイドバッグサポート P465

本製品はサイドバッグ装着時におけるリアホイールへの巻き込みを防止し、安全性を高めます。スチール製ブラック塗装仕上げ サイドバッグサポート本体約160(H)mm×140(W)mm SP武川製各種バッグ推奨 許容積載量:1.5kg以下 対象車両:スーパーカブC125(JA71) SP武川製ピリオンシート、リアショックアプソーバー、アルミチェーンガードの同時装着が可能。

表面処理	セット内容	品番	価格(税込)
クロムメッキ	L(乗車時左)	09-11-0264	¥10,780
	R(乗車時右)	09-11-0265	
	LRセット(左右セット)	09-11-0266	
ブラック塗装	L(乗車時左)	09-11-0267	¥10,780
	R(乗車時右)	09-11-0268	
	LRセット(左右セット)	09-11-0269	

■ツーリングバッグS P565

約5Lの容量の1ホール構造。バッグを覆う様にセットされた補強板により強度を持たせ、積載時も形状が崩れにくくしっかりとした作りになっています。バッグ内部に2箇所のネット小物入れ、トップフラップ内側にもチェック式ネット小物入れを装備しています。背面の面ファスナー式固定ベルトにより、オートバイのキャリア等に固定できます。スリングベルト・雨除けキャップ付属。

カラー	品番	価格(税込)	バッグ本体
ブラック	08-01-0173	¥5,280	約220(H)×270(W)×100(D)mm
ACU	08-01-0174		SP武川ロゴタグ付き。

※上記の商品価格はすべて税込価格です。

※上記の商品価格はすべて税込価格です。

Engine optional parts

■NEW タペットカバーセット(アルミ削り出し/シルバー) クロスカブ110(JA60)・Monkey125(JB03/JB05)・GROM(JC92)・CT125(JA65)等用

純正タペットカバーと交換することで、エンジンをドレスアップできる“タペットカバーセット(アルミ削り出し/シルバー)”新登場!!

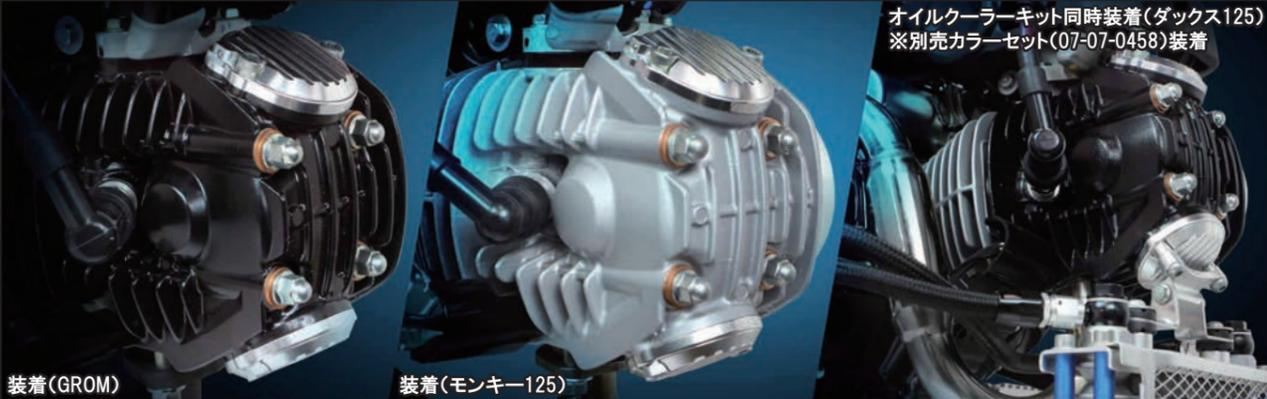

装着(GROM) 装着(モンキー125)

本製品は、純正タペットカバーと交換するだけの簡単装着で、エンジンをドレスアップすることができるアルミ削り出しタペットカバーです。カバー本体は、シリンダーヘッドのフィンに合わせたフィン形状を採用することで、ドレスアップ効果と共に放熱効果を高めます。更にインテーク側には、純正オイルジェットとは異なる複数のオイル吹き出し口を設けたオイルジェットを採用。これにより、ロッカーアーム、カムシャフトに対し、純正の様な1方向に向けてオイルを吹き落とすのではなく、全体的にオイルを吹き落とすことができ、潤滑及び冷却効果を高めることができます。カバー本体はアルミ材を精巧に削り出し、表面にシルバーアルマイトを施すことで、美しく仕上げられています。SP武川ロゴのレーザーマーキング入り。Oリング、ボルト付属。
 ■純正シリンダーヘッド取り付けタイプのオイルクーラーキットとの同時装着可能。※取り付けには、別売カラーセット(07-07-0458)の同時装着が必要です。
 対象各車両専用オイルクーラーキット:GROM(JC92)・MSX GROM・モンキー125(JB03/JB05)・スーパーカブ110(JA59)・スーパーカブ125(JA58/JA71)
 ※インテーク側とエキゾースト側の車両1台分セットです。取り付けは純正シリンダーヘッドにのみ可能です。

対象車両:スーパーカブ110(JA59-1000001~) : クロスカブ110(JA60-1000001~) : スーパーカブ125(JA58-1000001~/JA71-1000001~) : CT125(JA65-1000001~) : モンキー125(JB03-1000001~/JB05-1000001~) : モンキー125タイモデル(MLHJB03) : ダックス125(JB04-1000001~) : GROM(JC92-1000001~) : MSX GROM(MLHJC92)	品番 01-18-0022	価格(税込) ¥12,100

■NEW スーパーオイルポンプキット(リリーフバルブ機能付き) Z125 PRO・KSR110・KSR PRO・KLX110・KLX110L用

純正ポンプと交換するだけの簡単装着
 オイルポンプギアなどの必要部品が組み込み済み

低回転時は冷却と潤滑効率を向上
 適切な吐出量を実現するトロコイドローター採用

高回転時はパワーロスを軽減
 リリーフバルブが油圧をコントロール

通常時のオイルの流れ(リリーフバルブ閉鎖) | リリーフバルブ開放時のオイルの流れ

SP武川製 | 純正

SP武川ではエンジン各部へ圧送されるオイル量、油圧、各部のオイルレベルを適正にする為、ノーマル比約40%増加を採用しております。適正量のオイルが循環することで、駆動部の部品負担を軽減、冷却性能の向上、潤滑部分の油膜確保が可能となります。更にリリーフバルブ機能をオイルポンプ本体に内蔵することで、油圧制御が可能となり、油圧増加によるエンジンへの負担を軽減すると共に、安定したオイル循環を実現します。

■ハイスペックエンジン仕様車必須アイテム!! SP武川製シリンダーヘッドなどに交換しているハイスペックエンジン仕様車の場合、高回転域を多用する為、オイルレベルが安定せず、エア噛みの恐れがあります。本製品を装着することで、高回転域であってもオイルレベルが安定し、パワーロスを低減すると共に、エンジン性能を十分に発揮することができます。

組込み済みのアセンブリ製品 | トロコイドローターの比較 | オイルポンプ本体の厚み比較 | 装着写真

※Rクランクケースカバーガスケット及び、Oリング(純正部品)は付属していません。交換時に必要になりますので、別途お買い求め下さい。 ※車両により、Rクランクケースカバーガスケット及び、Oリングの形状、純正品番が異なります。車両をご確認の上、ご購入ください。 ※クランクケースにあるオリフィスの穴加工は必要ありません。	対象車両 Z125 PRO(BR125H-A02621~) KSR110(KL110A-000001~ / KL110A-A04501~) KSR110(KL110CBF)(JKAKL110CCDA00058~) KSR110(KL110DDF)(KL110CEA00001~) KSR PRO(KL110EEF)(JKAKL110EEDA88121~) KLX110(LX110A-000001~) KLX110(LX110A-A08133~) KLX110L(LX110D-A72046~)	品番 01-16-0072	価格(税込) ¥15,180
--	--	---------------	----------------

※上記の商品価格はすべて税込価格です。

S-Stage Bore Up Kit

■Sステージαボアアップキット88cc スーパーカブ50(FI)(AA01-1700001~) リトルカブ(FI)(AA01-4000001~)

純正ECUカブラーオン“FIcon TYPE-e(インジェクションコントローラー)”採用 Sステージαボアアップキット88cc 新登場!!

ノーマルエンジンには無い、トルクフルな出力性能をお楽しみ頂けます。



■Sステージαボアアップキットは、SステージボアアップキットにFIcon TYPE-e(インジェクションコントローラー)、大容量フューエルインジェクター、エアフィルターキット、スパークプラグ、ドライブsprocket16Tが付属しています。

■Sステージボアアップキット88cc(スポーツカムシャフト付)

シリンダーとピストンの変更で、排気量をノーマル50ccから88ccに変更出来るボアアップキットです。FIcon TYPE-e(インジェクションコントローラー)と同時装着することで、ノーマルとは異なるトルクフルな出力特性を実現します。シリンダーは耐久性、気密性、放熱性に優れたオールアルミ製セラミックメッキシリンダーを採用。ボア径52mm ストローク41.4mm(ノーマル) 圧縮比11.5:1 シリンダーにはオイルクーラーへのオイル吹き出し口を備えています。SP武川製オイルクーラーキットの同時装着をお勧めします。オイルクーラーを装着しない場合は、付属のオイルプラグボルトを使用します。このオイルプラグボルトには、SP武川製M5温度センサーの取り付けが可能で、別途温度計(コンパクトLEDサーモメーター-M5温度センサー付き)をご購入いただくことで、シリンダー温度を計測できます。
 ■スポーツカムシャフト(SP武川製ボアアップキット及びFIcon TYPE-e装着車用)
 スポーツカムシャフトは、Sステージボアアップキット装着時にノーマルシリンダーヘッドの性能を最大限に引出すことができる最適なプロファイルを採用しています。

■大容量フューエルインジェクター

SP武川製Sステージボアアップキット、Rステージボアアップキット、及びビッグスロットルボディ装着車用の大容量フューエルインジェクターになります。増大する吸入空気量に対して、純正のフューエルインジェクターでは、燃料噴射量が付属する為、大容量インジェクターが必要になります。本製品は指定外のエンジン仕様車両に装着しても不調となる場合があります。

■エアフィルター ノーマルエアクリナーボックスを取り外し、スロットルボディに装着します。ノーマルレグシールドはそのまま取り付け可能!!

吸入効率が大幅に向上し、高回転域での出力アップが可能になります。フィルターにはブローバイユニオンが付いている為、付属のユニオンを用いてブローバイホースに接続できます。

■ドライブsprocket16T(スチール製) 出力向上に伴い、減速比の変更を行えます。肉抜き加工済み/熱処理を行い、耐久性を高めています。

■FIcon TYPE-e(インジェクションコントローラー) 純正ECUにカブラーオンで取付可能!! 指定回転数は10500rpm以下になります。

ボアアップキットやマフラーパーツを取り付ける事で理想的な空燃比から大きく外れてしまう為、FIconで燃料噴射時間を補正する必要があります。FIcon TYPE-eにはSP武川製エンジンパーツに合わせ、セッティングしたデータを複数内蔵してありますのでエンジン仕様に合わせてパソコン又はスマートフォンを用いて手軽にセッティングデータの選択、変更、修正を行えます。噴射時間の調整は増量最大5000µs、減量最大7500µsとなっておりノーマル排気量からボアアップ車両まで幅広くご利用頂けます。パソコン、スマートフォンを用いてエンジン回転数、エンジン温度、スロットル開度、インジェクター開閉率のモニタリング機能を搭載していますのでセッティング時にも非常に便利に使用して頂けます。(機能の詳細は別紙FIcon TYPE-eをご覧ください)ノーマル排気量からSステージ/RステージボアアップキットまでのSP武川製品にご使用頂けます。

※FIcon TYPE-eをご使用の際には下記条件に適合したパソコンもしくはスマートフォンが必要になります。下記条件をご留意頂けない場合はご使用になれません。又、ソフトやアプリのダウンロードが必要になる為、インターネットに接続されている必要があります。アプリの場合、有料となります。予めご了承下さい。

- FIcon TYPE-e使用環境 パソコンの場合(2024年8月現在)
 - Windows(RT/MOBILEは除く) SP武川ソフト(無料)をインストールするには、インターネットに接続されている必要があります。
 - Windows7/8/10/11について Windows標準ドライバー(スタック)と通信が可能。(内蔵アダプタでも使用可能です。)
 - Windows10(April 2018 Update(1803)以降) 同様の方法で接続出来ます。
 - ※必ずWindows標準ドライバー(スタック)をお使い下さい。他のスタックでの接続につきましてはサポートしていません。
- FIcon TYPE-e使用環境 スマートフォンの場合(2024年8月現在)
 - iOS iPhone4s以降iPad 第3世代以降iOS9以上
 - Android Android 端末Bluetooth 内蔵バージョン4.2.2以降



対象車両 スーパーカブ50(FI)(AA01-1700001~) リトルカブ(FI)(AA01-4000001~)	排気量 88cc	品番 01-05-5472	価格(税込) ¥121,000	指定回転数は 10500rpm以下になります。
---	----------	---------------	-----------------	----------------------------

※上記の商品価格はすべて税込価格です。

Hyper S-Stage Bore Up Kit

■ハイパーSステージボアアップキット88cc

スーパーカブ50(FI)(AA01-1700001~)
リトルカブ(FI)(AA01-4000001~)

純正ECUカブラーオン“FIcon TYPE-e(インジェクションコントローラー)”と“ビッグスロットルボディークット Φ24”を採用したハイパーSステージボアアップキット88cc 新登場!! ノーマルエンジンには無い、トルクフルな出力性能をお楽しみ頂けます。



■ハイパーSステージボアアップキットは、SステージボアアップキットにFIcon TYPE-e(インジェクションコントローラー)、ビッグスロットルボディークット Φ24、大容量フューエルインジェクター、エアフィルターキット、スパークプラグ、ドライブsprocket16Tが付属しています。

■Sステージボアアップキット88cc(スポーツカムシャフト付属)

シリンダーとピストンの変更で、排気量をノーマル50ccから88ccに変更出来るボアアップキットです。FIcon TYPE-e(インジェクションコントローラー)と同時装着することで、ノーマルとは異なるトルクフルな出力特性を実現します。シリンダーは耐久性、気密性、放熱性に優れたオールアルミ製セラミックメッキシリンダーを採用。ボア径52mm ストローク41.4mm(ノーマル) 圧縮比11.5:1 シリンダーにはオイルクーラーへのオイル取出口を備えています。SP武川製オイルクーラーキットの同時装着をお勧めします。オイルクーラーを装着しない場合は、付属のオイルラグボルトを使用します。このオイルラグボルトには、SP武川製M5温度センサーの取り付けが可能で、別途温度計(コンパクトLEDサーモメーター-M5温度センサー付き)をご購入いただくことで、シリンダー温度を計測できます。

■スポーツカムシャフト(SP武川製ボアアップキット及びFIcon TYPE-e装着車用)
スポーツカムシャフトは、Sステージボアアップキット装着時にノーマルシリンダーヘッドの性能を最大限に引出すことができる最適なプロファイルを採用しています。

■ビッグスロットルボディークット Φ24 カウルや配線加工の必要が無く、純正スロットルボディークットと交換するだけで、出力性能が向上します!!

ノーマルスロットルボディークットには無い、高回転域の出力性能が向上し、ストレス無く回るエンジン性能を得ることができます。本製品は指定外のエンジン仕様車両に装着しても不調となる場合があります。

■大容量フューエルインジェクター

SP武川製Sステージボアアップキット、Rステージボアアップキット、及びビッグスロットルボディークット装着車用の大容量フューエルインジェクターになります。増大する吸入空気量に対して、純正のフューエルインジェクターでは、燃料噴射量が不足する為、大容量インジェクターが必要になります。本製品は指定外のエンジン仕様車両に装着しても不調となる場合があります。

■エアフィルター ノーマルエアクリナーボックスを取り外し、スロットルボディークットに装着します。ノーマルレグシールドはそのまま取り付け可能!!

吸入効率が大幅に向上し、高回転域での出力アップが可能になります。フィルターにはブローバイユニオンが付いている為、付属のユニオンを用いてブローバイホースに接続できます。

■ドライブsprocket16T(スチール製) 出力向上に伴い、減速比の変更を行えます。肉抜き加工済み/熱処理を行い、耐久性を高めています。

■FIcon TYPE-e(インジェクションコントローラー) 純正ECUにカブラーオンで取付可能!! 指定回転数は10500rpm以下になります。

ボアアップキットやマフラーパーツを取り付ける事で理想的な空燃比から大きく外れてしまう為、FIconで燃料噴射時間を補正する必要があります。FIcon TYPE-eにはSP武川製エンジンパーツに合わせ、セッティングしたデータを複数内蔵しておりますのでエンジン仕様に合わせてパソコン又はスマートフォンを用いて手軽にセッティングデータの選択、変更、修正を行えます。噴射時間の調整は増量最大5000μs、減量最大7500μsとなっておりノーマル排気量からボアアップ車両まで幅広くご利用頂けます。パソコン、スマートフォンを用いてエンジン回転数、エンジン温度、スロットル開度、インジェクター開閉率のモニタリング機能を搭載しておりますのでセッティング時にも非常に便利に使用して頂けます。(機能の詳細は別紙FIcon TYPE-eをご覧ください)ノーマル排気量からSステージ/RステージボアアップキットまでのSP武川製品にご使用頂けます。

※FIcon TYPE-eをご使用の際には下記条件に適合したパソコンもしくはスマートフォンが必要になります。下記条件をご留意頂けない場合はご使用になれません。又、ソフトやアプリのダウンロードが必要になる為、インターネットに接続されている必要があります。アプリの場合、有料となります。予めご了承下さい。

■FIcon TYPE-e使用環境 パソコンの場合(2024年8月現在)

- Windows(RT/MOBILEは除く) SP武川ソフト(無料)をインストールするには、インターネットに接続されている必要があります。
- Windows7/8/10/11について Windows 標準ドライバー(スタック)と通信が可能。(内蔵アダプタでも使用可能です。)
- Windows10(April 2018 Update(1803)以降) 同様の方法で接続出来ます。
- ※必ずWindows 標準ドライバー(スタック)でお使い下さい。他のスタックでの接続につきましてはサポートしておりません。

■FIcon TYPE-e使用環境 スマートフォンの場合(2024年8月現在)

- iOS iPhone4s以降iPad 第3世代以降iOS9以上
- SP武川アプリのインストール及び機種データの購入にはAppStoreに接続する必要があります。
- アプリをインストール後、アプリ内で有料の機種データの購入(約650円~)が必要です。
- Android/Androidor 端末Bluetooth 内蔵バージョン4.2.2以降
- SP武川アプリのインストール及び機種データの購入にはGoogle playに接続する必要があります。
- アプリをインストール後、アプリ内で有料の機種データの購入(約650円~)が必要です。
- アプリ単価は、変動する場合がありますのでアプリ側でご確認下さい。



対象車両	排気量	品番	価格(税込)	指定回転数は
スーパーカブ50(FI)(AA01-1700001~)	88cc	01-05-5473	¥143,000	10500rpm以下になります。
リトルカブ(FI)(AA01-4000001~)				

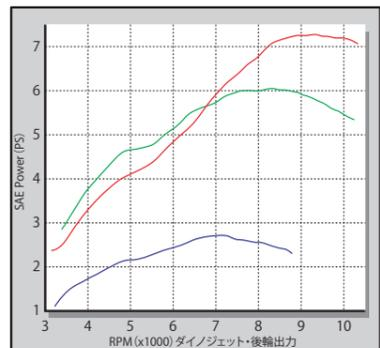

テスト車両:リトルカブ(FI)(AA01-4000001~)
ハイパーSステージボアアップキット88cc
+P-SHOOTERマフラー
■エアフィルター(キット付属)
■ノーマルエアクリナーボックス仕様
■ノーマルエンジン+ノーマルマフラー
※指定回転数:10500rpm以下

R-Stage Combo Kit

■Rステージコンボキット88cc

スーパーカブ50(FI)(AA01-1700001~)・リトルカブ(FI)(AA01-4000001~)

SP武川伝統のRステージヘッドにボアアップキットとビッグスロットルボディークットを採用することで、高い出力性能を実現しました。又、高性能インジェクションコントローラーにより、Rステージシリンダーヘッドの性能を最大限に引出すことが出来ます。



■Rステージコンボキット88ccは、RステージボアアップキットにFIcon TYPE-e(インジェクションコントローラー)、ビッグスロットルボディークット Φ24、大容量フューエルインジェクター、エアフィルターキット、スパークプラグ、ドライブsprocket16Tが付属しています。

■Rステージボアアップキット88cc

■Rステージシリンダーヘッド 大口径バルブの採用に併せて、最適なバルブ挟み角、燃焼室形状、ポート形状を構築し、開発されたSP武川オリジナルのシリンダーヘッドです。ポート ノーマルヘッドのポート径は、IN/EX共に20mmであるのに対し、Rステージヘッドのポート径はIN:24mm/EX:20mmと大径化。又、3次元ポート形状を採用し、バルブ・ポートの大径化と相まって、より多くの吸排気ガスをスムーズに流す事を可能としています。バルブ ノーマルバルブはIN:20mm/EX:16mmであるのに対し、RステージヘッドのバルブはIN:26mm/EX:22.5mmと大径化。バルブの大径化により、増加する重量をウエスト加工により、最小限の重量増加に留めています。(バルブステムシャフト径:4.5mm)バルブスプリング 不等ピッチ(2段ピッチ)シングルバルブスプリングを採用し、高回転時のサージングを起こしにくくしています。 ■カムシャフト:F-10

■シリンダー オールアルミ製セラミックメッキシリンダーを採用。耐久性、気密性、放熱性に優れたシリンダーです。又、シリンダーにはオイル取出し用ボスが装備され、SP武川製オイルクーラーキット(開発中)が取り付けできます。

■ピストン ピストンスカート部にはモリブデンコートが施され、シリンダーへの初期馴染みを良好にします。

■ビッグスロットルボディークット Φ24 カウルや配線加工の必要が無く、純正スロットルボディークットと交換するだけで、出力性能が向上します!!

ノーマルスロットルボディークットには無い、高回転域の出力性能が向上し、ストレス無く回るエンジン性能を得ることができます。本製品は指定外のエンジン仕様車両に装着しても不調となる場合があります。

■大容量フューエルインジェクター

SP武川製Sステージボアアップキット、Rステージボアアップキット、及びビッグスロットルボディークット装着車用の大容量フューエルインジェクターになります。増大する吸入空気量に対して、純正のフューエルインジェクターでは、燃料噴射量が不足する為、大容量インジェクターが必要になります。本製品は指定外のエンジン仕様車両に装着しても不調となる場合があります。

■エアフィルター ノーマルエアクリナーボックスを取り外し、スロットルボディークットに装着します。ノーマルレグシールドはそのまま取り付け可能!!

吸入効率が大幅に向上し、高回転域での出力アップが可能になります。フィルターにはブローバイユニオンが付いている為、付属のユニオンを用いてブローバイホースに接続できます。

■ドライブsprocket16T(スチール製) 出力向上に伴い、減速比の変更を行えます。肉抜き加工済み/熱処理を行い、耐久性を高めています。

■FIcon TYPE-e(インジェクションコントローラー) 純正ECUにカブラーオンで取付可能!! 指定回転数は10500rpm以下になります。

ボアアップキットやマフラーパーツを取り付ける事で理想的な空燃比から大きく外れてしまう為、FIconで燃料噴射時間を補正する必要があります。FIcon TYPE-eにはSP武川製エンジンパーツに合わせ、セッティングしたデータを複数内蔵しておりますのでエンジン仕様に合わせてパソコン又はスマートフォンを用いて手軽にセッティングデータの選択、変更、修正を行えます。噴射時間の調整は増量最大5000μs、減量最大7500μsとなっておりノーマル排気量からボアアップ車両まで幅広くご利用頂けます。パソコン、スマートフォンを用いてエンジン回転数、エンジン温度、スロットル開度、インジェクター開閉率のモニタリング機能を搭載しておりますのでセッティング時にも非常に便利に使用して頂けます。(機能の詳細は別紙FIcon TYPE-eをご覧ください)ノーマル排気量からSステージ/RステージボアアップキットまでのSP武川製品にご使用頂けます。

※FIcon TYPE-eをご使用の際には下記条件に適合したパソコンもしくはスマートフォンが必要になります。下記条件をご留意頂けない場合はご使用になれません。又、ソフトやアプリのダウンロードが必要になる為、インターネットに接続されている必要があります。アプリの場合、有料となります。予めご了承下さい。

■FIcon TYPE-e使用環境 パソコンの場合(2024年8月現在)

- Windows(RT/MOBILEは除く) SP武川ソフト(無料)をインストールするには、インターネットに接続されている必要があります。
- Windows7/8/10/11について Windows 標準ドライバー(スタック)と通信が可能。(内蔵アダプタでも使用可能です。)
- Windows10(April 2018 Update(1803)以降) 同様の方法で接続出来ます。
- ※必ずWindows 標準ドライバー(スタック)でお使い下さい。他のスタックでの接続につきましてはサポートしておりません。

■FIcon TYPE-e使用環境 スマートフォンの場合(2024年8月現在)

- iOS iPhone4s以降iPad 第3世代以降iOS9以上
- SP武川アプリのインストール及び機種データの購入にはAppStoreに接続する必要があります。
- アプリをインストール後、アプリ内で有料の機種データの購入(約650円~)が必要です。
- Android/Androidor 端末Bluetooth 内蔵バージョン4.2.2以降
- SP武川アプリのインストール及び機種データの購入にはGoogle playに接続する必要があります。
- アプリをインストール後、アプリ内で有料の機種データの購入(約650円~)が必要です。
- アプリ単価は、変動する場合がありますのでアプリ側でご確認下さい。



対象車両	排気量	品番	価格(税込)	指定回転数は
スーパーカブ50(FI)(AA01-1700001~)	88cc	01-05-5474	¥187,000	10500rpm以下になります。
リトルカブ(FI)(AA01-4000001~)				

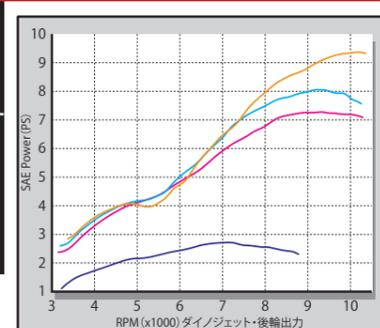

テスト車両:リトルカブ(FI)(AA01-4000001~)
Rステージコンボキット88cc+P-SHOOTERマフラー
■エアフィルター(キット付属)
■ノーマルエアクリナーボックス仕様
■ハイパーSステージボアアップキット88cc
+P-SHOOTERマフラー
■ノーマルエンジン+ノーマルマフラー
※指定回転数:10500rpm以下

※上記の商品価格はすべて税込価格です。

※上記の商品価格はすべて税込価格です。

R-Stage Combo Kit

■Rステージコンボキット106cc スーパーカブ50(FI)(AA01-1700001~)・リトルカブ(FI)(AA01-4000001~)

SP武川伝統のRステージヘッドに専用ストロークアップクランクシャフト付属のボアアップキットとビッグスロットルボディーの採用により、高い出力性能を実現しました。又、高性能インジェクションコントローラーにより、Rステージの性能を最大限に引き出します。

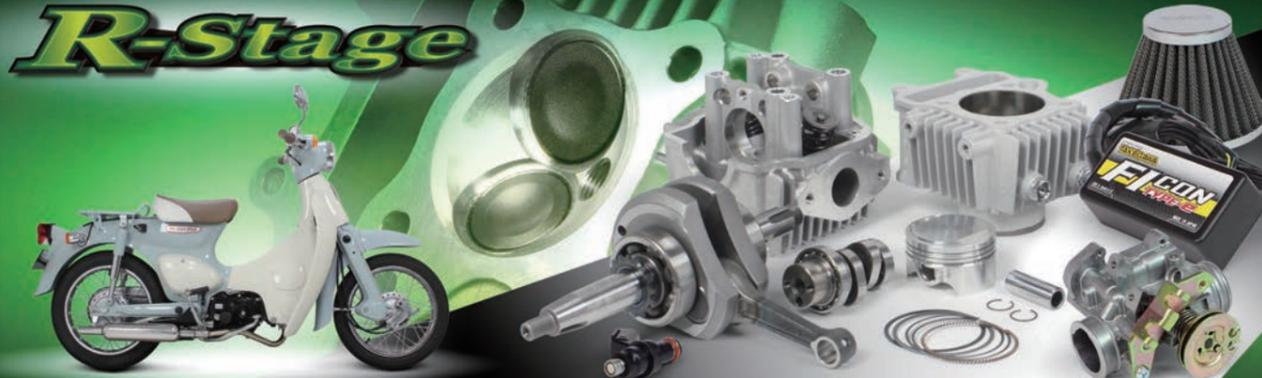

■Rステージコンボキット106ccは、Rステージボア&ストロークアップキットにFICON TYPE-e(インジェクションコントローラー)、ビッグスロットルボディーキット Φ24、大容量フューエルインジェクター、エアフィルターキット、スパークプラグ、ドライブsprocket 16Tが付属しています。

■Rステージボア&ストロークアップキット106cc

- Rステージシリンダーヘッド 大口径バルブの採用に併せて、最適なバルブ挟み角、燃焼室形状、ポート形状を構築し、開発されたSP武川オリジナルのシリンダーヘッドです。ポート ノーマルヘッドのポート径は、IN/EX共に20mmであるのに対し、Rステージヘッドのポート径はIN:24mm/EX:20mmと大径化。又、3次元ポート形状を採用し、バルブ・ポートの大径化と相まって、より多くの吸排気ガスをスムーズに流す事を可能としています。
- バルブ ノーマルバルブはIN:20mm/EX:16mmであるのに対し、RステージヘッドのバルブはIN:26mm/EX:22.5mmと大径化。バルブの大径化により、増加する重量をウェスト加工により、最小限の重量増加に留めています。(バルブステムシャフト径4.5mm)
- バルブスプリング 不等ピッチ(2段ピッチ)シングルバルブスプリングを採用し、高回転時のサージングを起こしにくくしています。 ■カムシャフト:F-10
- シリンダー オールアルミ製セラミックメッキシリンダーを採用。耐久性、気密性、放熱性に優れたシリンダーです。又、シリンダーにはオイル取出し用ボスが装備され、SP武川製オイルクーラーキット(開発中)が取付けできます。
- ピストン ピストン本体はアルミ鍛造材を精巧に削り出し、軽量でありながら高剛性に仕上がっています。
- ストロークアップクランクシャフト(50mmストローク) 振動の低減とピックアップの向上を目的とした大幅なバランスカットを行い、軽量にしています。クランクシャフトの応力が集中するジャーナル部は特殊ベアリングを採用し、シャフト径を純正の20mmから22mmにサイズアップ。これにより、強度が向上しました。

■ビッグスロットルボディーキット Φ24 カウルや配線加工の必要が無く、純正スロットルボディーと交換するだけで、出力性能が向上します!! 高回転域の出力性能が向上し、ストレス無くなるエンジン性能を得ることができます。本製品は指定外のエンジン仕様車両に装着しても不調となる場合があります。

■大容量フューエルインジェクター SP武川製Rステージボアアップキット、Rステージボアアップキット、及びビッグスロットルボディー装着専用の大容量フューエルインジェクターになります。増大する吸入空気量に対して、純正のフューエルインジェクターでは、燃料噴射量が不足する為、大容量インジェクターが必要になります。本製品は指定外のエンジン仕様車両に装着しても不調となる場合があります。

■エアフィルター ノーマルエアクリナーボックスを取り外し、スロットルボディーに装着します。ノーマルレグシールドはそのまま取り付け可能!! 吸入効率が大幅に向上し、高回転域での出力アップが可能です。フィルターにはブローバイユニオンが付いている為、付属のユニオンを用いてブローバイホースに接続できます。

■ドライブsprocket 16T(スチール製) 出力向上に伴い、減速比の変更を行います。肉抜き加工済み/熱処理を行い、耐久性を高めています。

■FICON TYPE-e(インジェクションコントローラー) 純正ECUにカプラーオンで取付可能!! 指定回転数は10500rpm以下になります。

ボアアップキットやマフラーパーツを取り付ける事で理想的な空燃比から大きく外れてしまう為、FICONで燃料噴射時間を補正する必要があります。FICON TYPE-eにはSP武川エンジンパーツに合わせ、セッティングしたデータを複数内蔵しておりますのでエンジン仕様に合わせてパソコン又はスマートフォンを用いて手軽にセッティングデータの選択、変更、修正を行います。噴射時間の調整は増量最大5000μs、減量最大7500μsとなっておりノーマル排気量からボアアップ車両まで幅広くご利用頂けます。パソコン、スマートフォンを用いてエンジン回転数、エンジン温度、スロットル開度、インジェクター開閉率のモニタリング機能を搭載していますのでセッティング時にも非常に便利にご利用頂けます。(機能の詳細は別紙FICON TYPE-eをご覧ください)ノーマル排気量からSステージ/RステージボアアップキットまでのSP武川製品にご使用頂けます。

※FICON TYPE-eをご使用の際には下記条件に適合したパソコンもしくはスマートフォンが必要になります。下記条件をご用意頂けない場合はご使用になれません。又、ソフトやアプリのダウンロードが必要になる為、インターネットに接続されている必要があります。アプリの場合、有料となります。予めご了承下さい。

■FICON TYPE-e使用環境 パソコンの場合(2024年8月現在)
 ●Windows(RT/MOBILEは除く) SP武川ソフト(無料)をインストールするには、インターネットに接続されている必要があります。
 ●Windows 7/8/10/11について Windows 標準ドライバ(スタック)と通信が可能。(内蔵アダプタでも使用可能です。)
 ●Windows 10(April 2018 Update(1803)以降) 同様の方法で接続出来ます。
 ※必ずWindows 標準ドライバ(スタック)でお使い下さい。他のスタックでの接続につきましてはサポートしていません。パソコンにBluetoothが内蔵されているか別途外付けBluetooth アダプタが必要です。

■FICON TYPE-e使用環境 スマートフォンの場合(2024年8月現在)
 ●iOS iPhone4s以降iPad 第3世代以降iOS9以上 SP武川アプリのインストール及び機種データの購入にはAppStore に接続する必要があります。アプリをインストール後、アプリ内で有料の機種データの購入(約650円~)が必要です。アプリ単価は、変動する場合がありますのでアプリ側でご確認下さい。
 ●Android Android 端末Bluetooth 内蔵バージョン4.2.2以降 SP武川アプリのインストール及び機種データの購入にはGoogle play に接続する必要があります。アプリをインストール後、アプリ内で有料の機種データの購入(約650円~)が必要です。アプリ単価は、変動する場合がありますのでアプリ側でご確認下さい。



対象車両	排気量	品番	価格(税込)	指定回転数は
スーパーカブ50(FI)(AA01-1700001~) リトルカブ(FI)(AA01-4000001~)	106cc	01-06-7822	¥264,000	10500rpm以下になります。

※上記の商品価格はすべて税込価格です。

Hyper Tuning Kit

■ハイパーチューニングキット(ビッグスロットルボディー付属) モンキー125(JB03)

ハイコンピストンキットに“FICON TYPE-X(インジェクションコントローラー)”と“ビッグスロットルボディーキット”を採用 “ハイパーチューニングセット(ビッグスロットルボディー付属)”新登場!! 排気量を変えることなく、出力アップが可能!!



■ハイパーチューニングキット(ビッグスロットルボディー付属)は、ハイコンピストンキットにFICON TYPE-X(インジェクションコントローラー)、大容量インジェクター、ビッグスロットルボディーキットが付属しています。

■ハイコンピストンキット 最適なピストン形状と圧縮比のバランスにより、他のメーカーには無い高い出力性能を発揮します。

排気量を変えず、ノーマルシリンダーヘッド、ノーマルバルブを使用し、ピストンを交換することで、出力アップが可能です。ピストンの高圧縮比化、高効率燃焼化、低フリクション化を実現する為に細部にこだわり、最適なピストン形状を追求したピストンです。高圧縮比化に耐えるように高剛性アルミ鍛造材を採用。ボア径50mm(ノーマルと同じボア径) 圧縮比ハイコンピストン12.5:1(ノーマルピストン10.0:1)
 ※ハイコンピストンを取り付けた場合、ノーマルカムシャフトは使用できません。又、ハイコンピストンを取り付ける場合は、SP武川製スポーツカムシャフト、及びFICON TYPE-Xの同時装着が必要になります。※ハイオクタン価ガソリン仕様となります。

■ハイコンピストンキット装着に際して:SP武川製ハイコンピストンキットの装着により、エンジン出力、トルクが大幅にアップする為、クランクシャフトには、ねじれやたわみ等の負担が増加します。SP武川では、クランクシャフトの負担を軽減させる為、クランクシャフトサポートアダプターの同時装着をお勧めします。クランクシャフトサポートアダプターは、クランクシャフトフライホイール側末端にボールベアリングによる支持を追加することにより、ねじれやたわみ等を抑え、クランクシャフトの耐久性を高めます。 ■モンキー125(JB03)用クランクシャフトサポートアダプター 01-10-0150 ¥12,650(税込)

■スポーツカムシャフト(N-10) ノーマルシリンダーヘッドの性能を最大限に引出す最適なプロファイルにより、出力性能が向上します。ノーマルエンジンに装着する事で高回転域の出力が向上します。ノーマルカムシャフトからデコンパーツを取外し、スポーツカムシャフトに組付けるとオートデコンプレッション仕様になります。 ■オプションパーツ:N-20カムシャフト 使用用途に合わせて交換し、走行性能をお楽しみいただけます。

■FICON TYPE-X(インジェクションコントローラー) 純正ECUにカプラーオンで取付可能!!

純正ECUにカプラーオンで取り付け可能なインジェクションコントローラーです。各エンジン仕様に合わせて各MAPをプリセットしていますので、ご使用のボアアップキットやスロットルボディーの仕様合ったMAPをお持ちのスマートフォンまたはパソコンで選択するだけで基本操作が完了し走行が可能になります。既存のMAPを元にお好みに合わせてセッティングや新規MAPの作成など上級者のお客様にも十分お楽しみ頂ける内容となっています。エンジン始動状態でパソコンまたはスマートフォンと接続でき、セッティングがとても便利な、タコメーター画面やスロットル開度グラフ画面に加えエンジン温度のモニタリングが可能になります。レプリミット、ビットレインリミッター機能を搭載しています。 ■ホンダ純正イモビリアムと同時装着可能。

※FICON TYPE-Xをご使用の際には下記条件に適合したパソコンもしくはスマートフォンが必要になります。下記条件をご用意頂けない場合はご使用になれません。又、ソフトやアプリのダウンロードが必要になる為、インターネットに接続されている必要があります。アプリの場合、有料となります。予めご了承下さい。

■FICON TYPE-X使用環境 パソコンの場合(2024年8月現在)
 ●Windows(RT/MOBILEは除く) SP武川ソフト(無料)をインストールするには、インターネットに接続されている必要があります。
 ●Windows 7/8/10/11について Windows 標準ドライバ(スタック)と通信が可能。(内蔵アダプタでも使用可能です。)
 ●Windows 10(April 2018 Update(1803)以降) 同様の方法で接続出来ます。
 ※必ずWindows 標準ドライバ(スタック)でお使い下さい。他のスタックでの接続につきましてはサポートしていません。パソコンにBluetoothが内蔵されているか別途外付けBluetooth アダプタが必要です。

■FICON TYPE-X使用環境 スマートフォンの場合(2024年8月現在)
 ●iOS iPhone4s以降iPad 第3世代以降iOS9以上 SP武川アプリのインストール及び機種データの購入にはAppStore に接続する必要があります。アプリをインストール後、アプリ内で有料の機種データの購入(約650円~)が必要です。アプリ単価は、変動する場合がありますのでアプリ側でご確認下さい。
 ●Android Android 端末Bluetooth 内蔵バージョン4.2.2以降 SP武川アプリのインストール及び機種データの購入にはGoogle play に接続する必要があります。アプリをインストール後、アプリ内で有料の機種データの購入(約650円~)が必要です。アプリ単価は、変動する場合がありますのでアプリ側でご確認下さい。

■NEW ビッグスロットルボディーキット Φ34 (ノーマルシリンダーヘッド用)

本製品は、SP武川製エンジンパーツ用に開発されたSP武川オリジナルの“ビッグスロットルボディーキット”です。エンジン周辺にコンパクトに収めることができ、車両のシルエットを崩すことなく、取付けできます。又、カウルや配線の加工は一切必要無く、取り付けできます。吸入効率に優れたエアフィルターが付属 ※ノーマルエンジンには使用できません。Φ34mmのビッグスロットルボディーを採用することで、SP武川製エンジンパーツの性能を最大限に引出し、出力アップが可能になります。

■大容量インジェクター ハイコンピストンキット、スポーツカムシャフト、FICON TYPE-X(インジェクションコントローラー)、ビッグスロットルボディーキットを装着した場合、増大する吸入空気量に対して純正のフューエルインジェクターでは、燃料噴射量が不足する為、この大容量フューエルインジェクターの同時装着が必要になります。



対象車両	ビッグスロットルボディー	品番	価格(税込)
モンキー125(JB03-1000001~)	付属	01-02-0053	¥172,700
	無し	01-02-0052	¥117,700

テスト車両:モンキー125(JB03) ハイパーチューニングキット(ビッグスロットルボディー付き) +スポーツマフラー
 ■N-20カムシャフト ■N-10カムシャフト
 ハイパーチューニングキット(ノーマルスロットルボディー) +別売エアフィルターキット+スポーツマフラー
 ■N-20カムシャフト ■N-10カムシャフト
 ■ノーマルエンジン+ノーマルカム+ノーマルマフラー
 ダイノジェットによる後出力データは、実走行とは異なります。測定時の気温によっても大きく左右されます。参考データとしてご覧下さい。

※上記の商品価格はすべて税込価格です。

Hyper S-Stage Bore Up Kit

■ハイパーSステージボアアップキット145cc

モンキー125(JB03)

Sステージボアアップキット145ccに“FIcon TYPE-X(インジェクションコントローラー)”と“ビッグスロットルボディーキット”を採用
ハイパーSステージボアアップキット145cc **新登場!!** ノーマルエンジンには無い、トルクフルな出力性能をお楽しみ頂けます。



■ハイパーSステージボアアップキットは、SステージボアアップキットにFIcon TYPE-X(インジェクションコントローラー)、ビッグスロットルボディーキット、大容量インジェクターが付属しています。

■Sステージボアアップキット145cc(スポーツカムシャフト付)

シリンダーとピストンの変更で、排気量をノーマル124ccから145ccに変更出来るボアアップキットです。FIcon TYPE-X(インジェクションコントローラー)と同時装着することで、ノーマルとは異なるトルクフルな出力特性を実現します。シリンダーはアルミ製スリーブシリンダーを採用。ボア径54mm ストローク63.1mm(ノーマル) 圧縮比11.2:1 シリンダーには、SP武川製M5温度センサーの取り付けが可能。別途温度計(コンパクトLEDサーモメーターM5温度センサー付き)をご購入いただくことで、シリンダー温度を計測できます。
※排気量が125cc以上になる為、原付二種登録では一般公道を走行することは出来ません。競技専用になります。

■スポーツカムシャフト(N-10)

ノーマルシリンダーヘッドの性能を最大限に引出す最適なプロファイルにより、出力性能が向上します。ノーマルエンジンに装着する事で高回転域の出力が向上します。ノーマルカムシャフトからデコンパーツを取外し、スポーツカムシャフトに組付けるとオートデコンプレッション仕様になります。

■オプションパーツ:N-20カムシャフト 使用用途に合わせて交換し、走行性能をお楽しみいただけます。

■ボアアップキット装着に関して:SP武川製ボアアップキットの装着により、エンジン出力、トルクが大幅にアップする為、クランクシャフトには、ねじれやたわみ等の負担が増加します。SP武川では、クランクシャフトの負担を軽減させる為、クランクシャフトサポートアダプターを同時装着をお勧めします。クランクシャフトサポートアダプターは、クランクシャフトフライホイール側末端にボールベアリングによる支持を追加することにより、ねじれやたわみ等を抑え、クランクシャフトの耐久性を高めます。

■モンキー125(JB03)用クランクシャフトサポートアダプター 01-10-0150 ¥12,650(税込)

■FIcon TYPE-X(インジェクションコントローラー) 純正ECUにカブラーオンで取付可能!!

純正ECUにカブラーオンで取り付け可能なインジェクションコントローラーです。各エンジン仕様に合わせて各MAPをプリセットしていますので、ご使用のボアアップキットやスロットルボディーの仕様にあったMAPをお手持ちのスマートフォンまたはパソコンで選択するだけで基本操作が完了し走行が可能になります。既存のMAPを元にお好みに合わせてセッティングや新規MAPの作成など上級者のお客様にも十分お楽しみ頂ける内容となっています。エンジン始動状態でパソコンまたはスマートフォンと接続でき、セッティングにとても便利な、タコメーター画面やスロットル開度グラフ画面に加えエンジン温度のモニタリングが可能になります。レプリミット、ビットレールリミッター機能を搭載しています。

■ホンダ純正イモビライザーと同時装着可能。

※FIcon TYPE-Xをご使用の際には下記条件に適合したパソコンもしくはスマートフォンが必要になります。下記条件をご留意頂けない場合はご使用になれません。又、ソフトやアプリのダウンロードが必要になる為、インターネットに接続されている必要があります。アプリの場合、有料となります。予めご了承下さい。

■FIcon TYPE-X使用環境 パソコンの場合(2024年8月現在)

- Windows(RT/MOBILEは除く) SP武川ソフト(無料)をインストールするには、インターネットに接続されている必要があります。
- Windows7/8/10/11について Windows標準ドライバ(スタック)と通信が可能。(内蔵アダプタでも使用可能です。)
- Windows10(April 2018 Update(1803)以降) 同様の方法で接続出来ます。
- ※必ずWindows標準ドライバ(スタック)でお使い下さい。他のスタックでの接続につきましてはサポートしていません。パソコンにBluetoothが内蔵されているか別途外付けBluetoothアダプタが必要です。

■FIcon TYPE-X使用環境 スマートフォンの場合(2024年8月現在)

- iOS iPhone4s以降iPad第3世代以降iOS9以上 SP武川アプリのインストール及び機種データの購入にはAppStoreに接続する必要があります。アプリをインストール後、アプリ内で有料の機種データの購入(約650円~)が必要です。アプリ単価は、変動しますのでアプリ側でご確認下さい。
- Android/Android 端末Bluetooth内蔵バージョン4.2.2以降 SP武川アプリのインストール及び機種データの購入にはGoogle playに接続する必要があります。アプリをインストール後、アプリ内で有料の機種データの購入(約650円~)が必要です。アプリ単価は、変動しますのでアプリ側でご確認下さい。

■NEW ビッグスロットルボディーキット Φ34(ノーマルシリンダーヘッド用)

本製品は、SP武川製エンジンパーツ用に開発されたSP武川オリジナルの“ビッグスロットルボディーキット”です。エンジン周辺にコンパクトに収めることができ、車両のシルエットを崩すことなく、取付けできます。又、カウルや配線の加工は一切必要無く、取り付けできます。吸入効率に優れたエアフィルターが付属 ※ノーマル車両には使用できません。Φ34mmのビッグスロットルボディーを採用することで、SP武川製エンジンパーツの性能を最大限に引出し、出力アップが可能になります。

■大容量インジェクター

Sステージボアアップキット145cc、スポーツカムシャフト、FIconTYPE-X(インジェクションコントローラー)、ビッグスロットルボディーキットを装着した場合、増大する吸入空気量に対して純正のフューエルインジェクターでは、燃料噴射量が不足する為、この大容量フューエルインジェクターの同時装着が必要になります。



対象車両	排気量	品番	価格(税込)
モンキー125(JB03-1000001~)	145cc	01-05-5465	¥184,800

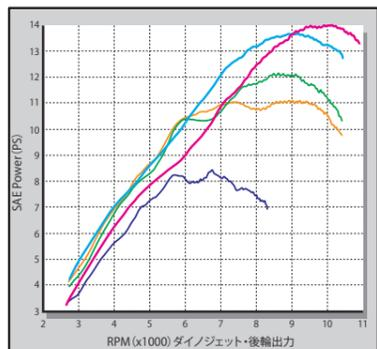

テスト車両:モンキー125(JB03)
ハイパーSステージボアアップキット145cc
+スポーツマフラー
■N-20カムシャフト ■N-10カムシャフト
Sステージαボアアップキット145cc
+スポーツマフラー
■N-20カムシャフト ■N-10カムシャフト
■ノーマルエンジン+ノーマルカム+ノーマルマフラー
ダイノジェットによる後出力データは、実走行とは異なります。測定時の気温によっても大きく左右されます。参考データとしてご覧下さい。

※上記の商品価格はすべて税込価格です。

Super head 4V+R

■スーパーヘッド4V+R コンボキット145cc

モンキー125(JB03)



■スーパーヘッド4V+Rコンボキット145ccは、スーパーヘッド4V+RボアアップキットにFIcon TYPE-X(インジェクションコントローラー)、ビッグスロットルボディーキット Φ34、大容量フューエルインジェクター、エアフィルターキット、#8スパークプラグが付属しています。

■スーパーヘッド4V+Rボアアップキット145cc

■スーパーヘッド4V+R(1カム4バルブ)シリンダーヘッド
インテークバルブとエキゾーストバルブを各2本づつにすることで、バルブカーテン面積を更に拡大することが出来、大口径2バルブ以上に吸排気効率を高める事を可能としました。又、4バルブ化に伴う、センタープラグ化、バルブ狭み角、燃焼室形状、ポート形状のパラメータを図り設計されたヘッド形状の為、高出力化を可能とし、スーパーヘッドの特徴でもある高回転域での持続性のある出力特性を実現しています。1カム4バルブを採用することで可能な限り、軽量とコンパクト化を行うことが出来、同時にSOHCヘッドとしての性能を凝縮しました。純正同様のベアリング内蔵ロッカーアームを採用 カムシャフトとの摩擦抵抗を低減し、ロッカーアーム内蔵のローラーベアリングにより、低回転から高回転までスムーズにカムプロファイルを追従します。
バルブ インテーク21.5mm×2/エキゾースト18.5mm×2 バルブステム径:インテーク、エキゾースト共に4.0mm
バルブスプリング 不等ピッチ2段ピッチシングルバルブスプリングを採用し、高回転時のサージングを起こしにくくしています。
ポートはSP武川ビッグスロットルボディー用マニホールドに合わせ、最適なポート径を採用しています。又、SP武川ビッグスロットルボディー用マニホールドの同時装着により、ビッグスロットルボディーから燃焼室まで抵抗無くスムーズな吸入効果を実現し、シリンダーヘッドの性能を最大限に引出すことが出来ます。
SP武川オリジナルシリンダーヘッド形状は車両のスタイルによく似合い、車両のカスタムイメージを高めることができます。又、インスペクションカバー、Lシリンダーヘッドサイドカバーにアルミダイカスト製バルブ研磨仕上げを採用。更にシリンダーヘッドR側のオイルタワーにはアルミ削り出しシリンダーアルマイトを採用。ドレッシング効果に優れた各種カバーとオイルタワーにより、シリンダーヘッドを美しく演出します。
M8スパークプラグ 4バルブ化による最適なバルブ狭み角とヘッドのコンパクト化に伴い、M8スパークプラグを採用。
■オートデコンプレッションカムシャフト(10/10D) カムシャフトは両端ボールベアリング支持を採用し、カムシャフトジャーナル部の摩擦抵抗を低減します。
オートデコンプレッション機構 エンジン始動時にかかる負担を軽減し、大排気量であってもスムーズにエンジン始動が行えます。
■シリンダー アルミ製スリーブシリンダーを採用。ボア径54mm ストローク63.1mm(ノーマル) 圧縮比12.0:1
シリンダーには、SP武川製M5温度センサーの取り付けが可能。別途温度計(コンパクトLEDサーモメーターM5温度センサー付き)をご購入いただくことで、シリンダー温度を計測できます。
■ピストン ピストン本体はアルミ鋳造材を精巧に削り出し、軽量でありながら高剛性に仕上がっています。
※スーパーヘッド4V+Rボアアップキットを装着した場合、FIconTYPE-X(インジェクションコントローラー)の同時装着が必要になります。
※排気量が125cc以上になる為、原付二種登録では一般公道を走行することは出来ません。競技専用になります。

■スーパーヘッド4V+Rボアアップキット装着に関して:SP武川製ボアアップキットの装着により、エンジン出力、トルクが大幅にアップする為、クランクシャフトには、ねじれやたわみ等の負担が増加します。SP武川では、クランクシャフトの負担を軽減させる為、クランクシャフトサポートアダプターを同時装着をお勧めします。クランクシャフトサポートアダプターは、クランクシャフトフライホイール側末端にボールベアリングによる支持を追加することにより、ねじれやたわみ等を抑え、クランクシャフトの耐久性を高めます。モンキー125(JB03)用クランクシャフトサポートアダプター 01-10-0150 ¥12,650(税込)

■NEW ビッグスロットルボディーキット Φ34(スーパーヘッド4V+R用)

本製品は、SP武川製スーパーヘッド4V+R用に開発されたSP武川オリジナルの“ビッグスロットルボディーキット”です。エンジン周辺にコンパクトに収めることができ、車両のシルエットを崩すことなく、取付けできます。又、カウルや配線の加工は一切必要無く、取り付けできます。吸入効率に優れたエアフィルターが付属 ※ノーマルエンジンには使用できません。Φ34mmのビッグスロットルボディーを採用することで、SP武川製スーパーヘッド4V+Rの性能を最大限に引出し、出力アップが可能になります。

■大容量フューエルインジェクター

SP武川製スーパーヘッド4V+Rボアアップキット、及びビッグスロットルボディー装着車両の大容量フューエルインジェクターになります。

■FIcon TYPE-X(インジェクションコントローラー) 純正ECUにカブラーオンで取付可能!!

純正ECUにカブラーオンで取り付け可能なインジェクションコントローラーです。各エンジン仕様に合わせて各MAPをプリセットしていますので、ご使用のボアアップキットやスロットルボディーの仕様にあったMAPをお手持ちのスマートフォンまたはパソコンで選択するだけで基本操作が完了し走行が可能になります。既存のMAPを元にお好みに合わせてセッティングや新規MAPの作成など上級者のお客様にも十分お楽しみ頂ける内容となっています。エンジン始動状態でパソコンまたはスマートフォンと接続でき、セッティングにとても便利な、タコメーター画面やスロットル開度グラフ画面に加えエンジン温度のモニタリングが可能になります。レプリミット機能を搭載しています。■ホンダ純正イモビライザーと同時装着可能。

※FIcon TYPE-Xをご使用の際には下記条件に適合したパソコンもしくはスマートフォンが必要になります。下記条件をご留意頂けない場合はご使用になれません。又、ソフトやアプリのダウンロードが必要になる為、インターネットに接続されている必要があります。アプリの場合、有料となります。予めご了承下さい。

■FIcon TYPE-X使用環境 パソコンの場合(2024年8月現在)

- Windows(RT/MOBILEは除く) SP武川ソフト(無料)をインストールするには、インターネットに接続されている必要があります。
- Windows7/8/10/11について Windows標準ドライバ(スタック)と通信が可能。(内蔵アダプタでも使用可能です。)
- Windows10(April 2018 Update(1803)以降) 同様の方法で接続出来ます。
- ※必ずWindows標準ドライバ(スタック)でお使い下さい。他のスタックでの接続につきましてはサポートしていません。パソコンにBluetoothが内蔵されているか別途外付けBluetoothアダプタが必要です。

■FIcon TYPE-X使用環境 スマートフォンの場合(2024年8月現在)

- iOS iPhone4s以降iPad第3世代以降iOS9以上 SP武川アプリのインストール及び機種データの購入にはAppStoreに接続する必要があります。アプリをインストール後、アプリ内で有料の機種データの購入(約650円~)が必要です。アプリ単価は、変動しますのでアプリ側でご確認下さい。
- Android/Android 端末Bluetooth内蔵バージョン4.2.2以降 SP武川アプリのインストール及び機種データの購入にはGoogle playに接続する必要があります。アプリをインストール後、アプリ内で有料の機種データの購入(約650円~)が必要です。アプリ単価は、変動しますのでアプリ側でご確認下さい。



対象車両	品名	品番	価格(税込)
モンキー125(JB03-1000001~)	スーパーヘッド4V+R コンボキット145cc スーパーヘッド4V+RボアアップキットにFIconTYPE-X、ビッグスロットルボディーキットΦ34、エアフィルターキット、大容量フューエルインジェクター、#8スパークプラグが付属。	01-05-0646	¥275,000
	スーパーヘッド4V+Rボアアップキット145cc	01-05-0644	¥171,600

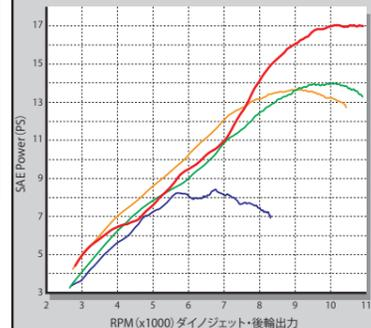

テスト車両:モンキー125(JB03)
■スーパーヘッド4V+Rコンボキット145cc
+スポーツマフラー
ハイパーSステージボアアップキット145cc
+スポーツマフラー
■N-20カムシャフト ■N-10カムシャフト
■ノーマルエンジン+ノーマルカム+ノーマルマフラー
ダイノジェットによる後出力データは、実走行とは異なります。測定時の気温によっても大きく左右されます。参考データとしてご覧下さい。

※上記の商品価格はすべて税込価格です。

Hyper Tuning Kit

■ハイパーチューニングセット(ビッグスロットルボディ付属) GROM(JC92-1000001~1099999)

ハイコンピピストンキットに“FICON TYPE-θ(インジェクションコントローラー)”と“ビッグスロットルボディキット”を採用
“ハイパーチューニングセット(ビッグスロットルボディ付属)” **新登場!!**



■ハイパーチューニングセット(ビッグスロットルボディ付属)は、ハイコンピピストンキットにスポーツカムシャフト(N-10)、ビッグスロットルボディキット、FICON TYPE-θ(インジェクションコントローラー)、スパークプラグが付属。

■ハイコンピピストンキット 最適なピストン形状と圧縮比のバランスにより、他のメーカーには無い高い出力性能を発揮します。

排気量を変えず、ノーマルシリンダーヘッド、ノーマルシリンダーを使用し、ピストンを交換することで、出力アップが可能になります。ピストンの高圧縮比化、高効率燃焼化、低フリクション化を実現するために細部にこだわり、最適なピストン形状を追求したピストンです。高圧縮比化に耐えるように高剛性アルミ鍛造材を採用。ボア径50mm(ノーマルと同じボア径) 圧縮比 ハイコンピピストン 12.5:1(ノーマルピストン10.0:1)

※ハイコンピピストンを取り付けた場合、ノーマルカムシャフトは使用できません。又、ハイコンピピストンを取付ける場合は、SP武川製スポーツカムシャフト、及びFICON TYPE-eの同時装着が必要になります。
※ハイオクタン価ガソリン仕様となります。

■ハイコンピピストンキット装着に関して:SP武川製ハイコンピピストンキットの装着により、エンジン出力、トルクが大幅にアップする為、クランクシャフトには、ねじれやたわみ等の負担が増加します。SP武川では、クランクシャフトの負担を軽減させる為、クランクシャフトサポートアダプターの同時装着をお薦めします。クランクシャフトサポートアダプターは、クランクシャフトフライホイール側末端にボールベアリングによる支持を追加することにより、ねじれやたわみ等を抑え、クランクシャフトの耐久性を高めます。
■GROM(JC92)用クランクシャフトサポートアダプター 01-10-0149 ¥12,650(税込)

■スポーツカムシャフト(N-10)
ノーマルシリンダーヘッドの性能を最大限に引出す最適なプロファイルにより、出力性能が向上します。ノーマルエンジンに装着する事で高回転域の出力が向上します。ノーマルカムシャフトからデコンパーツを取外し、スポーツカムシャフトに組付けるとオートデコンプレッション仕様になります。
■オプションパーツ:N-20カムシャフト 使用用途に合わせて交換し、走行性能をお楽しみいただけます。

■NEW ビッグスロットルボディキット Φ34 (ノーマルシリンダーヘッド用)
本製品は、SP武川製エンジンパーツ用に開発されたSP武川オリジナルの“ビッグスロットルボディキット”です。エンジン周辺にコンパクトに収めることができ、車両のシルエットを崩すことなく、取付けできます。又、カウルや配線の加工は一切必要無く、取り付けできます。吸入効率に優れたエアフィルターが付属
※ノーマルエンジンには使用できません。 Φ34mmのビッグスロットルボディを採用することで、SP武川製エンジンパーツの性能を最大限に引出し、出力アップが可能になります。
※純正エアクリナーボックスは使用できません。 ※本製品を装着する場合、シユラウド固定部分が必要になる為、純正エアクリナーボックスを取り外さず、残す必要があります。

■FICON TYPE-θ(インジェクションコントローラー) 純正ECUIにカブラーオンで取付可能!!

ボアアップキットやマフラーパーツを取り付ける事で理想的な空燃比から大きく外れてしまう為、FICONで燃料噴射時間を補正する必要があります。FICON TYPE-eにはSP武川製エンジンパーツに合わせ、セッティングしたデータを複数回記憶しておりますのでエンジン仕様に合わせてパソコン又はスマートフォンを用いて手軽にセッティングデータの選択、変更、修正を行います。噴射時間の調整は増量最大5000μs、減量最大7500μsとなりノーマル排気量からボアアップ車両まで幅広くご利用頂けます。パソコン、スマートフォンを用いてエンジン回転数、エンジン温度、スロットル開度、インジェクター開閉率のモニタリング機能を搭載していますのでセッティング時にも非常に便利に使用して頂けます。(機能の詳細は別紙FICON TYPE-eをご覧ください)ノーマル排気量からSステージボアアップキットまでのSP武川製品にご使用頂けます。

※FICON TYPE-θをご使用の際には下記条件に適合したパソコンもしくはスマートフォンが必要になります。下記条件をご留意頂けない場合はご使用になれません。又、ソフトやアプリのダウンロードが必要になる為、インターネットに接続されている必要があります。アプリの場合、有料となります。予めご了承下さい。

■FICON TYPE-e使用環境 パソコンの場合(2024年8月現在)
●Windows(RTは除く) 弊社ソフト(無料)をインストールするには、インターネットに接続されている必要があります。
●Windows7/8/10/11について
Windows 標準ドライバー(スタック)と通信が可能。内蔵アダプタでも使用可能です。Windows10 April 2018 Update(1803)以降につきましては同様の方法で接続出来ます。必ずWindows 標準ドライバー(スタック)でお使い下さい。他のスタックでの接続につきましてはサポートしておりません。パソコンにBluetoothが内蔵されているか別途外付けBluetooth アダプタが必要です。

■FICON TYPE-e使用環境 スマートフォンの場合(2024年8月現在)
●iOS iPhone4s以降 iPad第3世代以降 iOS9以上 SP武川専用アプリ(有料)のインストールには、AppStoreに接続する必要があります。無料のFICON TYPE-eアプリをインストール後、アプリ内で有料の機種データの購入(約650円~)が必要です。アプリ単価は、変動する場合がありますのでアプリ側でご確認下さい。
●Android Android端末 Bluetooth内蔵 バージョン4.2.2以降 SP武川専用アプリ(有料)のインストールには、Google playに接続する必要があります。無料のFICON TYPE-eアプリをインストール後、アプリ内で有料の機種データの購入(約650円~)が必要です。アプリ単価は、変動する場合がありますのでアプリ側でご確認下さい。

※FICON TYPE-θをご使用の際には下記条件に適合したパソコンもしくはスマートフォンが必要になります。下記条件をご留意頂けない場合はご使用になれません。又、ソフトやアプリのダウンロードが必要になる為、インターネットに接続されている必要があります。アプリの場合、有料となります。予めご了承下さい。

■FICON TYPE-e使用環境 スマートフォンの場合(2024年8月現在)
●iOS iPhone4s以降 iPad第3世代以降 iOS9以上 SP武川専用アプリ(有料)のインストールには、AppStoreに接続する必要があります。無料のFICON TYPE-eアプリをインストール後、アプリ内で有料の機種データの購入(約650円~)が必要です。アプリ単価は、変動する場合がありますのでアプリ側でご確認下さい。
●Android Android端末 Bluetooth内蔵 バージョン4.2.2以降 SP武川専用アプリ(有料)のインストールには、Google playに接続する必要があります。無料のFICON TYPE-eアプリをインストール後、アプリ内で有料の機種データの購入(約650円~)が必要です。アプリ単価は、変動する場合がありますのでアプリ側でご確認下さい。

■NEW ビッグスロットルボディキット Φ34 (ノーマルシリンダーヘッド用)
本製品は、SP武川製エンジンパーツ用に開発されたSP武川オリジナルの“ビッグスロットルボディキット”です。エンジン周辺にコンパクトに収めることができ、車両のシルエットを崩すことなく、取付けできます。又、カウルや配線の加工は一切必要無く、取り付けできます。吸入効率に優れたエアフィルターが付属 ※ノーマル車両には使用できません。 Φ34mmのビッグスロットルボディを採用することで、SP武川製エンジンパーツの性能を最大限に引出し、出力アップが可能になります。※純正エアクリナーボックスは使用できません。※本製品を装着する場合、シユラウド固定部分が必要になる為、純正エアクリナーボックスを取り外さず、残す必要があります。

■大容量インジェクター
Sステージボアアップキット145cc、スポーツカムシャフト、FICON TYPE-e(インジェクションコントローラー)、ビッグスロットルボディキットを装着した場合、増大する吸入空気量に対して純正のフューエルインジェクターでは、燃料噴射量が不足する為、この大容量フューエルインジェクターの同時装着が必要になります。

■FICON TYPE-e使用環境 スマートフォンの場合(2024年8月現在)
●iOS iPhone4s以降 iPad第3世代以降 iOS9以上 SP武川専用アプリ(有料)のインストールには、AppStoreに接続する必要があります。無料のFICON TYPE-eアプリをインストール後、アプリ内で有料の機種データの購入(約650円~)が必要です。アプリ単価は、変動する場合がありますのでアプリ側でご確認下さい。
●Android Android端末 Bluetooth内蔵 バージョン4.2.2以降 SP武川専用アプリ(有料)のインストールには、Google playに接続する必要があります。無料のFICON TYPE-eアプリをインストール後、アプリ内で有料の機種データの購入(約650円~)が必要です。アプリ単価は、変動する場合がありますのでアプリ側でご確認下さい。

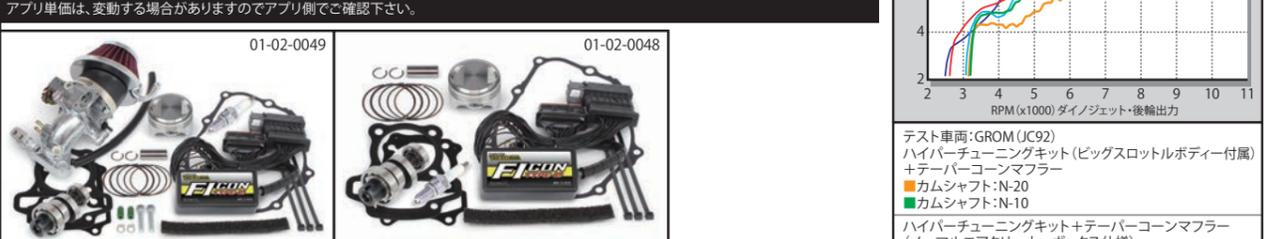

対象車両	ビッグスロットルボディ	品番	価格(税込)
GROM(JC92-1000001~1099999)	付属	01-02-0049	¥149,600
※GROM(JC92-1100001~)には取付けできません。	無し	01-02-0048	¥108,900

テスト車両: GROM(JC92)
ハイパーチューニングキット(ビッグスロットルボディ付属)
+テーパーコーンマフラー
■カムシャフト:N-20
■カムシャフト:N-10
ハイパーチューニングキット+テーパーコーンマフラー(ノーマルエアクリナーボックス仕様)
■カムシャフト:N-20
■カムシャフト:N-10
■ノーマルエンジン+ノーマルカム+ノーマルマフラー
ダイノジェットによる後出力データは、実走行とは異なります。測定時の気温によっても大きく左右されます。参考データとしてご覧下さい。

Hyper S-Stage Bore Up Kit

■ハイパーSステージボアアップキット145cc GROM(JC92)

Sステージボアアップキット145ccに“FICON TYPE-θ(インジェクションコントローラー)”と“ビッグスロットルボディキット”を採用
ハイパーSステージボアアップキット145cc **新登場!!** ノーマルエンジンには無い、トルクフルな出力性能をお楽しみ頂けます。



■ハイパーSステージボアアップキットは、SステージボアアップキットにFICON TYPE-θ(インジェクションコントローラー)、ビッグスロットルボディキット、大容量インジェクターが付属しています。

■Sステージボアアップキット145cc(スポーツカムシャフト付属)

シリンダーとピストンの変更で、排気量をノーマル124ccから145ccに変更出来るボアアップキットです。FICON TYPE-e(インジェクションコントローラー)と同時装着することで、ノーマルとは異なるトルクフルな出力特性を実現します。シリンダーはアルミ製鉄スリーブシリンダーを採用。ボア径54mm ストローク63.1mm(ノーマル) 圧縮比11.2:1
シリンダーには、SP武川製M5温度センサーの取り付けが可能。別途温度計(コンパクトLEDサーモーターM5温度センサー付き)をご購入いただくことで、シリンダー温度を計測できます。
※排気量が125cc以上になる為、原付二種登録では一般公道を走行することは出来ません。競技専用となります。

■スポーツカムシャフト(N-10) ノーマルシリンダーヘッドの性能を最大限に引出す最適なプロファイルにより、出力性能が向上します。ノーマルエンジンに装着する事で高回転域の出力が向上します。ノーマルカムシャフトからデコンパーツを取外し、スポーツカムシャフトに組付けるとオートデコンプレッション仕様になります。
■オプションパーツ:N-20カムシャフト 使用用途に合わせて交換し、走行性能をお楽しみいただけます。

■ボアアップキット装着に関して:SP武川製ボアアップキットの装着により、エンジン出力、トルクが大幅にアップする為、クランクシャフトには、ねじれやたわみ等の負担が増加します。SP武川では、クランクシャフトの負担を軽減させる為、クランクシャフトサポートアダプターの同時装着をお薦めします。クランクシャフトサポートアダプターは、クランクシャフトフライホイール側末端にボールベアリングによる支持を追加することにより、ねじれやたわみ等を抑え、クランクシャフトの耐久性を高めます。
■GROM(JC92)用クランクシャフトサポートアダプター 01-10-0149 ¥12,650(税込)

■FICON TYPE-θ(インジェクションコントローラー) 純正ECUIにカブラーオンで取付可能!!

ボアアップキットやマフラーパーツを取り付ける事で理想的な空燃比から大きく外れてしまう為、FICONで燃料噴射時間を補正する必要があります。FICON TYPE-eにはSP武川製エンジンパーツに合わせ、セッティングしたデータを複数回記憶しておりますのでエンジン仕様に合わせてパソコン又はスマートフォンを用いて手軽にセッティングデータの選択、変更、修正を行います。噴射時間の調整は増量最大5000μs、減量最大7500μsとなりノーマル排気量からボアアップ車両まで幅広くご利用頂けます。パソコン、スマートフォンを用いてエンジン回転数、エンジン温度、スロットル開度、インジェクター開閉率のモニタリング機能を搭載していますのでセッティング時にも非常に便利に使用して頂けます。(機能の詳細は別紙FICON TYPE-eをご覧ください)ノーマル排気量からSステージボアアップキットまでのSP武川製品にご使用頂けます。

※FICON TYPE-θをご使用の際には下記条件に適合したパソコンもしくはスマートフォンが必要になります。下記条件をご留意頂けない場合はご使用になれません。又、ソフトやアプリのダウンロードが必要になる為、インターネットに接続されている必要があります。アプリの場合、有料となります。予めご了承下さい。

■FICON TYPE-e使用環境 パソコンの場合(2024年8月現在)
●Windows(RTは除く) 弊社ソフト(無料)をインストールするには、インターネットに接続されている必要があります。
●Windows7/8/10/11について
Windows 標準ドライバー(スタック)と通信が可能。内蔵アダプタでも使用可能です。Windows10 April 2018 Update(1803)以降につきましては同様の方法で接続出来ます。必ずWindows 標準ドライバー(スタック)でお使い下さい。他のスタックでの接続につきましてはサポートしておりません。パソコンにBluetoothが内蔵されているか別途外付けBluetooth アダプタが必要です。

■FICON TYPE-e使用環境 スマートフォンの場合(2024年8月現在)
●iOS iPhone4s以降 iPad第3世代以降 iOS9以上 SP武川専用アプリ(有料)のインストールには、AppStoreに接続する必要があります。無料のFICON TYPE-eアプリをインストール後、アプリ内で有料の機種データの購入(約650円~)が必要です。アプリ単価は、変動する場合がありますのでアプリ側でご確認下さい。
●Android Android端末 Bluetooth内蔵 バージョン4.2.2以降 SP武川専用アプリ(有料)のインストールには、Google playに接続する必要があります。無料のFICON TYPE-eアプリをインストール後、アプリ内で有料の機種データの購入(約650円~)が必要です。アプリ単価は、変動する場合がありますのでアプリ側でご確認下さい。

■NEW ビッグスロットルボディキット Φ34 (ノーマルシリンダーヘッド用)
本製品は、SP武川製エンジンパーツ用に開発されたSP武川オリジナルの“ビッグスロットルボディキット”です。エンジン周辺にコンパクトに収めることができ、車両のシルエットを崩すことなく、取付けできます。又、カウルや配線の加工は一切必要無く、取り付けできます。吸入効率に優れたエアフィルターが付属 ※ノーマル車両には使用できません。 Φ34mmのビッグスロットルボディを採用することで、SP武川製エンジンパーツの性能を最大限に引出し、出力アップが可能になります。※純正エアクリナーボックスは使用できません。※本製品を装着する場合、シユラウド固定部分が必要になる為、純正エアクリナーボックスを取り外さず、残す必要があります。

■大容量インジェクター
Sステージボアアップキット145cc、スポーツカムシャフト、FICON TYPE-e(インジェクションコントローラー)、ビッグスロットルボディキットを装着した場合、増大する吸入空気量に対して純正のフューエルインジェクターでは、燃料噴射量が不足する為、この大容量フューエルインジェクターの同時装着が必要になります。

■FICON TYPE-e使用環境 スマートフォンの場合(2024年8月現在)
●iOS iPhone4s以降 iPad第3世代以降 iOS9以上 SP武川専用アプリ(有料)のインストールには、AppStoreに接続する必要があります。無料のFICON TYPE-eアプリをインストール後、アプリ内で有料の機種データの購入(約650円~)が必要です。アプリ単価は、変動する場合がありますのでアプリ側でご確認下さい。
●Android Android端末 Bluetooth内蔵 バージョン4.2.2以降 SP武川専用アプリ(有料)のインストールには、Google playに接続する必要があります。無料のFICON TYPE-eアプリをインストール後、アプリ内で有料の機種データの購入(約650円~)が必要です。アプリ単価は、変動する場合がありますのでアプリ側でご確認下さい。

■NEW ビッグスロットルボディキット Φ34 (ノーマルシリンダーヘッド用)
本製品は、SP武川製エンジンパーツ用に開発されたSP武川オリジナルの“ビッグスロットルボディキット”です。エンジン周辺にコンパクトに収めることができ、車両のシルエットを崩すことなく、取付けできます。又、カウルや配線の加工は一切必要無く、取り付けできます。吸入効率に優れたエアフィルターが付属 ※ノーマル車両には使用できません。 Φ34mmのビッグスロットルボディを採用することで、SP武川製エンジンパーツの性能を最大限に引出し、出力アップが可能になります。※純正エアクリナーボックスは使用できません。※本製品を装着する場合、シユラウド固定部分が必要になる為、純正エアクリナーボックスを取り外さず、残す必要があります。

■大容量インジェクター
Sステージボアアップキット145cc、スポーツカムシャフト、FICON TYPE-e(インジェクションコントローラー)、ビッグスロットルボディキットを装着した場合、増大する吸入空気量に対して純正のフューエルインジェクターでは、燃料噴射量が不足する為、この大容量フューエルインジェクターの同時装着が必要になります。

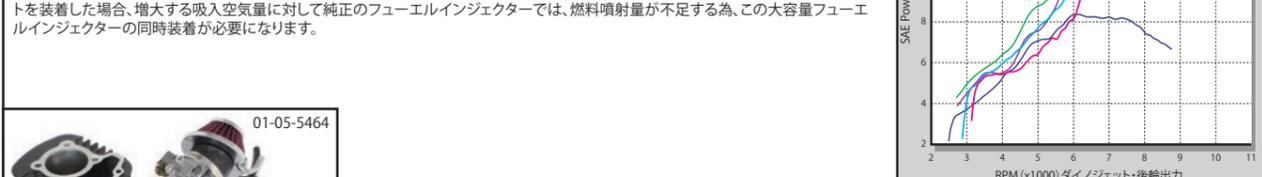

対象車両	排気量	品番	価格(税込)
GROM(JC92-1000001~1099999)	145cc	01-05-5464	¥174,900
※GROM(JC92-1100001~)には取付けできません。			

テスト車両: GROM(JC92)
ハイパーSステージボアアップキット145cc
+テーパーコーンマフラー
■N-20カムシャフト ■N-10カムシャフト
Sステージボアアップキット145cc
+テーパーコーンマフラー
■N-20カムシャフト ■N-10カムシャフト
■ノーマルエンジン+ノーマルカム+ノーマルマフラー
ダイノジェットによる後出力データは、実走行とは異なります。測定時の気温によっても大きく左右されます。参考データとしてご覧下さい。

※上記の商品価格はすべて税込価格です。

Super head 4V+R

■スーパーヘッド4V+R コンボキット145cc

GROM(JC92-1000001~1099999)



■スーパーヘッド4V+Rコンボキット145ccは、スーパーヘッド4V+RボアアップキットにFICON TYPE-θ(インジェクションコントローラー)、ビッグスロットルボディークット Φ34、大容量フューエルインジェクター、エアフィルターキット、#8スパークプラグが付属しています。

■スーパーヘッド4V+Rボアアップキット145cc

■スーパーヘッド4V+R(1カム4バルブ)シリンダーヘッド
 インテークバルブとエキゾーストバルブを各2本づつにすることで、バルブカテン面積を更に拡大することが出来、大口径バルブ以上に吸排気効率を高める事を可能としました。又、4バルブ化に伴う、センタープラグ化、バルブ挟み角、燃焼室形状、ポート形状のバランスを回り設計されたヘッド形状の為、高出力化を可能とし、スーパーヘッドの最大の特徴でもある高回転域での持続性のある出力特性を実現しています。1カム4バルブを採用することで可能な限り、軽量とコンパクト化を行うことが出来、同時に50HCヘッド最強ヘッドとしての性能を凝縮しました。純正同様のベアリング内蔵ローラーコックアームを採用。カムシャフトとの摩擦抵抗を低減し、ロッカーアーム内蔵のローラーベアリングにより、低回転から高回転までスムーズにカムプロファイルを追従します。
 バルブ インテーク21.5mm×2/エキゾースト18.5mm×2 バルブステムシャフト径:インテーク、エキゾースト共に4.0mm
 バルブスプリング 本等ピッチ(2段ピッチ)シングルバルブスプリングを採用し、高回転時のサージングを起こにくくしています。
 ポートはSP武川ビッグスロットルボディークット用マニホールドに合わせ、最適なポート径を採用しています。又、SP武川ビッグスロットルボディークット用マニホールドの同時装着により、ビッグスロットルボディークットから燃焼室まで抵抗無くスムーズな吸入効果を可能とし、シリンダーヘッドの性能を最大限に引出すことが出来ます。
 SP武川オリジナルシリンダーヘッド形状は車両のスタイリッシュなイメージを高めることができます。又、インベクションカバー、Lシリンダーヘッドサイドカバーにアルミダイカスト製バルブ研磨仕上げを採用。更にシリンダーヘッド側のオイルタワーにはアルミ削り出しシルバーメイトを採用。ドレスアップ効果に優れた各種カバーとオイルタワーにより、シリンダーヘッドを美しく演出します。
 M8スパークプラグ 4バルブ化による最適なバルブ挟み角とヘッドのコンパクト化に伴い、M8スパークプラグを採用。
 ■オートデコンプレッションカムシャフト(10/100) カムシャフトは両端ボールベアリング支持を採用し、カムシャフトジャーナル部の摩擦抵抗を低減します。
 オートデコンプレッション機構 エンジン始動時にかかる負担を軽減し、大排気量であってもスムーズにエンジン始動が行えます。
 ■シリンダー アルミ製スリーブシリンダーを採用。 ボア径54mm ストローク63.1mm(ノーマル) 圧縮比12.0:1
 シリンダーには、SP武川製M5温度センサーの取り付けが可能で、別途温度計(コンソルトLEDサーモメーター-M5温度センサー付き)をご購入いただくことで、シリンダー温度を計測できます。
 ■ピストン ピストン本体はアルミ鍛造材を精巧に削り出し、軽量でありながら高剛性に仕上がっています。
 ※スーパーヘッド4V+Rボアアップキットを装着した場合、FICON TYPE-e(インジェクションコントローラー)の同時装着が必要になります。
 ※排気量が125cc以上になる為、原付二種登録では一般公道を走行することは出来ません。競技専用になります。

■スーパーヘッド4V+Rボアアップキット装着に関して:SP武川製ボアアップキットの装着により、エンジン出力、トルクが大幅にアップする為、クランクシャフトには、ねじれやたわみ等の負担が増加します。SP武川では、クランクシャフトの負担を軽減させる為、クランクシャフトサポートアダプターを同時装着をお勧めします。クランクシャフトサポートアダプターは、クランクシャフトフライホイール側末端にボールベアリングによる支持を追加することにより、ねじれやたわみ等を抑え、クランクシャフトの耐久性を高めます。GROM UC92)用クランクシャフトサポートアダプター 01-10-0149 ¥12,650(税込)

■NEW ビッグスロットルボディークット Φ34 (スーパーヘッド4V+R用)

本製品は、SP武川製スーパーヘッド4V+R用に開発されたSP武川オリジナルの“ビッグスロットルボディークット”です。エンジン周辺にコンパクトに取付けることができ、車両のシルエットを崩すことなく、取付けできます。又、カウルや配線の加工は一切必要無く、取り付けできます。吸入効率に優れたエアフィルターが付属。
 ※ノーマル車両には使用できません。 Φ34mmのビッグスロットルボディークットを採用することで、SP武川製スーパーヘッド4V+Rの性能を最大限に引出し、出力アップが可能になります。
 ※純正エアクリナーボックスは使用できません。 ※本製品を装着する場合は、シラウド固定部分が必要になる為、純正エアクリナーボックスを取り外さず、残す必要があります。

■大容量フューエルインジェクター SP武川製スーパーヘッド4V+Rボアアップキット、及びビッグスロットルボディークット装着車用の大容量フューエルインジェクターになります。

■FICON TYPE-θ(インジェクションコントローラー) 純正ECUにカブラーオンで取付可能!!

ボアアップキットやマフラーパーツを取り付ける事で理想的な空燃比から大きく外れてしまふ為、FICONで燃料噴射時間を補正する必要があります。FICON TYPE-eにはSP武川製エンジンパーツに合わせ、セッティングしたデータを複数内蔵しておりますのでエンジン仕様に合わせてパソコン又はスマートフォンを用いて手軽にセッティングデータの選択、変更、修正を行います。噴射時間の調整は増量最大5000μs、減量最大7500μsとなっておりノーマル排気量からボアアップ車両まで幅広くご利用頂けます。パソコン、スマートフォンを用いてエンジン回転数、エンジン温度、スロットル開度、インジェクター開閉率のモニタリング機能を搭載していますのでセッティング時にも非常に便利に使用して頂けます。(機能の詳細は別紙FICON TYPE-eをご覧ください)ノーマル排気量からスーパーヘッド4V+RボアアップキットまでのSP武川製品にご使用頂けます。

※FICON TYPE-eをご使用の際には下記条件に適合したパソコンもしくはスマートフォンが必要になります。下記条件をご留意頂けない場合はご使用になれません。又、ソフトやアプリのダウンロードが必要になる為、インターネットに接続されている必要があります。アプリの場合、有料となります。予めご了承下さい。

■FICON TYPE-e使用環境 パソコンの場合(2024年8月現在)

- Windows(RTは除く) 弊社ソフト(無料)をインストールするには、インターネットに接続されている必要があります。
- Windows7/8/10/11について Windows 標準ドライバー(スタック)と通信が可能。内蔵アダプタでも使用可能です。Windows10 April 2018 Update(1803)以降につきましても同様の方法で接続出来ます。必ずWindows 標準ドライバー(スタック)でお使い下さい。他のスタックでの接続につきましてはサポートしておりません。パソコンにBluetoothが内蔵されているか別途外付けBluetooth アダプタが必要です。

■FICON TYPE-e使用環境 スマートフォンの場合(2024年8月現在)

- iOS iPhone4s以降 iPad第3世代以降 iOS9以上 SP武川専用アプリ(有料)のインストールには、AppStoreに接続する必要があります。無料のFICON TYPE-eアプリをインストール後、アプリ内で有料の機種データの購入(約650円〜)が必要です。アプリ単価は、変動する場合がありますのでアプリ側でご確認下さい。
- Android/Android端末 Bluetooth内蔵バージョン4.2.2以降 SP武川専用アプリ(有料)のインストールには、Google playに接続する必要があります。無料のFICON TYPE-eアプリをインストール後、アプリ内で有料の機種データの購入(約650円〜)が必要です。アプリ単価は、変動する場合がありますのでアプリ側でご確認下さい。



対象車両	品名	品番	価格(税込)
GROM(JC92-1000001~1099999) ※GROM(JC92-1100001~)には取付けできません。	スーパーヘッド4V+R コンボキット145cc	01-05-0645	¥264,000
	スーパーヘッド4V+Rボアアップキット145cc	01-05-0644	¥171,600

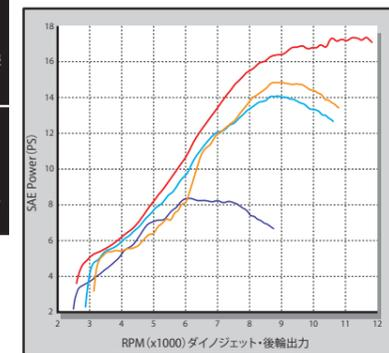

テスト車両: GROM (JC92)
 ■スーパーヘッド4V+Rコンボキット145cc
 +スーパーヘッドマフラー
 ■ハイパーSステージボアアップキット145cc
 +FICON TYPE-e+スーパーヘッドマフラー
 ■N-20カムシャフト ■N-10カムシャフト

■ノーマルエンジン+ノーマルカム+ノーマルマフラー
 ダイノジェットによる後出力データは、実走行とは異なります。測定時の気温によっても大きく左右されます。参考データとしてご覧下さい。

※上記の商品価格はすべて税込価格です。

Hyper Tuning Kit

■ハイパーチューニングキット(ビッグスロットルボディークット付属) CT125・ハンターカブ(JA65)

ハイコンピピストンキットに“FICON TYPE-X(インジェクションコントローラー)”と“ビッグスロットルボディークット”を採用 “ハイパーチューニングセット(ビッグスロットルボディークット付属)” 新登場!! 排気量を変えず、出力アップが可能!!



■ハイパーチューニングキット(ビッグスロットルボディークット付属)は、ハイコンピピストンキットにFICON TYPE-X(インジェクションコントローラー)、ビッグスロットルボディークットが付属しています。

■ハイコンピピストンキット 最適なピストン形状と圧縮比のバランスにより、他のメーカーには無い高い出力性能を発揮します。

排気量を変えず、ノーマルシリンダーヘッド、ノーマルシリンダーを使用し、ピストンを交換することで、出力アップが可能になります。ピストンの高圧縮比化、高効率燃焼化、低フリクション化を実現する為に細部にこだわり、最適なピストン形状を追求したピストンです。高圧縮比化に耐えるように高剛性アルミ鍛造材を採用。ボア径50mm(ノーマルと同じボア径) 圧縮比ハイコンピピストン 12.5:1(ノーマルピストン10.0:1)

※ハイコンピピストンを取り付けた場合、ノーマルカムシャフトは使用できません。又、ハイコンピピストンを取り付ける場合は、SP武川製スポーツカムシャフト、及びFICON TYPE-Xの同時装着が必要になります。※ハイオクタン価ガソリン仕様となります。

■ハイコンピピストンキット装着に関して:SP武川製ハイコンピピストンキットの装着により、エンジン出力、トルクが大幅にアップする為、クランクシャフトには、ねじれやたわみ等の負担が増加します。SP武川では、クランクシャフトの負担を軽減させる為、クランクシャフトサポートアダプターを同時装着をお勧めします。クランクシャフトサポートアダプターは、クランクシャフトフライホイール側末端にボールベアリングによる支持を追加することにより、ねじれやたわみ等を抑え、クランクシャフトの耐久性を高めます。■CT125 (JA65)用クランクシャフトサポートアダプター 01-10-0150 ¥12,650(税込)

■スポーツカムシャフト(N-10)

ノーマルシリンダーヘッドの性能を最大限に引出す最適なプロファイルにより、出力性能が向上します。ノーマルエンジンに装着する事で高回転域の出力が向上します。ノーマルカムシャフトからデコンパーツを取外し、スポーツカムシャフトに組付けるとオートデコンプレッション仕様になります。■オプションパーツ:N-20カムシャフト 使用用途に合わせて交換し、走行性能をお楽しみいただけます。

■FICON TYPE-X(インジェクションコントローラー) 純正ECUにカブラーオンで取付可能!!

純正ECUにカブラーオンで取り付け可能なインジェクションコントローラーです。各エンジン仕様に合わせた各MAPをプリセットしていますので、ご使用のボアアップキットやスロットルボディークットの仕様に合ったMAPをお手持ちのスマートフォンまたはパソコンで選択するだけで基本操作が完了し走行が可能になります。既存のMAPを元にお好みに合わせてセッティングや新規MAPの作成など上級者のお客様にも十分お楽しみ頂ける内容となっています。エンジン始動状態でパソコンまたはスマートフォンと接続でき、セッティングにとても便利な、タコメーター画面やスロットル開度グラフ画面に加えエンジン温度のモニタリングが可能になります。レプリミット機能を搭載しています。■ホンダ純正イモビライザーも同時装着可能。

※FICON TYPE-Xをご使用の際には下記条件に適合したパソコンもしくはスマートフォンが必要になります。下記条件をご留意頂けない場合はご使用になれません。又、ソフトやアプリのダウンロードが必要になる為、インターネットに接続されている必要があります。アプリの場合、有料となります。予めご了承下さい。

■FICON TYPE-X使用環境 パソコンの場合(2024年8月現在)

- Windows(RT/MOBILEは除く) SP武川ソフト(無料)をインストールするには、インターネットに接続されている必要があります。
- Windows7/8/10/11について Windows 標準ドライバー(スタック)と通信が可能。(内蔵アダプタでも使用可能です。)
- Windows10(April 2018 Update(1803)以降) 同様の方法で接続出来ます。
- ※必ずWindows 標準ドライバー(スタック)でお使い下さい。他のスタックでの接続につきましてはサポートしておりません。パソコンにBluetooth が内蔵されているか別途外付けBluetooth アダプタが必要です。

■FICON TYPE-X使用環境 スマートフォンの場合(2024年8月現在)

- iOS iPhone4s以降 iPad 第3世代以降 iOS9以上 SP武川アプリのインストール及び機種データの購入にはAppStoreに接続する必要があります。アプリをインストール後、アプリ内で有料の機種データの購入(約650円〜)が必要です。アプリ単価は、変動する場合がありますのでアプリ側でご確認下さい。
- Android/Android 端末 Bluetooth 内蔵バージョン4.2.2以降 SP武川アプリのインストール及び機種データの購入にはGoogle playに接続する必要があります。アプリをインストール後、アプリ内で有料の機種データの購入(約650円〜)が必要です。アプリ単価は、変動する場合がありますのでアプリ側でご確認下さい。

■NEW ビッグスロットルボディークット Φ28 (ノーマルシリンダーヘッド用)

本製品は、SP武川製エンジンパーツ用に開発されたSP武川オリジナルの“ビッグスロットルボディークット”です。エンジン周辺にコンパクトに取付けることができ、車両のシルエットを崩すことなく、取付けできます。又、カウルや配線の加工は一切必要無く、取り付けできます。 ※ノーマルエンジンには使用できません。

■エアフィルターキット(別売) ブラックエレメント 03-01-0045 / レッドエレメント 03-01-0046

吸入効率を高め、ノーマルエンジン、カスタムエンジンのどちらのエンジン仕様であっても出力性能が向上します。純正エアクリナーボックスに繋がるコネクターチューブを取外し、スロットルボディークットに直接装着します。エアフィルター本体にはプロローバイユニオンがついている為、プロローバイホースに接続できます。本製品はエンジン周辺にコンパクトに取付けることができ、車両のシルエットを崩すことなく、取付け出来ます。ノーマルエンジン、ノーマルマフラーの車両に本製品を装着する場合、FICON TYPE-X(インジェクションコントローラー)の同時装着は必要ありません。

- ※オフロード走行を行うことは出来ません。
- ※カスタムエンジン車(カムシャフト/ボアアップ)、又はSP武川製各種マフラーを本製品と同時装着する場合、FICON TYPE-X(インジェクションコントローラー)の同時装着が必要になります。
- ※ノーマルエアクリナーへ接続されているコネクターチューブを取外す必要があります。
- ※エアクリナーケースは、エアクリナーガーニッシュを固定する為、取外さず残す必要があります。



対象車両	ビッグスロットルボディークット	品番	価格(税込)
CT125 (JA65-1000001~)	付属	01-02-0051	¥158,400
	無し	01-02-0050	¥117,700

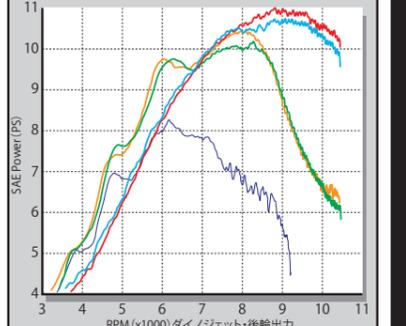

※上記の商品価格はすべて税込価格です。

Hyper S-Stage Bore Up Kit

■ハイパーSステージボアアップキット145cc

CT125・ハンターカブ(JA65)

Sステージボアアップキット145ccに“Ficon TYPE-X(インジェクションコントローラー)”と“ビッグスロットルボディークット”を採用
 ハイパーSステージボアアップキット145cc **新登場!!** ノーマルエンジンには無い、トルクフルな出力性能をお楽しみ頂けます。



■ハイパーSステージボアアップキットは、SステージボアアップキットにFicon TYPE-X(インジェクションコントローラー)、ビッグスロットルボディークット、が付属しています。

■Sステージボアアップキット145cc(ノーマルカムシャフト付属)

シリンダーとピストンの変更で、排気量を最大2本づつから145ccに変更出来るボアアップキットです。シリンダーはアルミ製スリーブシリンダーを採用。ボア径54mm ストローク63.1mm(ノーマル) 圧縮比11.2:1 シリンダーには、SP武川製M5温度センサーの取り付けが可能な為、別途温度計(コンパクトLEDサーモメーターM5温度センサー付き)をご購入いただくことで、シリンダー温度を計測できます。
※排気量が125cc以上になる為、原付二種登録では一般公道を走行することは出来ません。競技専用になります。

- スポーツカムシャフト(N-10) ノーマルシリンダーヘッドの性能を最大限に引出す最適なプロファイルにより、出力性能が向上します。ノーマルエンジンに装着する事で高回転域の出力が向上します。ノーマルカムシャフトからデコンパーツを取外し、スポーツカムシャフトに組付けるとオートデコンプレッション仕様になります。
- オプションパーツ:N-20カムシャフト 使用用途に合わせて交換し、走行性能をお楽しみいただけます。

- ボアアップキット装着に関して:SP武川製ボアアップキットの装着により、エンジン出力、トルクが大幅にアップする為、クランクシャフトには、ねじれやたわみ等の負担が増加します。SP武川では、クランクシャフトの負担を軽減させる為、クランクシャフトサポートアダプターの同時装着をお勧めします。クランクシャフトサポートアダプターは、クランクシャフトフライホイール側末端にボールベアリングによる支持を追加することにより、ねじれやたわみ等を抑え、クランクシャフトの耐久性を高めます。
- CT125・ハンターカブ(A65)用クランクシャフトサポートアダプター 01-10-0150 ¥12,650(税込)

■Ficon TYPE-X(インジェクションコントローラー) 純正ECUにカブラーオンで取付可能!!

純正ECUにカブラーオンで取り付け可能なインジェクションコントローラーです。各エンジン仕様に合わせて各MAPをプリセットしていますので、ご使用のボアアップキットやスロットルボディークットの仕様合ったMAPをお手持ちのスマートフォンまたはパソコンで選択するだけで基本操作が完了し走行が可能になります。既存のMAPを元にお好みに合わせてセッティングや新規MAPの作成など上級者のお客様にも十分お楽しみ頂ける内容となっています。エンジン始動状態でパソコンまたはスマートフォンと接続でき、セッティングにとても便利な、タコメーター画面やスロットル開度グラフ画面に加えエンジン温度のモニタリングが可能になります。レプリミット機能を搭載しています。■ホンダ純正イモビライザーも同時装着可能。

※Ficon TYPE-Xをご使用の際には下記条件に適合したパソコンもしくはスマートフォンが必要になります。下記条件をご留意頂けない場合はご使用になれません。又、ソフトやアプリのダウンロードが必要になる為、インターネットに接続されている必要があります。アプリの場合、有料となります。予めご了承下さい。

- Ficon TYPE-X使用環境 パソコンの場合(2024年8月現在)
 - Windows(RT/MOBILEは除く) SP武川ソフト(無料)をインストールするには、インターネットに接続されている必要があります。
 - Windows7/10/11について Windows 標準ドライバー(スタック)と通信が可能。(内蔵アダプタでも使用可能です。)
 - Windows10(April 2018 Update(1803)以降) 同様の方法で接続出来ます。
 - ※必ずWindows 標準ドライバー(スタック)でお使い下さい。他のスタックでの接続につきましてはサポートしておりません。パソコンにBluetoothが内蔵されているか別途外付けBluetoothアダプタが必要です。

- Ficon TYPE-X使用環境 スマートフォンの場合(2024年8月現在)
 - iOS iPhone4s以降iPad 第3世代以降iOS9以上 SP武川アプリのインストール及び機種データの購入にはAppStoreに接続する必要があります。アプリをインストール後、アプリ内で有料の機種データの購入(約650円~)が必要です。アプリ単価は、変動する場合がありますのでアプリ側でご確認下さい。
 - Android Android 端末Bluetooth 内蔵バージョン4.2.2以降 SP武川アプリのインストール及び機種データの購入にはGoogle playに接続する必要があります。アプリをインストール後、アプリ内で有料の機種データの購入(約650円~)が必要です。アプリ単価は、変動する場合がありますのでアプリ側でご確認下さい。

■NEW ビッグスロットルボディークット Φ28(ノーマルシリンダーヘッド用)

本製品は、SP武川製エンジンパーツ用に開発されたSP武川オリジナルの“ビッグスロットルボディークット”です。エンジン周辺にコンパクトに収めることができ、車両のシルエットを崩すことなく、取付けできます。又、カウルや配線の加工は一切不要で、取り付け可能です。

■エアフィルターキット(別売) ブラックエレメント 03-01-0045 / レッドエレメント 03-01-0046

吸入効率を高め、ノーマルエンジン、カスタムエンジンのどちらのエンジン仕様であっても出力性能が向上します。純正エアクリナーボックスに繋がるコネクティングチューブを取外し、スロットルボディークットに直接装着します。エアフィルター本体にはプロバイユニオンがついている為、プロバイユニオンに接続できます。本製品はエンジン周辺にコンパクトに収めることができ、車両のシルエットを崩すことなく、取付け出来ます。ノーマルエンジン、ノーマルマフラーの車両に本製品を装着する場合、Ficon TYPE-X(インジェクションコントローラー)の同時装着は必要ありません。

- ※オフロード走行を行うことは出来ません。
- ※カスタムエンジン(カムシャフト/ボアアップ)、又はSP武川製各種マフラーを本製品と同時装着する場合、Ficon TYPE-X(インジェクションコントローラー)の同時装着が必要になります。
- ※ノーマルエアクリナーへ接続されているコネクティングチューブを取外す必要があります。
- ※エアクリナーケースは、エアクリナーガーニッシュを固定する為、取外さず残す必要があります。



対象車両	排気量	品番	価格(税込)
CT125(JA65-1000001~)	145cc	01-05-5475	¥171,600

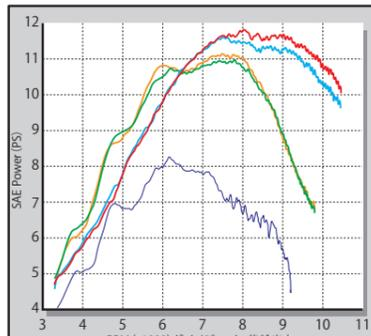

Sステージαボアアップキット145cc
 ノーマルスロットルボディークット+スポーツマフラー
 ■別売エアフィルター ■ノーマルエアクリナーボックス仕様
 ■ノーマルエンジン+ノーマルマフラー
 ダイノジェットによる後出力データは、実走行とは異なります。測定時の気温によっても大きく左右されます。参考データとしてご覧下さい。

※上記の商品価格はすべて税込価格です。

Super head 4V+R

■スーパーヘッド4V+R コンボキット145cc

CT125・ハンターカブ(JA65)



■スーパーヘッド4V+Rコンボキット145ccは、スーパーヘッド4V+RボアアップキットにFicon TYPE-X(インジェクションコントローラー)、ビッグスロットルボディークット Φ28、大容量フューエルインジェクター、エアフィルターキット、#8スパークプラグが付属しています。

■スーパーヘッド4V+Rボアアップキット145cc

■スーパーヘッド4V+R(1カム4バルブ)シリンダーヘッド インテークバルブとエキゾーストバルブを各2本づつにすることで、バルブカーテン面積を更に拡大することが出来、大口径2バルブ以上に吸排気効率を高める事を可能としました。又、4バルブ化に伴う、センタープラグ化、バルブ挟み角、燃焼室形状、ポート形状のバラズを回り設計されたヘッド形状の為、高出力化を可能とし、スーパーヘッドの最大の特徴でもある高回転域での持続性のある出力特性を実現しています。1カム4バルブを採用することで可能な限り、軽量とコンパクト化を行うことが出来、同時にSOHCヘッド最強ヘッドとしての性能を凝縮しました。純正同様のベアリング内蔵ローラーロッカーアームを採用 カムシャフトとの摩擦抵抗を低減し、ロッカーアーム内蔵のローラーベアリングにより、低回転から高回転までスムーズにカムプロファイルを追従します。
 バルブ インテーク21.5mm×2/エキゾースト18.5mm×2 バルブステムシャフト径:インテーク、エキゾースト共に4.0mm
 バルブスプリング 不等ピッチ2段ピッチシングルバルブスプリングを採用し、高回転時のサージングを起こしにくくしています。
 ポートはSP武川ビッグスロットルボディークット用マニホールドに合わせ、最適なポート径を採用しています。又、SP武川ビッグスロットルボディークット用マニホールドの同時装着により、ビッグスロットルボディークットから燃焼室まで抵抗無くスムーズな吸入効果を可能とし、シリンダーヘッドの性能を最大限に引出すことが出来ます。
 SP武川オリジナルシリンダーヘッド形状は車両のスタイルによく似合い、車両のカスタムイメージを高めることができます。又、インスペクションカバー、Lシリンダーヘッドサイドカバーにアルミダイカスト製バルブ研磨仕上げを採用。更にシリンダーヘッドR側のオイルタワーにはアルミ削り出しシルバーアルマイトを採用。ドレスアップ効果に優れた各種カバーとオイルタワーにより、シリンダーヘッドを美しく演出します。
 M8スパークプラグ 4バルブ化による最適なバルブ挟み角とヘッドのコンパクト化に伴い、M8スパークプラグを採用。
 ■オートデコンプレッションカムシャフト(10/10D) カムシャフトは両端ボールベアリング支持を採用し、カムシャフトジャーナル部の摩擦抵抗を低減します。オートデコンプレッション機構 エンジン始動時のキックスタートの力とミッションにかかる負担を軽減し、大排気量であってもスムーズにエンジン始動が行えます。
 ■シリンダー アルミ製スリーブシリンダーを採用。ボア径54mm ストローク63.1mm(ノーマル) 圧縮比12.0:1
 シリンダーには、SP武川製M5温度センサーの取り付けが可能な為、別途温度計(コンパクトLEDサーモメーターM5温度センサー付き)をご購入いただくことで、シリンダー温度を計測できます。
 ■ピストン ピストン本体はアルミ鋳造材を精巧に削り出し、軽量でありながら高剛性に仕上がっています。
 ※スーパーヘッド4V+Rボアアップキットを装着した場合、Ficon TYPE-X(インジェクションコントローラー)の同時装着が必要になります。
 ※排気量が125cc以上になる為、原付二種登録では一般公道を走行することは出来ません。競技専用になります。

■スーパーヘッド4V+Rボアアップキット装着に関して:SP武川製ボアアップキットの装着により、エンジン出力、トルクが大幅にアップする為、クランクシャフトには、ねじれやたわみ等の負担が増加します。SP武川では、クランクシャフトの負担を軽減させる為、クランクシャフトサポートアダプターの同時装着をお勧めします。クランクシャフトサポートアダプターは、クランクシャフトフライホイール側末端にボールベアリングによる支持を追加することにより、ねじれやたわみ等を抑え、クランクシャフトの耐久性を高めます。CT125・ハンターカブ(A65)用クランクシャフトサポートアダプター 01-10-0150 ¥12,650(税込)

■ビッグスロットルボディークット Φ28 カウルや配線加工の必要が無く、純正スロットルボディークットと交換するだけで、高回転域の出力性能が向上します。

■大容量フューエルインジェクター SP武川製スーパーヘッド4V+Rボアアップキット、及びビッグスロットルボディークット装着専用の大容量フューエルインジェクターになります。

■Ficon TYPE-X(インジェクションコントローラー) 純正ECUにカブラーオンで取付可能!!

純正ECUにカブラーオンで取り付け可能なインジェクションコントローラーです。各エンジン仕様に合わせて各MAPをプリセットしていますので、ご使用のボアアップキットやスロットルボディークットの仕様合ったMAPをお手持ちのスマートフォンまたはパソコンで選択するだけで基本操作が完了し走行が可能になります。既存のMAPを元にお好みに合わせてセッティングや新規MAPの作成など上級者のお客様にも十分お楽しみ頂ける内容となっています。エンジン始動状態でパソコンまたはスマートフォンと接続でき、セッティングにとても便利な、タコメーター画面やスロットル開度グラフ画面に加えエンジン温度のモニタリングが可能になります。レプリミット機能を搭載しています。■ホンダ純正イモビライザーも同時装着可能。

※Ficon TYPE-Xをご使用の際には下記条件に適合したパソコンもしくはスマートフォンが必要になります。下記条件をご留意頂けない場合はご使用になれません。又、ソフトやアプリのダウンロードが必要になる為、インターネットに接続されている必要があります。アプリの場合、有料となります。予めご了承下さい。

- Ficon TYPE-X使用環境 パソコンの場合(2024年8月現在)
 - Windows(RT/MOBILEは除く) SP武川ソフト(無料)をインストールするには、インターネットに接続されている必要があります。
 - Windows7/10/11について Windows 標準ドライバー(スタック)と通信が可能。(内蔵アダプタでも使用可能です。)
 - Windows10(April 2018 Update(1803)以降) 同様の方法で接続出来ます。
 - ※必ずWindows 標準ドライバー(スタック)でお使い下さい。他のスタックでの接続につきましてはサポートしておりません。パソコンにBluetoothが内蔵されているか別途外付けBluetoothアダプタが必要です。

- Ficon TYPE-X使用環境 スマートフォンの場合(2024年8月現在)
 - iOS iPhone4s以降iPad 第3世代以降iOS9以上 SP武川アプリのインストール及び機種データの購入にはAppStoreに接続する必要があります。アプリをインストール後、アプリ内で有料の機種データの購入(約650円~)が必要です。アプリ単価は、変動しますのでアプリ側でご確認下さい。
 - Android Android 端末Bluetooth 内蔵バージョン4.2.2以降 SP武川アプリのインストール及び機種データの購入にはGoogle playに接続する必要があります。アプリをインストール後、アプリ内で有料の機種データの購入(約650円~)が必要です。アプリ単価は、変動しますのでアプリ側でご確認下さい。

■エアフィルターキット 吸入効率を高め、ノーマルエンジン、カスタムエンジンのどちらのエンジン仕様であっても出力性能が向上します。

純正エアクリナーボックスに繋がるコネクティングチューブを取外し、スロットルボディークットに直接装着します。エアフィルター本体にはプロバイユニオンがついている為、プロバイユニオンに接続できます。コンボキットに付属のエアフィルターはブラックエレメントになります。本製品はエンジン周辺にコンパクトに収めることができ、車両のシルエットを崩すことなく、取付け出来ます。
 ※オフロード走行を行うことは出来ません。 ※ノーマルエアクリナーへ接続されているコネクティングチューブを取外す必要があります。
 ※エアクリナーケースは、エアクリナーガーニッシュを固定する為、取外さず残す必要があります。



対象車両	品名	品番	価格(税込)
CT125(JA65-1000001~)	スーパーヘッド4V+R コンボキット145cc スーパーヘッド4V+RボアアップキットにFicon TYPE-X、ビッグスロットルボディークットΦ28、エアフィルターキット、大容量フューエルインジェクター、#8スパークプラグが付属。	01-05-0647	¥275,000
	スーパーヘッド4V+Rボアアップキット145cc	01-05-0644	¥171,600

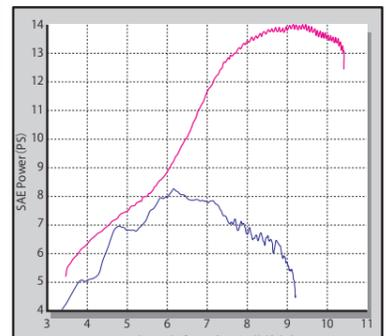

※上記の商品価格はすべて税込価格です。

Oil cooler Kit

SuperCub 110(JA44)



NEW コンパクトクールキット

スーパーカブ110(JA44)



■クーラー取付場所:ノーマルシリンダーヘッドカバーにキット付属のオイルクーラーステーを装着しオイルクーラー本体を固定します。レッグカバーとノーマルエアクリナーボックスでの組み合わせでも取り付け可能です。

■オイル取出口
ノーマルクラッチカバーにあるオイルフィルター部にキット付属のオイルクーラーユニットを装着することで、オイルクーラーへのオイル取出口が出来ます。オイルクーラーユニット装着時でも使用可能な専用オイルフィルターが付属している為、オイルフィルター機能を損なうことなくオイル取出口が出来ます。オイルクーラーユニットは純正フィルターカバーと同様リリーフバルブ機構を備え、更にネオジムマグネットを設置していますので、エンジンオイルに混ざった鉄粉を吸い寄せます。

■コンパクトクールはオイルクーラープレート、クーラーガードが標準装備。
■オイル量は通常規定オイル量に4フィン:約60cc/3フィン:約40cc追加して下さい。

■対象車両 スーパーカブ110(JA44-1000001~) ■同時装着パーツ ノーマルクラッチカバー装着車

■注意事項 ※フロントフェンダーの加工が必要になります。 ※SP武川製アルミ削り出しローハイトヘッドカバーボルトとの同時装着は出来ません。

オイルホース	オイル取出口	段数とオイルライン数	品番	価格(税込)
スリムラインホース	ノーマルクラッチカバー(オイルフィルター部)	4フィン5オイルライン	07-07-0461	¥52,800
		3フィン4オイルライン	07-07-0462	¥50,600

NEW コンパクトクールキット

スーパーカブ50(FI)・リトルカブ(FI)(Sステージ/Rステージボアアップキット装着車)



■クーラー取付場所:ノーマルシリンダーヘッドカバーにキット付属のオイルクーラーステーを装着しオイルクーラー本体を固定します。レッグカバーとノーマルエアクリナーボックスでの組み合わせでも取り付け可能です。

■オイル取出口:SP武川製ボアアップシリンダー(オイル取出口用ボス付き)

■コンパクトクールはオイルクーラープレート、クーラーガードが標準装備。
■オイル量は通常規定オイル量に3フィン:約40cc追加して下さい。
■SP武川製Zシリンダーヘッドカバーキット同時装着可能

■対象車両 スーパーカブ50(FI)(AA01-1700001~) リトルカブ(FI)(AA01-4000001~)
■同時装着パーツ SP武川製Sステージ/Rステージボアアップキット装着車

■注意事項 ※SP武川製アルミ削り出しローハイトヘッドカバーボルトとの同時装着は出来ません。

オイルホース	オイル取出口	段数とオイルライン数	品番	価格(税込)
スリムラインホース	ノーマルクラッチカバー(オイルフィルター部)	3フィン4オイルライン	07-07-0460	¥37,400

Rubber hose

Slim line hose

Blade hose



NEW コンパクトクールキット

GROM(JC92)・モンキー125(JB03)(SP武川製スーパーヘッド4V+Rボアアップキット装着車)

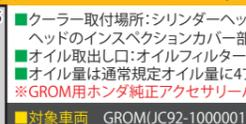

■クーラー取付場所:シリンダーヘッド(SP武川製スーパーヘッド4V+R)ヘッドのインセクションカバー部にブラケットを装着し、オイルクーラー本体を取付けます。

■オイル取出口:オイルフィルター部 ■コンパクトクールはオイルクーラープレート、クーラーガードが標準装備。
■オイル量は通常規定オイル量に4フィン:約60cc/3フィン:約40cc追加して下さい。
※GROM用ホンダ純正アクセサリパーツ:アンダーカウルとの同時装着は出来ません。

■対象車両 GROM(JC92-1000001~1099999) モンキー125(JB03-1000001~)
■同時装着パーツ SP武川製スーパーヘッド4V+Rボアアップキット装着車

■注意事項 ※ノーマルマフラー・SP武川製スポーツマフラーには取付け出来ません。 ※SP武川製エンジンガードとの同時装着は出来ません。
※スクランブラーマフラー装着車の方は、ラバーホース/スリムラインホースのみ同時装着可能です。
※スクランブラーマフラー装着車は、ブレードホース(#4)との同時装着は出来ません。

オイルホース	オイル取出口	段数とオイルライン数	品番	価格(税込)
ラバーホース	ノーマルクラッチカバー(オイルフィルター部)	4フィン5オイルライン	07-07-0464	¥48,180
		3フィン4オイルライン	07-07-0465	¥45,980
スリムラインホース	ノーマルクラッチカバー(オイルフィルター部)	4フィン5オイルライン	07-07-0466	¥50,600
		3フィン4オイルライン	07-07-0467	¥48,400
ブレードホース(#4)	ノーマルクラッチカバー(オイルフィルター部)	4フィン5オイルライン	07-07-0468	¥61,600
		3フィン4オイルライン	07-07-0469	¥59,400

※上記の商品価格はすべて税込価格です。

Clutch parts

NEW ドリブンスプロケット

Monkey 125(JB03/JB05)・GROM(JC92)

本製品はスチール製を採用。更に熱処理を行うことで、純正スプロケットに対して約1.4倍の硬度を実現し、耐久性を高めています。肉抜き加工を施すことで、軽量化に上げています。スチール製ブラック塗装仕上げドライブチェーンサイズ:420



対象車両	材質/表面処理	歯数	品番	価格(税込)
モンキー125(JB03-1000001~/JB05-1000001~) モンキー125タイモデル(MLHJB03) GROM(JC92-1000001~) MSX GROM(MLHJC92)	スチール製/ 熱処理を行い、耐久性を 高めています。	30T	02-07-0033	¥3,740
		34T	02-07-0034	
		37T	02-07-0035	

※取り付けにより、ドライブチェーンのリンク数が変わります。必要リンク数のドライブチェーンを別途お買い求めください。
※モンキー125(JB03/JB05)・GROM(JC92)でスプロケットの変更を行った場合、スピードメーターが正常に作動しません。更にABS警告灯が点灯し、ABSが作動しなくなります。これらを解決するには別途SP武川製スピードメーターコントローラーキットの併用が必要になります。

遠心強化クラッチキット

遠心クラッチ車にライトボアアップキット(eステージやSステージ)を装着した場合に起こるクラッチの滑りを解消する強化遠心クラッチキットです。エンジン出力を十分に伝達することが出来ます。クラッチウェイトを増加し、強化しています。(SP武川製=8枚×4箇所→32枚 ノーマル=4枚×4箇所→16枚) クラッチASSY.は組立て済みで、交換が容易に行えます。

強化遠心クラッチキット



主にeステージやSステージのライトボアアップキット車に適しています。チューニングされたエンジンのクラッチ滑りを解消しエンジン出力を十分に伝える事が出来ます。クラッチウェイトを増加し、強化しています。(SP武川製=8枚×4箇所→32枚 ノーマル=4枚×4箇所→16枚) クラッチASSY.は組立て済みで、交換が容易に行えます。

※ハイパワーエンジンには必ずスペシャルクラッチ又は乾式クラッチをご使用下さい。
※許容最高回転数は9500rpmです。
※取付けには特殊工具(ロックナットレンチ:08-02-0033/00-01-0152、ロータープラー:00-01-1001)が必要です。(ガレージページ参照)

対象車両	品番	価格(税込)	備考
遠心クラッチ車 Z50R(AB02-1000001~) Solo(AC17-1000001~) Z50R(AB02-1000001~) XR50R(AE03-1000001~) CRF50F(AE03-1400001~) XR50R(AE03-1000001~) スーパーカブ50(C50-5200011~5299999 / C50-3000001~4223783) スーパーカブ50(C50-8000026~0095210 / C50-0200001~0999999) スーパーカブ50(C50-2100001~2299999 / AA01-1000001~1699999) スーパーカブ50(FI)(AA01-1700001~) ※右記注意事項有り リトルカブ(FI)(AA01-4000001~) ※右記注意事項有り リトルカブ(C50-4300001~ / AA01-3000001~3999999) ジョルカブ(AF53-1000001~) 12V DAX50(AB26-1000001~) シャリー(CF50-1000002~) ※オートマ車除く スーパーカブ70(C70-6100010~6199999/C70-3000001~4205597) スーパーカブ70(C70-8000035~8680116/C70-1000001~1699999) スーパーカブ90(HA02-1000004~2899999)	02-01-0215	¥8,580	対象エンジン:eステージ・Sステージ ドライブギア、ドリブングリアはノーマルを使用することで部品点数を少なくし、低価格に設定。又、2次減速比の変更も不要です。 ※スーパーカブ50(FI)・リトルカブ(FI)に使用する場合、アイドリング回転数が高い為、ギアを入れたまま車両を停車すると、クラッチが完全に切れずに車両が前に進む場合があります。 車両停止時には必ずニュートラルに入れてご使用下さい。
遠心クラッチ車 6Vモンキー(Z50J-1000001~1510400) 6V DAX50 12V DAX50	02-01-0016	¥11,880	対象エンジン:eステージ・Sステージ 6Vモンキーはノーマルウエイトローラータイプからプレートウエイトタイプに変更となります。 このキットを取付けた場合、1次減速比が変わります。 (モンキーはノーマル3.722から4.058、DAXはノーマル4.312から4.058に変更) ドリブンスプロケット歯数をモンキーは3T程下げ、DAXはドライブスプロケットを約2T下げるかドリブンスプロケットを約4T上げるとクラッチ変更前の走行フィーリングを保てます。

※上記の商品価格はすべて税込価格です。

Big throttle body Kit / FI CON TYPE-e [Injection controller]

NEW ビッグスロットルボディークィット(スーパーヘッド4V+R用)

本製品は、SP武川製エンジンパーツ用に開発されたSP武川オリジナルの“ビッグスロットルボディークィット”です。エンジン周辺にコンパクトに収めることができ、車両のシルエットを崩すことなく、取り付けできます。又、カウルや配線の加工は一切必要無く、取り付けできます。吸入効率に優れたエアフィルターが付属。ビッグスロットルボディークィットを採用することで、SP武川製エンジンパーツの性能を最大限に引出し、出力アップが可能になります。

対象車両: GROM (JC92-1000001~1099999)	ボア径	対象シリンダーヘッド	品番	価格(税込)
※ノーマルエンジンには使用できません。	Φ34	スーパーヘッド4V+R	03-05-0163	¥45,100

※純正エアクリナーボックスは使用できません。
 ※本製品を装着する場合、シュラウド固定部分が必要になる為、純正エアクリナーボックスを取り外さず、残す必要があります。
 ※SP武川製各種エンジンパーツやSP武川製マフラーと同時に使用する場合はFI CON TYPE-e (インジェクションコントローラー) が別途必要になります。
 ※すでにSP武川製FI CON TYPE-eをお持ちの場合は、ビッグスロットルボディークィットに対応するプリセットデータをダウンロードし、ご使用ください。

対象車両: モンキー-125 (JB03-1000001~)	ボア径	対象シリンダーヘッド	品番	価格(税込)
※ノーマルエンジンには使用できません。	Φ34	スーパーヘッド4V+R	03-05-0164	¥48,400

※SP武川製各種エンジンパーツやSP武川製マフラーと同時に使用する場合はFI CON TYPE-X (インジェクションコントローラー) が別途必要になります。
 ※すでにSP武川製FI CON TYPE-Xをお持ちの場合は、ビッグスロットルボディークィットに対応するプリセットデータをダウンロードし、ご使用ください。

対象車両: CT125 (JA65-1000001~)	ボア径	対象シリンダーヘッド	品番	価格(税込)
※ノーマルエンジンには使用できません。	Φ28	スーパーヘッド4V+R	03-05-0166	¥42,350

※SP武川製各種エンジンパーツやSP武川製マフラーと同時に使用する場合はFI CON TYPE-X (インジェクションコントローラー) が別途必要になります。
 ※すでにSP武川製FI CON TYPE-Xをお持ちの場合は、ビッグスロットルボディークィットに対応するプリセットデータをダウンロードし、ご使用ください。

NEW ビッグスロットルボディークィット(ノーマルヘッド用)

本製品は対象車両専用のSP武川オリジナル“ビッグスロットルボディークィット・インターマニホールド”が付属している為、カウルや配線の加工は一切必要無く、取り付けできます。ノーマルシリンダーヘッドの性能を最大限に引出し、出力アップが可能になります。※CT125以外の車両に取り付けられる場合、車両仕様条件があります。(下記)

対象車両: GROM (JC92-1000001~1099999)	ボア径	対象シリンダーヘッド	品番	価格(税込)
	Φ34	ノーマルヘッド	03-05-0161	¥41,800

キットには、吸入効果に優れたエアフィルターが付属し、SP武川製FI CON TYPE-eと同時に装着を行うことで、ノーマルシリンダーヘッドの性能を最大限に引出し、ノーマルエンジンであっても出力アップが可能になります。エアフィルター本体にはブローバイユニオンがついている為、ブローバイホースに接続できます。純正車両(ノーマルエンジン/ノーマルマフラー)に、ビッグスロットルボディークィットを装着した場合でも、SP武川製FI CON TYPE-X、ブローバイユニオン(ノーマルマフラー)の同時装着が必要になります。又、SP武川製ノーマルシリンダーヘッド用エンジンパーツ(スポーツカムシャフト/ハイコンピストン/Sステージボアアップキット)に本製品を同時装着することで、高回転までストレス無く回るエンジン特性になり、更なる出力アップが可能になります。

※本製品を装着する場合、必ずFI CON TYPE-eの同時装着が必要になります。SP武川製エンジンパーツに合わせ、セッティングしたデータを複数内蔵しておりますのでエンジン仕様に合わせてパソコン又はスマートフォンを用いて手軽にセッティングデータの選択、変更、修正を行います。SP武川製FI CON TYPE-eに内蔵されたMAP以外のエンジン仕様の場合、内蔵MAPデータを元に、再セッティングを行う必要があります。予めご了承ください。

対象車両: モンキー-125 (JB03-1000001~)	ボア径	対象シリンダーヘッド	品番	価格(税込)
	Φ34	ノーマルヘッド	03-05-0162	¥45,100

キットには、吸入効果に優れたエアフィルターが付属し、SP武川製FI CON TYPE-X、ブローバイユニオン(ノーマルマフラー)と同時に装着を行うことで、ノーマルシリンダーヘッドの性能を最大限に引出し、ノーマルエンジンであっても出力アップが可能になります。エアフィルター本体にはブローバイユニオンがついている為、ブローバイホースに接続できます。純正車両(ノーマルエンジン/ノーマルマフラー)に、ビッグスロットルボディークィットを装着した場合でも、SP武川製FI CON TYPE-X、ブローバイユニオン(ノーマルマフラー)の同時装着が必要になります。又、SP武川製ノーマルシリンダーヘッド用エンジンパーツ(スポーツカムシャフト/ハイコンピストン/Sステージボアアップキット)に本製品を同時装着することで、高回転までストレス無く回るエンジン特性になり、更なる出力アップが可能になります。

※本製品を装着する場合、必ずFI CON TYPE-Xの同時装着が必要になります。SP武川製エンジンパーツに合わせ、セッティングしたデータを複数内蔵しておりますのでエンジン仕様に合わせてパソコン又はスマートフォンを用いて手軽にセッティングデータの選択、変更、修正を行います。FI CON TYPE-Xは、EASYモードとEXPERTモードの2種類からお選びいただけます。ノーマルシリンダーヘッド仕様の内蔵MAPは、EASYモードに数多く内蔵されております。又、SP武川製FI CON TYPE-Xに内蔵されたMAP以外のエンジン仕様の場合、内蔵MAPデータを元に、再セッティングを行う必要があります。予めご了承ください。

対象車両: CT125 (JA65-1000001~)	ボア径	対象シリンダーヘッド	品番	価格(税込)
	Φ28	ノーマルヘッド	03-05-0165	¥41,800

純正車両(ノーマルエンジン/ノーマルカムシャフト/ノーマルマフラー)の場合、ビッグスロットルボディークィットに変更してもインジェクションコントローラーの同時装着は必要ありません。又、SP武川製ノーマルシリンダーヘッド用エンジンパーツ(スポーツカムシャフト/ハイコンピストン/Sステージボアアップキット)に本製品を同時装着することで、高回転までストレス無く回るエンジン特性になり、更なる出力アップが可能になります。

※本製品と共にSP武川製カムシャフト、マフラー、又はボアアップキットのいずれかを同時装着する場合、必ずFI CON TYPE-Xの同時装着が必要です。SP武川製エンジンパーツに合わせ、セッティングしたデータを複数内蔵しておりますのでエンジン仕様に合わせてパソコン又はスマートフォンを用いて手軽にセッティングデータの選択、変更、修正を行います。FI CON TYPE-Xは、EASYモードとEXPERTモードの2種類からお選びいただけます。ノーマルシリンダーヘッド仕様の内蔵MAPは、EASYモードに数多く内蔵されております。又、SP武川製FI CON TYPE-Xに内蔵されたMAP以外のエンジン仕様の場合、内蔵MAPデータを元に、再セッティングを行う必要があります。予めご了承ください。

NEW FI CON TYPE-e(インジェクションコントローラー)

スーパーカブ50(FI)・リトルカブ(FI)用

ボアアップキットやマフラーパーツを取り付ける事で理想的な空燃比から大きく外れてしまう為、FI CONで燃料噴射時間を補正する必要があります。FI CON TYPE-eにはSP武川製エンジンパーツに合わせ、セッティングしたデータを複数内蔵しておりますのでエンジン仕様に合わせてパソコン又はスマートフォンを用いて手軽にセッティングデータの選択、変更、修正を行います。噴射時間の調整は増量最大5000μs、減量最大7500μsとなっておりノーマル排気量からボアアップ車両まで幅広くご利用いただけます。パソコン、スマートフォンを用いてエンジンの回転数、エンジン温度、スロットル開度、インジェクター開閉率のモニタリング機能を搭載していますのでセッティング時にも非常に便利に使用して頂けます。ノーマル排気量からSステージ/RステージボアアップキットまでのSP武川製品にご使用頂けます。

対象車両: スーパーカブ50 (FI) (AA01-1700001~)	品番	価格(税込)
:リトルカブ (FI) (AA01-4000001~)	05-04-0128	¥62,700

※FI CON TYPE-eをご使用の際には下記条件に適合したパソコンもしくはスマートフォンが必要になります。下記条件をご留意頂けない場合はご使用になれません。又、ソフトやアプリのダウンロードが必要になる為、インターネットに接続されている必要があります。アプリの場合、有料となります。

■FI CON TYPE-e使用環境 パソコンの場合(2004年8月現在)
 ●Windows (RT/MOBILEは除く) SP武川ソフト(無料)をインストールするには、インターネットに接続されている必要があります。
 ●Windows 7/8/10/11 について Windows 標準ドライバー(スタック)と通信が可能。(内蔵アダプタでも使用可能です。) ●Windows 10 (April 2018 Update(1803)以降) 同様の方法で接続出来ます。
 ※必ずWindows 標準ドライバー(スタック)でお使い下さい。他のスタックでの接続につきましてはサポートしておりません。パソコンにBluetoothが内蔵されているが別途外付けBluetooth アダプタが必要です。

■FI CON TYPE-e使用環境 スマートフォンの場合(2004年8月現在)
 ●iOS iPhone4s以降iPad第3世代以降iOS9以上 SP武川アプリのインストール及び機種データの購入にはAppStoreに接続する必要があります。アプリをインストール後、アプリ内で有料の機種データの購入(約650円)が必要です。アプリ単価は、変動する場合がありますのでアプリ側でご確認下さい。
 ●Android Android 端末Bluetooth内蔵バージョン4.2.2以降 SP武川アプリのインストール及び機種データの購入にはGoogle playに接続する必要があります。アプリをインストール後、アプリ内で有料の機種データの購入(約650円)が必要です。アプリ単価は、変動する場合がありますのでアプリ側でご確認下さい。

※上記の商品価格はすべて税込価格です。

Exhaust system

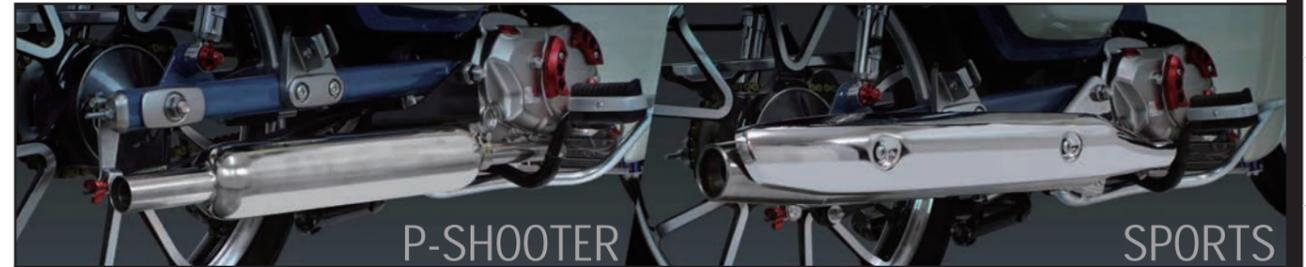

NEW P-SHOOTER(キャブトスタイル)(政府認証マフラー) スーパーカブC125(JA71)用

往年の英国車や60's国産車にあった造形美は、未だに色あせることなく現代でもカスタムの対象となります。弊社はそんな造形美を再現しました。特徴的なサイレンサー部の曲面の美しさや、ステンレス材を採用しポリッシュ仕上げを施すことで見た目にも美しく、雨天走行による腐食を抑える耐候性に優れたマフラーです。エキゾーストパイプ・サイレンサー:オールステンレス製ポリッシュ

対象車両: スーパーカブC125 (JA71-1000001~)	品番	価格(税込)	近接排気騒音
	04-02-0009	¥53,900	84dB (A)

■政府認証 (政府認証を取得している為、安心してマフラー交換を楽しむことができます。政府認証は対象車両がノーマル状態に限りです。) ■キャタライザー内蔵 ■ガasket付属

NEW スポーツマフラー(ノーマルルック)(政府認証マフラー)

スーパーカブC125(JA71)用

ノーマルヒートプロテクターを装着し、ノーマルスタイルを崩さないスポーツマフラーです。SP武川独自のエキゾーストパイプ径とパイプ長、サイレンサー構造を採用することで高い排気効率が可能となり、出力性能が向上します。エキゾーストパイプ、サイレンサーは共にステンレス製を採用。

対象車両: スーパーカブC125 (JA71-1000001~)	品番	価格(税込)	近接排気騒音
	04-02-0008	¥64,900	86dB (A)

■政府認証 (政府認証を取得している為、安心してマフラー交換を楽しむことができます。政府認証は対象車両がノーマル状態に限りです。) ■キャタライザー内蔵 ■ガasket付属



NEW テーパーコーン(政府認証マフラー) XSR125・MT-125・YZF-R125用

円形からオーバル形状へ変化するテーパー形状のサイレンサーパイプに個性的なコーン形状のマフラーエンドを採用した“テーパーコーンマフラー”。エキゾーストパイプをスイングアーム中央から立ち上げる“アップスタイル”にまとめることで、車両にインパクトを与え、リア周りをスタイリッシュにまとめます。装着することで排気効率を高め、高回転域の出力性能が向上します。サイレンサー内部には特殊構造を採用することで、経年変化による音量増加を軽減し、はぎれの良い音質で排気音を演出します。サイレンサー、エキゾーストパイプは共に耐食性に優れたステンレス材を採用。エキゾーストパイプ、サイレンサーの表面に美しい輝きを放つポリッシュ研磨を施すことで、装着時の存在感とドレスアップ効果を高めます。

対象車両: XSR125(BVF1)	品番	価格(税込)	近接排気騒音
	04-02-0006	¥74,800	90dB (A)
対象車両: MT-125(BVE1)	品番	価格(税込)	近接排気騒音
	04-02-0011	近日発売予定	90dB (A)
対象車両: YZF-R125(BVD1)	品番	価格(税込)	近接排気騒音
	04-02-0012	近日発売予定	90dB (A)

■政府認証 (政府認証を取得している為、安心してマフラー交換を楽しむことができます。政府認証は対象車両がノーマル状態に限りです。) ■キャタライザー内蔵 ■ガasket付属

JMCA認定プレート 政府認証プレート
 ■JMCA認定マフラー / 政府認証マフラー
 ※JMCA認定、及び政府認証マフラーはエンジンがノーマル状態での認定・認証になります。エンジンが改造されている場合は認定・認証の対象から外れ、一般公道走行禁止になります。

※上記の商品価格はすべて税込価格です。

Exhaust system

トラックスタイルをモチーフにしたアップタイプのショートマフラー“トラックマフラー”が新登場!!



NEW トラックマフラー(政府認証マフラー) Monkey 125(JB03)用

トラックスタイルをモチーフにしたアップタイプのショートトラックマフラーです。装着することで、弊社独自のサイレンサー構造とエキゾーストパイプの設計により、排気効率を高めることが出来、出力性能が向上します。サイレンサーエンドにもこだわり、アルミ削り出しエンドディッシュを採用し、ブラックアルマイトで仕上げています。内部に特殊構造を採用することで、騒音レベルを抑えながら使用により起こる経年変化を少なくしています。エキゾーストパイプは耐腐食性に優れたステンレス製を採用。サイレンサーには、専用プロテクターを装備。

			<p>■対象車両 : モンキー125 (JB03-1000001~) ※モンキー125 (JB02-1000001~)には取付け出来ません。 ※SP武川製エンジンガードキットとの同時装着不可。</p>
品番	価格(税込)	近接排気騒音	公道
04-02-0398	¥75,900	83dB(A)	

■政府認証(政府認証を取得している為、安心してマフラー交換を楽しむことが出来ます。政府認証は対象車両がノーマル状態に限ります。) ■ガasket付属

NEW トラックマフラー(政府認証マフラー) CT125(JA65)用

トラックスタイルをモチーフにしたアップタイプのショートトラックマフラーです。装着することで、弊社独自のサイレンサー構造とエキゾーストパイプの設計により、排気効率を高めることが出来、出力性能が向上します。サイレンサーエンドにもこだわり、アルミ削り出しエンドディッシュを採用し、ブラックアルマイトで仕上げています。内部に特殊構造を採用することで、騒音レベルを抑えながら使用により起こる経年変化を少なくしています。エキゾーストパイプは耐腐食性に優れたステンレス製を採用。サイレンサー及びエキゾーストパイプには、専用プロテクターを装備。

			<p>■対象車両 : CT125 (JA65-1000001~)</p>
品番	価格(税込)	近接排気騒音	公道
04-02-0003	¥75,900	81dB(A)	

■政府認証(政府認証を取得している為、安心してマフラー交換を楽しむことが出来ます。政府認証は対象車両がノーマル状態に限ります。) ■ガasket付属

NEW トラックマフラー(スリップオンタイプ)(政府認証マフラー) ダックス125(JB04)用

トラックスタイルをモチーフにしたマフラーです。装着することで、弊社独自のサイレンサー構造とエキゾーストパイプの設計により、排気効率を高めることが出来、出力性能が向上します。サイレンサーエンドにもこだわり、アルミ削り出しエンドディッシュを採用することで、カスタムイメージを高めています。内部に特殊構造を採用することで、騒音レベルを抑えながら使用により起こる経年変化を少なくしています。エキゾーストパイプは耐腐食性に優れたステンレス製を採用。ノーマルのエキゾーストパイプを利用するスリップオンタイプです。

			<p>■対象車両 : ダックス125 (JB04-1000001~)</p>
品番	価格(税込)	近接排気騒音	公道
04-02-0367	¥71,500	81dB(A)	

■政府認証(政府認証を取得している為、安心してマフラー交換を楽しむことが出来ます。政府認証は対象車両がノーマル状態に限ります。) ■ガasket付属

JMCA認定プレート 政府認証プレート

■JMCA認定マフラー / 政府認証マフラー

※JMCA認定、及び政府認証マフラーはエンジンがノーマル状態での認定・認証になります。エンジンが改造されている場合は認定・認証の対象から外れ、一般公道走行禁止になります。

Steering handle pipe

NEW テーパーハンドル CB125R(JC79/JC91)用

走行時の疲労感を軽減するハンドルパイプ形状を採用し、快適な乗車姿勢を実現するCB125R用“テーパーハンドル”新登場!!



対象車両	カラー	品番	価格(税込)
CB125R (JC79-1000001~)	シルバー	06-01-0425	¥9,900
CB125R (JC91-1000001~1099999)	ブラック	06-01-0426	¥9,900

純正ハンドルパイプ同様のテーパーハンドルで、走行時の疲労感を軽減するハンドルパイプ形状を採用したアルミテーパーハンドルです。乗車姿勢に影響するハンドルパイプ形状(高さ・絞り角)を見直し、乗車ポジションから腕と肩に与える疲労感を軽減します。これにより、快適な乗車姿勢が実現し、安定したツーリング、又はストリート走行をお楽しみいただけます。左右のスイッチボックス固定用ボス穴加工済みで、クラッチケーブルやスロットルケーブルの変更は必要なく、簡単に取付けできます。

■テーパーハンドルパイプ ハンドルクランプ固定部: Φ28.6mm
スイッチ固定部からエンド部: Φ22.2mm バーエンド内径: 約Φ14.2mm
肉厚のある高剛性アルミパイプを採用し、表面にプラスト加工後、アルマイトを施しています。カラーアルマイトはブラックとシルバーの2種類 SP武川レーザーマーキングロゴ入り
ハンドルクランプ固定部: Φ28.6mm スwitch固定部からエンド部: Φ22.2mm
※SP武川製アルミハンドルパイプには、純正バーエンドの取り付けはできません。
※別途SP武川製2ピースバーエンド (SP武川製ステリングハンドルパイプ用/06-01-0376~0385)の同時装着が必要になります。

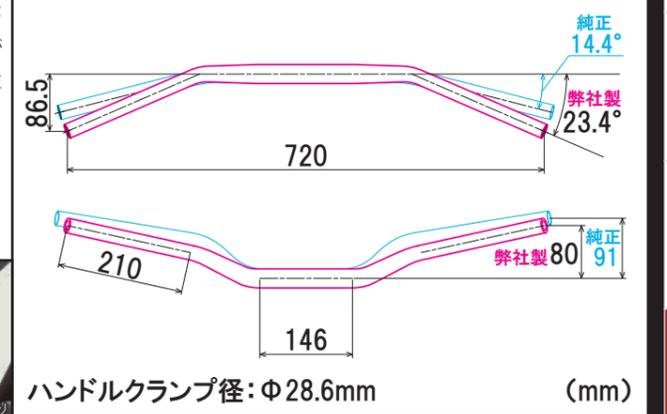

NEW テーパーハンドル(ハンドルクランプ部Φ28.6mm、エンド部Φ22.2mm) 汎用

自転車やオートバイに使用できる高剛性アルミステアリングハンドル“テーパーハンドル”汎用 新登場!!

自転車(マウンテンバイク、クロスバイク)やオートバイ(オフロードバイク等)に採用されているテーパーハンドルとして使用できます。ハンドルクランプ固定部Φ28.6mmからスイッチ固定部、エンド部Φ22.2mmのテーパーハンドル形状 バーエンド内径: 約Φ14.2mm 肉厚のある高剛性アルミパイプを採用し、表面にプラスト加工後、アルマイトを施しています。カラーアルマイトはブラックとシルバーの2種類 SP武川ロゴステッカー (XS) 1枚入り

対象車両	カラー	品番	価格(税込)
汎用(ハンドルクランプ部Φ28.6mm、エンド部Φ22.2mm)	シルバー	06-01-0427	¥9,350
	ブラック	06-01-0428	¥9,350

※別途SP武川製2ピースバーエンド (SP武川製ステリングハンドルパイプ用/06-01-0376~0385)の同時装着が必要になります。
※オートバイ使用時、左右スイッチボックスにボスがある場合があります。この場合、ハンドルパイプに穴あけ加工を施す必要があります。

2ピースバーエンド 汎用(SP武川製テーパーハンドル対応)

精巧に削り出されたアルミ材のソリッドイメージを高めたハンドルバーエンドです。バーエンドとバーエンドカバーからなる2ピース構造とすることで、一体成型では難しい複雑な形状が可能になり、立体感を際立たせています。カラーはシルバー、ブラック、レッド、ゴールドの4種類。装着はノーマルバーエンドと交換するだけなので、手軽に車両のドレスアップをお楽しみ頂けます。固定ボルト用のブラインドキャップ付属



カラー(エンド/カバー)	品番	価格(税込)	カラー(エンド/カバー)	品番	価格(税込)
シルバー/シルバー	06-01-0376	¥5,280	ブラック/ゴールド	06-01-0381	¥5,280
シルバー/ブラック	06-01-0377		レッド/ブラック	06-01-0382	
ブラック/シルバー	06-01-0378		レッド/レッド	06-01-0383	
ブラック/ブラック	06-01-0379		ゴールド/ブラック	06-01-0384	
ブラック/レッド	06-01-0380		ゴールド/ゴールド	06-01-0385	

■対象車両: 汎用(パイプ内径Φ18及びΦ13に対応) SP武川製アジャスタブルハンドルを除く弊社製ハンドルパイプ(アルミハンドルを含む)は全ラインナップ取り付け出来ます。

※上記の商品価格はすべて税込価格です。

※上記の商品価格はすべて税込価格です。

Steering handle pipe

■NEW テーパーハンドル&ホルダーセット エリミネーター(8BL-EL400A)・エリミネーターSE(8BL-EL400A)用

エリミネーターのワイドボディースタイルに合わせ、テーパーハンドルを採用した“テーパーハンドル&ホルダーセット”新登場!!



対象車両	ハンドルカラー	品番	価格(税込)
エリミネーター(8BL-EL400A)	ブラック	06-02-0091	¥24,200
エリミネーターSE(8BL-EL400A)	シルバー	06-02-0093	¥24,200

本製品は、純正ハンドルパイプ径Φ22.2mmからテーパーハンドル(クランプ固定部:Φ28.6mm スイッチ固定部からエンド部:Φ22.2mm)へ変更することができるハンドルセットになります。テーパーハンドルに合わせ、ハンドルクランプホルダー部をΦ28.6mmに大径化し、それに伴い、クランプホルダーの形状変更をすることで、ボリューム感のあるハンドル周りになります。また、ハンドルパイプを固定するハンドルクランプホルダーは、純正ハンドルクランプホルダーを利用し、長さを延長する一般的なものではなく、純正ハンドルクランプホルダーにバーパイプを採用し、クランプホルダーを延長しています。これにより、バーパイプにUSB電源/ハブやカメラ等の固定が可能になります。ハンドルポジションは、純正ハンドルパイプとはほぼ同じ位置なので、クラッチケーブルやスロットルケーブルの変更は必要なく、純正ハンドルパイプとの交換作業だけで、簡単に取り付けできます。ロータイプテーパーハンドルの採用で、純正ハンドルパイプと比べて高剛性になり、操作性を高めると共に直進安定性が向上します。ハンドルパイプへ伝わる振動が軽減し、安定した走行が可能になります。通勤、ツーリングなど、快適なライディングをお楽しみいただけます。ハンドルクランプホルダー:アルミ削り出しブラックアルマイト仕上げ ブラックボルトキャップ付属 SP武川レーザーマーキングロゴ入り テーパーハンドルパイプ:アルミ製を採用し、表面にアルマイトを施しています。ブラックとシルバーの2種類 SP武川レーザーマーキングロゴ入り

※SP武川製アルミハンドルパイプには、純正バーエンドの取り付けはできません。別途SP武川製2ピースバーエンド(SP武川製スティングハンドルパイプ用)の同時装着が必要になります。
 ※SP武川製スクリーンキット(ハンドルクランプタイプ) 品番09-11-0330との同時装着はできません。 ■SP武川製メーターバイザーキット 品番09-11-0350との同時装着は可能です。



Shift Change Rod

■NEW シフトチェンジロッドキット MT-125(BVE1)・XSR125(BVF1)・YZF-R125(BVD1)用

チェンジペダルのガタつきを防止し、シフトフィーリングが向上する“シフトチェンジロッドキット”新登場!!



本製品を純正シフトロッドと交換することで、チェンジペダルのガタつきを防止し、シフト操作において、ダイレクト感を高めます。純正シフトロッドは、シフトアームとチェンジペダルを丸棒材のシフトロッドでリンクし、ピンコッタにより固定しているため、クリアランスが多くチェンジペダルにガタつきがあります。SP武川製シフトロッドは、アルミ削り出しロッドを採用し、ロッドエンドにピロボールを装着しております。これにより、ガタつきを防止すると共に剛性を高め、シフトフィーリングが向上します。また、純正シフトロッドでおこるロッドのたわみを抑え、シフト操作時のロスも軽減します。

■チェンジペダル位置の微調整が可能!! ロッドエンドのピロボール固定位置を変えることで、チェンジペダル位置の微調整を行えます。これにより、ライディングポジション、ライディングシューズに合わせたチェンジペダルの微調整が可能になり、足首にかかる負担を軽減し、快適なライディングをお楽しみいただけます。

■ドレスアップ効果をも高めるアルミ削り出しロッドを採用 ロッドはアルミ材を精巧に削り出し、表面にシルバーアルマイトを施しています。装着時、ステップ周りのドレスアップ効果を高めます。

対象車両	品番	価格(税込)
MT-125(BVE1) MT-15(B8D1/B8D4/B8D7)	06-13-0111	¥6,380
XSR125(BVF1) XSR155(BBSA)	06-13-0112	¥6,380
YZF-R125(BVD1) YZF-R15(BVC1) YZF-155(BDJ4)	06-13-0113	¥6,380

※上記の商品価格はすべて税込価格です。

Low Down Link / Step kit

■NEW ローダウンリンク MT-125(BVE1)・XSR125(BVF1)・YZF-R125(BVD1)用

停車時などの足付き性を良くし、安心してストリート走行を楽しむ“ローダウンリンク”新登場!!



停車時などの足付き性を良くし、安心してストリート走行を楽しむローダウンリンクです。着座位置のシート高で約25mmダウンを実現。小柄なライダーで足付き性にお困りの方には特にオススメです。純正同様の厚みのあるスチール製を採用し、剛性を高めています。表面にはブラック塗装を施し、左右にSP武川ロゴを入れております。

対象車両	品番	価格(税込)
MT-125(BVE1) XSR125(BVF1) YZF-R15(BVC1) YZF-R125(BVD1)	06-03-0019	¥5,830

※シート高が下がることで、停車時、ノーマルサイドスタンドを使用した場合、車両の角度が起き上がります。地面が平らでは無い場所での停車はご注意ください。
 ※本製品を車両に取り付けることで、車体と後輪の距離が近くなります。タンDEMや荷物の積載の際は、走行前に車体と後輪の距離をご確認の上、ご使用ください。
 ※上記2点の内容からローダウン量は25mmが最良として設定しています。

■NEW アジャスタブルステップキット(シルバー) MT-125(BVE1)・XSR125(BVF1)・YZF-R125(BVD1)用

ノーマルステップ交換型のオールアルミ削り出し“アジャスタブルステップキット”MT-125・XSR125・YZF-R125用が新登場!!



ノーマルステップ交換型のオールアルミ削り出しアジャスタブルステップキットです。ライディングシューズの収まる幅を確保しながら大胆に削り込んだステップバーと、上下の変化量を増やし過ぎないオフセットポジション調整が可能です。低ダメージ化を考慮したノーマル同様の可倒式や滑り止め形状に工夫を凝らすなど、機能の隅々まで追求しています。アルミ削り出しステップバー、プラケットにはアルマイトが施されています。ステップの固定位置の変更により、7ポジションから選択可能。ライディングシューズのサイズや操作性に応じて選択することが出来ます。

対象車両	品番	価格(税込)
XSR125(BVF1) MT-125(BVE1) YZF-R125(BVD1) YZF-R15(BVC1) YZF-R25(B1X6) YZF-R3(B2XM) MT-25(BGJ2) MT-03(BEV4)	06-13-0114	¥21,780

※本製品を取り付ける際、ステップ左右のスプリング、トーション(純正部品)、ピンクレビス(純正部品)を再使用します。車両に取り付ける前に純正部品をご確認いただき、損傷が無いことをご確認ください。純正部品に損傷がある場合、新品への交換が必要になります。

※上記の商品価格はすべて税込価格です。

Heat Grip

NEW ヒートグリップ TYPE-ROLL

汎用

冬場のオートバイ・サイクルバイク・草刈り機・除雪機等のグリップを温める“ヒートグリップ TYPE-ROLL” 新登場!!

USB TYPE-C ポート給電/自動ウォーミングアップ機能搭載

巻きつけるだけの簡単装着!!/5段階の温度調整を内蔵

発熱PET金属フィルムを採用

製品構成



温度設定を行うコントローラー付き

温度調整を記録するメモリー機能搭載

操作性に影響を与えない厚み2mmの薄型を採用

USB TYPE-C ポート給電 (PD対応 18W~MAX30W)

モバイルバッテリーのUSB TYPE-Cポートに接続(12V 1.5A以上) 又は車両に取り付けたUSB電源のUSB TYPE-Cポートに接続(12V 1.5A以上)



モバイルバッテリー

USB電源

温度設定用コントローラー付き

USB TYPE-Cの接続コードに 温度設定用コントローラーを装着。



オートバイ装着写真

装着例(モンキー125)



巻きつけるだけの簡単装着!!

グリップに巻きつけ、面ファスナーで 固定するだけの簡単装着



滑りを防止するラバーを接着

装着時、グリップの滑りを防止する為、 表面にラバーをグリップパターンで接着



発熱PET金属フィルムを採用

金属フィルムは熱伝導に優れており、 均一に温めることができます。



フラットケーブルの採用

薄かさばらないフラットケーブルの為、 取り回しがスムーズに行えます。



5段階の温度調整を内蔵 (自動ウォーミングアップ機能付き)

カラーランプ表示を採用し、温度レベルを目視により、確認できます。ウォーミングアップ機能は、電源起動時から3分間ハイスピードでグリップヒーターを温めます。3分以降は、指定した温度調整(指定カラー)で温度を維持します。下記参考温度:測定環境20℃



レッド:約100℃ オレンジ:約85℃ イエロー:約75℃ グリーン:約65℃ ブルー:約55℃

■対象仕様を満たし、SP武川で取り付け確認を行った車両は、右上の二次元バーコードにてご確認いただけます。



対象 汎用 グリップ幅(全長):100mm以上 グリップ直径:約Φ32mm~Φ35mm 対応条件:USBポート付き車 PD対応18W~MAX30W(12V1.5A以上)、又はモバイルバッテリー使用 PD対応18W~MAX30W(12V1.5A以上)

品番	価格(税込)
05-12-0005	¥7,700

■ヒートグリップ詳細(対象グリップ/ケーブルの長さ/対象USBコネクタ)

対象グリップ:グリップ幅100mm以上 グリップ直径Φ32mm~Φ35mm

ケーブルの長さ(USBコネクタ部含む):1255mm

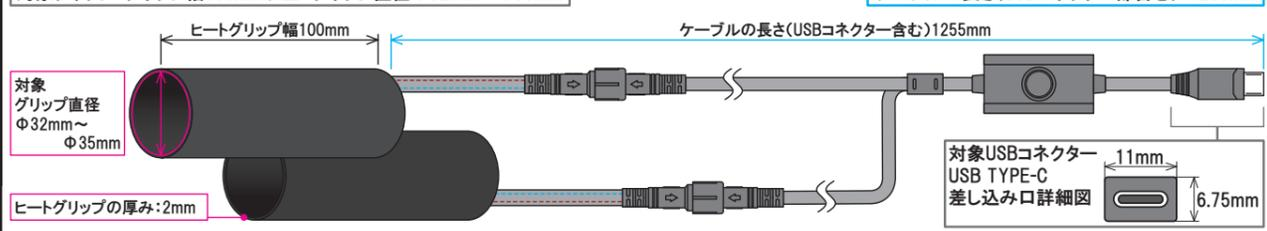

Front fork damper

NEW ノーマルフロントフォーク用強化ダンパー

CT125(JA55/JA65)用

ノーマルフロントフォークのまま、路面の追従性と乗り心地を格段に向上させる“強化ダンパーキット”CT125用が新登場!!

SP武川製オリジナル強化ダンパーの場合、フロントフォーク作動性を求め伸縮の減衰力特性に変化を持たせている為、路面からの入力(縮み側)と伸び側に最適な減衰力特性を得る事が出来ます。これにより路面からの衝撃吸収と追従性を飛躍的に向上させ、安定感のある走行を行えます。



ノーマルフロントフォークに強化ダンパーを装着することで、路面の追従性と乗り心地を格段に向上させます。この強化ダンパーはオイルダンパー式と伸縮時の減衰力特性に変化を持たせたオリジナルダンパー構造を採用することで、路面からの衝撃吸収と共に路面の追従性を高める事が出来、安定したワインディングをお楽しみ頂けます。

■SP武川製オリジナル強化ダンパーの特徴

一般的にノーマルフォーク用強化ダンパーではステアリングダンパーを使用する場合がありますが、この場合、伸び側と縮み側の減衰力がほぼ一定の為、フロントフォークのアストには適さず、安定した走行を得る事が出来ません。弊社製オリジナル強化ダンパーはノーマルフロントフォーク専用開発を行い伸び側と縮み側で減衰力特性を変化させ、ノーマルフロントフォークのストロークに適した作動性を可能とします。ダンパー本体は錆に強く、耐久性の高いステンレス製を採用。装着時もスタイリッシュにまとまり、車両のカスタムイメージも高まります。

■SP武川製フロントキャリアキット、及びエンブレムキットとの同時装着が可能です。

対象車両	品番	価格(税込)	※ノーマルフロントフォーク専用です。 ※装着は乗車時左側のみとなります。 ※悪路やオフロード走行を目的とした走行をした場合、ダンパーの故障に繋がります。予めご了承下さい。
CT125(JA55-1000001~JA65-1000001~)	06-01-0098	¥20,900	

Leg Bumper

NEW レッグバンパー&シールドキット

モンキー125(JB02/JB03/JB05)用

強固なフレームに風防効果のあるシールドを加えた“レッグバンパー&シールドキット”モンキー125用が新登場!!



アクションカメラやSP武川製ボトルホルダー(08-01-0167)なども装着可能!!



Φ25.4スチール製パイプを採用した強固なサイドバンパーです。本製品を装着することで、立ち上げ等の軽度な転倒に対し、エンジンやチェンジベダルへのダメージを軽減します。又、付属のレッグシールドをサイドバンパーに装着することで、風防効果を得ることができます。これにより、ライダーの疲労を軽減すると共に走行中、フロントタイヤが巻き上げる水や泥などから自身を守ることが出来ます。レッグシールド(左右)の装着は、裏面にあるベルクロをパイプに巻きつけ、中央にあるボスにスチール製ボルトとアルミ削り出しリテーナーでしっかりと固定します。この固定部分のボスには、フォグランプキット(別売)を装着することができます。更にサイドバンパー本体のストレーン部分には、アクションカメラやペットボトルホルダー(別売)なども装着できます。シールドのカラー:ブラック。サイドバンパー本体:スチール製パイプブラック塗装仕上げ。レッグシールド:強化ナイロン製

対象車両	シールド	品番	価格(税込)	■SP武川製コンパクトクールキット各種との同時装着が可能です ※SP武川製ステアリングダンパーセットとの同時装着は出来ません。
モンキー125(JB02/JB03/JB05-1000001~)	ブラック付属	06-00-0038	¥54,780	
モンキー125タイモデル(MLHJB02/MLHJB03)	シールドなし	06-00-0039	¥49,280	

- モンキー125(JB02)の場合 ■純正マフラー、SP武川製スクランブラーマフラー・ベージュマフラー(廃番)・テーパーコーンマフラー・SSマフラーとの同時装着が可能です。 ※SP武川製スポーツマフラーとの同時装着は出来ません。
- モンキー125(JB03)の場合 ■純正マフラー、SP武川製RSスポーツマフラー(ダウンタイプ)・スクランブラーマフラー・スポーツマフラー・ボンバーマフラーとの同時装着が可能です。 ※SP武川製トルネードマフラー・トラッカーマフラーとの同時装着は出来ません。
- モンキー125(JB05)の場合 ■純正マフラー、SP武川製スクランブラーマフラー(開発中)・スポーツマフラー(開発中)との同時装着が可能です。 ※SP武川製トルネードマフラー(開発中)・トラッカーマフラー(開発中)との同時装着は出来ません。

NEW SP武川製レッグバンパー&シールドキット装着車専用LEDフォグランプキット(2個入)

ノーマルヘッドライトの補助ランプとしてご使用頂く事で、走行時の視認性が向上します。インジケータランプ付きON/OFFスライドスイッチ付属。目視でランプ点灯のON/OFFを確認できます。 ■カットライン付きは、対向車に対し眩しさを配慮した運転が行えます。 ※SP武川製レッグバンパー&シールドキット装着車専用。 ※フォグランプ側のギボシ取付け加工有り

対象車両	カットライン	品番	価格(税込)
モンキー125(JB02/JB03/JB05-1000001~)	カットライン付き	05-08-0634	¥22,000
モンキー125タイモデル(MLHJB02/MLHJB03)	カットラインなし	05-08-0633	¥17,600

カットライン付き(05-08-0634)

カットラインなし(05-08-0633)

※上記の商品価格はすべて税込価格です。

※上記の商品価格はすべて税込価格です。

Seat Cover / Fender less Kit

■NEW クッションシートカバー(ダイヤモンドステッチ/ブラウン) XSR125(BVF1)・XSR155(BBSA)用

デザイン性とクッション性に優れた“クッションシートカバー(ダイヤモンドステッチ)”XSR125・XSR155用が新登場!!



ノーマルシートに被せるだけの簡単装着で、デザイン性とクッション性に優れたシートへ変更することが出来ます。
 ■デザイン性に優れたダイヤモンドステッチを採用 シートカバーの座面にはデザイン性を高め、車両に高級感を与えるダイヤモンドステッチを採用。又、サイドにプレーンなデザインを採用することで、ダイヤモンドステッチを強調し、車両のカスタムイメージを高めます。
 ■特殊スポンジ入り表皮の採用による振動の軽減とクッション性の向上 表皮に耐振動性、クッション性に優れた特殊スポンジを貼り付けることで、路面から伝わる振動の軽減と優れたクッション性を兼ね備えています。通勤、ロングツーリング時に起こる疲労が軽減され、快適なライディングをお楽しみ頂けます。



■シートカバーと同じ表皮のタンデムベルト付属
 ■SP武川ロゴのタグ付き

対象車両	品番	価格(税込)
XSR125(BVF1) XSR155(BBSA)	09-11-0359	¥6,380

※クッションシートカバーに関する注意事項
 水濡れ直後に着座すると衣服が濡れる事があります。表面は乾いていても、中に水分を含んでいる事がありますので、すぐに使用する際にはタオル等で水分を取り除き、衣服が濡れない事確認してから使用してください。取り付けの際 紐を締め上げますが、必要以上に引っ張るとシートカバーが破損します。ガンソリン、シンナー等の有機溶剤がかからないようにして下さい。破損の原因になります。

■NEW フェンダーレスキット(LEDミニテールランプ付) XSR125(BVF1)・XSR155(BBSA)用

リア周りをシャープなフォルムに変更する“フェンダーレスキット(LEDミニテールランプ付)”XSR125・XSR155用が新登場!!



本製品は、純正リアフェンダーにある純正マッドガード/リアステーコンプリート、純正テールランプユニットを完全に取り外すことができ、リア周りをシャープなフォルムに変更することができます。又、純正テールランプユニットを取り外した部分には、SP武川オリジナルステンレスプレートを貼り付け、リアフェンダーをスタイリッシュにまとめます。
 ■本製品はナンバープレート保安基準(2021年~)に適合している為、安心して外装カスタムをお楽しみいただけます。
 ※XSR155に取り付ける場合、ナンバープレートが大きくなる為、付属のリフレクターキットでは反射板が隠れ、保安基準に適合しません。
 SP武川製リフレクターキット(05-08-0356)の別途購入が必要になります。



■SP武川オリジナルLEDミニテールランプ採用
 LEDミニテールランプはスリムボディに高輝度LEDを採用し、コンパクトにまとめたテールランプになります。純正リアフェンダーの下に収まり、フェンダーレススタイルのカスタムイメージを高めます。テールランプは、ブラックインナーとスモークアウトで精悍な雰囲気と際立つ“ブラックタイプ”と透き通るクリスタルレッドインナーがニュースタイルとなる“レッドタイプ”の2種類があり、車両スタイルに合わせ、お選びいただけます。
 テールランプ本体寸法:31mm×100mm×36mm
 ■リアウインカーは、純正ウインカーをそのまま使用できる為、別途購入部品の必要がなく、付属のサブハーネスにより、配線加工の必要がありません。
 ■キット構成には、一般公道走行に必要なリフレクターキット、トライアングルマークシールが付属しております。

対象車両	テールレンズ	品番	価格(税込)
XSR125(BVF1)	ブラック	05-08-0538	¥14,850
XSR155(BBSA)	レッド	05-08-0632	¥14,850

※上記の商品価格はすべて税込価格です。

Screen / Seat Cover

■NEW スクリーンキット スーパーカブ50(AA09)・スーパーカブ110(JA44/JA59)用

高い風防効果により、走行中の風や雨、ホコリからライダーを保護する“スクリーンキット”スーパーカブ50/110用が新登場!!



曲面を多用したスクリーンで風防効果が高く、走行中の風や雨やホコリからライダーを保護し、快適な通勤やツーリングを可能にします。又、首から下の上半身をスクリーンがカバーする為、走行時、空気の抵抗によるライダーの疲労が軽減されます。取り付け方法は、車両のミラー固定部にキット付属専用アダプターを装着し、スクリーンステーをミラーで固定します。左右のミラーアダプター部を使用することで、ガタつきを防止し、しっかりと固定することができます。スクリーン本体は、アクリル(厚さ3.7mm/クリア)を採用。厚みのあるアクリルを採用することで強度を持たせ、耐久性を高めています。

対象車両	品番	価格(税込)
スーパーカブ50(AA09-1000001~) スーパーカブ110(JA44-1000001~)	09-11-0362	¥17,380
スーパーカブ110(JA59-1000001~)	09-11-0325	¥17,380

※スクリーン本体サイズ:H430mm×W440mm×t3.7mm
 固定ステーはスチール製ブラック塗装仕上げ
 ■純正ミラー、又はSP武川製ミラーの同時装着が可能です。
 ※車体カバーを被せた状態で駐車する場合は、日光の当たらない風通しの良い場所に止めて下さい。(カバー内に熱がこもり、スクリーンが変形する恐れがあります。)
 ※車体カバーをご使用になる場合は、スクリーンに無理のかからないサイズの物をご使用下さい。(スクリーンが変形したり、ステーが曲がる恐れがあります。)
 ※スクリーンに直射日光が当たらないように駐車して下さい。(スクリーンの反射で日光が収斂し、車両や周りにある物を傷める恐れがあります。)

■NEW エアフローシートカバー 自転車用

通気性とクッション性に優れ、快適なライディングをサポートする“エアフローシートカバー”に自転車用が新登場!!



本製品を対象となる自転車に被せることで、通気性とクッション性に優れたシートへ変更することができます。又、炎天下での駐輪を行った場合、サドルが熱く座れないことがありますが、本製品を取り付けることでサドルの熱上昇をおさえ、立体メッシュにより、駐輪後であっても熱を感じることなく、自転車に乗車することができます。 脱落防止用面ファスナー付き固定ベルトを採用 SP武川ロゴタグ付き サイズはマウンテンバイク・ロードバイク用サドルサイズと電気自転車・シティバイク用サドルサイズの2種類からお選びいただけます。

対象車両	品番	価格(税込)	対象車両	品番	価格(税込)
マウンテンバイク/ロードバイク(サイズ約280mm×140mm)	09-11-0360	¥1,980	電動自転車/シティバイク(サイズ約240mm×205mm)	09-11-0361	¥1,980



※上記の商品価格はすべて税込価格です。

Meter Screen Protective Films

■NEW メーター保護フィルム(クリア光沢/TPU/1枚入) スーパーカブC125・スーパーカブ110・クロスカブ110・モンキー125・ダックス125・CT125・XSR125用

キズ・紫外線・汚れからメーターを守る“メーター保護フィルム(クリア光沢/TPU)”が新登場!!

Meter Screen Protective Film

- 傷防止 防汚** キズ・汚れからメーターを保護
- UVカット** 紫外線から守り、メーターの劣化を防止
- 視認性に優れたクリア光沢タイプを採用**
- 適合車種メーター車種専用フィルム**

キズ・紫外線・汚れからメーターを保護するプロテクティブフィルムになります。本製品を貼り付ける事で、泥汚れやホコリが付着しても、メーターパネル本体を傷付けることなく、清掃できます。フィルムはクリア光沢タイプを採用。透明感を損なわず視認性を考慮しております。又曲面のメーターパネルに対応する為、専用のフィルムを採用しメーターパネルと保護フィルムの段差を少なくする事で、取り付け後もナチュラルな状態を保ちます。1枚入り。
※本製品は水貼りで行って下さい。 ※本製品は下記記載の“対象車種専用”の保護フィルムになります。対象車種以外には使用しないで下さい。

対象車種	品番	価格(税込)
スーパーカブC125(JA48-1000001~JA58-1000001~) スーパーカブC125(JA71-1000001~)	05-06-0068	¥1,980
スーパーカブ110(JA59-1000001~) クロスカブ110(JA60-1000001~) スーパーカブ110タイモデル(MLHJA56) スーパーカブ110PRO(JA61-1000001~)	05-06-0069	¥2,200
モンキー125(JB02/JB03/JB05-1000001~) モンキー125タイモデル(MLHJB02/MLHJB03) ダックス125(JB04-1000001~) CT125(JA55-1000001~JA65-1000001~)	05-06-0070	¥1,980
XSR125(BVF1)	05-06-0071	¥1,980

Turn signal Kit

■NEW ストリームラインLEDウインカーキット XSR125(BVF1)・MT-125(BVE1)・YZF-R125(BVD1)用

ノーマルウインカーと交換することで、車両をスタイリッシュにまとめる“ストリームラインLEDウインカーキット”新登場!!



ノーマルウインカーからスリムボディのLEDウインカーに変更することで、コンパクトにまとめるながら、シャープな車両イメージへ変更することが出来、フロント側は純正同様にポジション点灯が出来ます。ウインカー本体は高品質で軽量のアルミボディを採用し、ラバーマウントにより耐久性と耐振性を両立しました。表面はマットブラック塗装で仕上げ、SP武川ロゴを配置しています。高輝度LEDを5灯内蔵しており、昼夜を問わず視認性が向上します。又、LEDにすることで消費電力も一灯あたり約1W(12V時)と、白熱球に比べ大幅に削減することが出来ます。

■ワイドレンジフラッシャーリレー付属 ■4個1セット ■Eマーク取得製品

対象車種	品番	価格(税込)
XSR125(BVF1)	05-08-0629	¥34,100
MT-125(BVE1)	05-08-0630	¥35,200
YZF-R125(BVD1)	05-08-0631	¥36,300

※上記の商品価格はすべて税込価格です。

Turn signal bulb / LED Fog lamp

■NEW ハイパーLEDウインカーバルブキット YZF-R125(BVD1)用

ウインカーバルブを簡単にLED化出来、消費電力を大幅に削減する“ハイパーLEDウインカーバルブキット”YZF-R125用が新登場!!



YZF-R125に取付け出来るハイパーLEDウインカーバルブキットです。LEDバルブに変更する事で、点灯時の消費電力を大幅に削減し、またLED特有のレスポンスの良い発光になります。従来から市販されているT10サイズのLEDバルブの多くは、純正白熱球よりも大幅に光量が落ちてしまう傾向にありますが、SP武川製LEDバルブはハイパワータイプを採用している為、T10互換の小型サイズに於いても、必要十分な輝度を実現しました。キットにはワイドレンジフラッシャーリレーも付属しておりますので、抵抗などで無駄な電力を消費する事無く、ウインカーをLED化することが出来ます。

※付属のLEDバルブは+の極性があります。点灯しない場合は180°回転し取り付けて下さい。

対象車種	品番	価格(税込)
YZF-R125(BVD1)	05-08-0514	¥11,770

■ハイパーLEDウインカーバルブキット MT-125用

LEDバルブに変更する事で、点灯時の消費電力を大幅に削減し、またLED特有のレスポンスの良い発光になります。従来から市販されているT10サイズのLEDバルブの多くは、純正白熱球よりも大幅に光量が落ちてしまう傾向にありますが、SP武川製LEDバルブはハイパワータイプを採用している為、T10互換の小型サイズに於いても、必要十分な輝度を実現しました。キットにはワイドレンジフラッシャーリレーも付属しておりますので、抵抗などで無駄な電力を消費する事無く、ウインカーをLED化することが出来ます。 ※キット付属のワイドレンジフラッシャーリレーを装着すると、純正ウインカーリレーの様な動作音(カチカチ音)がなくなります。

※付属のLEDバルブは+の極性があります。点灯しない場合は180°回転し取り付けて下さい。

対象車種	品番	価格(税込)
MT-125(BVE1) リード125(UF45/JK12) NMMA125(SE86J/SED6J) トリシティ125(SE82J)	05-08-0476	¥10,780

■ハイパーLEDウインカーバルブキット XSR125用

LEDバルブ正面に高輝度LEDを1個、側面に面発光タイプのLEDを8個装着する事で、優れた被視認性と、リフレクターの反射を生かせる発光を両立させました。ワイドレンジフラッシャーリレーにより、抵抗などで無駄な電力を消費する事無く、ウインカーをLED化することが出来ます。又、ウインカーバルブをLED化にする事で、点灯時の消費電力を大幅に削減出来、LED特有のレスポンスの良い発光となります。純正ガラスバルブと異なり、レンズ越しにオレンジ色が見えないのでスッキリとした外観となります。

※純正ウインカー専用です。 ※並行輸入車については未確認です。 ※キャブレター車及び対象フレーム打刻形式以外の車両には取付け出来ません。

対象車種	品番	価格(税込)
XSR125(BVF1) MSX GROM (MLHJC92) シグナスX SR (SEASJ) BF91/BF93 シグナスX SR (SE8J) BF92/BF94/B851 シグナスX GRYPHUS(BKG1/BKG2/BKG3)	05-08-0473	¥11,880

■NEW LEDフォグランプキット3.0(950) XSR125・XSR155用

アルミ削り出しカラー類を使用し、純正ヘッドライトステーに装着するLEDフォグランプキットです。補助ランプとしてLEDフォグランプを装着することで、走行時の視認性が向上し、夜間走行の安全性を高めます。又、高輝度により、夜間での車両の存在感を高め、他のライダーや車からの認識がしやすくなり、事故防止対策としても貢献します。LEDフォグランプキットはXSR125・XSR155専用製品につき、簡単な配線加工で取付け出来ます。 ※簡単なギボシ圧着加工が必要となります。

LEDフォグランプキット3.0(950)
LEDチップは非常に高輝度ながら低消費電力(約6.5W)を実現し、発電量があまり大きくない車両であっても使いやすい仕様となりました。

対象車種	品番	価格(税込)
XSR125(BVF1) XSR155(BBSA)	05-08-0628	¥20,350

※上記の商品価格はすべて税込価格です。

LED Fog lamp

NEW LEDフォグランプキット(カットライン) 汎用(DC12V専用)

補助ランプとして、視認性が向上するだけでなく、カットラインの採用で対向車への影響をおさえる“LEDフォグランプ(カットライン)”新登場!!
 ノーマルヘッドライトの補助ランプとしてご使用頂く事で、走行時の視認性が向上し、夜間走行の安全性を高めます。又、カットラインをフォグランプに採用することで、対向車や周囲の歩行者などに、眩しさに配慮した運転が行えます。高輝度LEDフォグランプの採用により、夜間での車両の存在感を高め、他のライダーや車からの認識がしやすくなり、事故防止対策としても貢献します。
 汎用品は、小型車両用として10W仕様、中型車両/大型車両用として15W仕様をラインアップ
 ■多数のDC12V車両に使用可能。 ■電源コード長は取り付け位置の自由度を高める為、約600mmと長めに設定しております。 ■固定位置が異なる2種類の汎用ステーが付属。

汎用ステー固定位置と寸法図

汎用ステーはLEDフォグランプ1つに対し、2種類付属しています。ロングタイプの“汎用ステーA”とスタンダードタイプの“汎用ステーB”になります。各汎用ステーは、ステーの方向を変えることで、取り付けボルト穴の位置を変更できます。又、汎用ステーAに関しては、フォグランプの後方にも取り付けできます。(下記参照)更にフォグランプにあるクーリングデフューザーを取り外すことで、通常横方向での汎用ステーの取り付けに対し、縦方向での汎用ステーの取り付けが可能になります。装着イメージは下記参照
 ※クーリングデフューザーを取り付けている場合、汎用ステーは横方向のみの取り付けになります。

詳細図

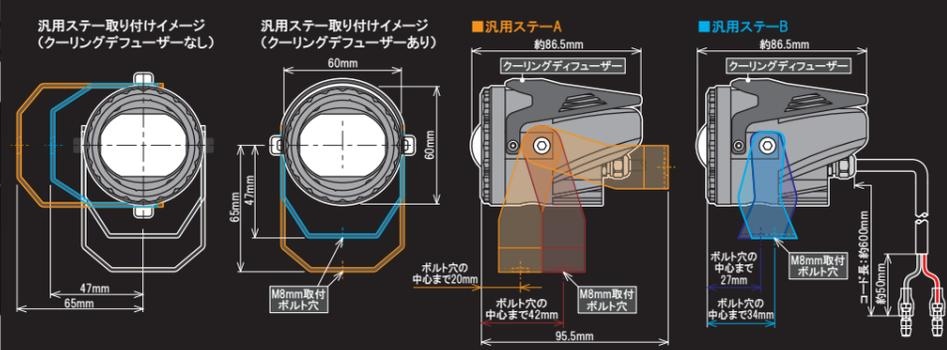

カットラインをフォグランプに採用
 カットライン有無の比較 左:無し/右:有り



ノーマルヘッドライトに
 フォグランプ有無の比較 上:無し/下:有り

1個入り	ワット数	対象車両	入数	品番	価格(税込)	備考
	10W	対象車両:DC 12V専用 小型車両推奨	1個	05-08-0636	¥ 8,800	LEDフォグランプには汎用ステーが付属していますが、車両に装着する場合は別途ステー等が必要になる場合があります。 12V車両であっても、交流(AC12V)や脈流には、使用できません。 車両の仕様をご確認の上、ご購入下さい。
			2個	05-08-0637	¥ 17,600	
	15W	対象車両:DC 12V専用 中型車両/大型車両推奨	1個	05-08-0638	¥ 8,800	■ON/OFFスライドスイッチ(インジケータランプ付き) 05-09-0056 ¥ 3,960(税込)
			2個	05-08-0639	¥ 17,600	

NEW LEDフォグランプキット(カットライン/15W/2個入り) ADV160・レブル250/500・CL250/500・エリミネーター・SEROW250



対象車両	品番	価格(税込)	備考
ADV160(KF54-1000001~) 対象仕様:SP武川製フロアステップサイドバー装着車 本製品はSP武川製フロアステップサイドバー装着車が対象です。ノーマル車両には取付け出来ません。 取り付け時、配線を通す為、フロアステップに穴あけ加工が必要です。簡単なギボシ圧着加工が必要。	05-08-0624	¥ 23,100	SP武川製フロアステップサイドバーの前方先端部分にあるアルミ削り出しパーツを取外すことで、LEDフォグランプの装着が可能になります。インジケータランプ付きON/OFFスイッチ付属 インジケータランプを内蔵することで、目視でランプ点灯のON/OFFを確認できます。
レブル250(MC49-1000001~) レブル500(PC60-1000001~) CL250(MC57-1000001~) CL500(PC68-1000001~) 簡単なギボシ圧着加工が必要となります。	05-08-0614	¥ 25,300	製品同梱のアルミ削り出しカラーを使用し、ラジエターのボス部に装着するLEDフォグランプキットです。 インジケータランプ付きON/OFFスイッチ付属 インジケータランプを内蔵することで、目視でランプ点灯のON/OFFを確認できます。
レブル250(MC49-1000001~) CL250(MC57-1000001~) 対象仕様:SP武川製レグバンパー装着車 本製品はSP武川製レグバンパー装着車が対象です。 簡単なギボシ圧着加工が必要となります。	05-08-0625	¥ 22,000	SP武川製レグバンパーに装着するLEDフォグランプキットです。 インジケータランプ付きON/OFFスイッチ付属 インジケータランプを内蔵することで、目視でランプ点灯のON/OFFを確認できます。
エリミネーター(8BL-EL400A) エリミネーターSE(8BL-EL400A) 簡単なギボシ圧着加工が必要となります。	05-08-0615	¥ 24,750	製品同梱のアルミ削り出しカラーを使用し、ラジエターのボス部に装着するLEDフォグランプキットです。 インジケータランプ付きON/OFFスイッチ付属 インジケータランプを内蔵することで、目視でランプ点灯のON/OFFを確認できます。
SEROW250(3C56/3C55/3C5M/3C5Y) SEROW250(1YBF/1YB9/1YBL/1YBN) SEROW250(B1H1/B7C1/B7C4) 対象仕様:SP武川製レグバンパー装着車 本製品はSP武川製レグバンパー装着車が対象です。 簡単なギボシ圧着加工が必要となります。	05-08-0627	¥ 23,100	SP武川製レグバンパーに装着するLEDフォグランプキットです。 インジケータランプ付きON/OFFスイッチ付属 インジケータランプを内蔵することで、目視でランプ点灯のON/OFFを確認できます。

※上記の商品価格はすべて税込価格です。

LED Fog lamp

NEW LEDフォグランプキット(カットライン/10W/2個入り) クロスカブ50/110・GROM・モンキー125・ダックス125



対象車両	品番	価格(税込)	備考
モンキー125(JB02/JB03/JB05-1000001~) モンキー125タイモデル(MLHJB02/MLHJB03) 対象仕様:SP武川製レグバンパー装着車 本製品はSP武川製レグバンパー装着車が対象です。 簡単なギボシ圧着加工が必要となります。	05-08-0634	¥ 22,000	SP武川製レグバンパーに装着するLEDフォグランプキットです。 インジケータランプ付きON/OFFスイッチ付属 インジケータランプを内蔵することで、目視でランプ点灯のON/OFFを確認できます。
クロスカブ50(AA06-1000001~) クロスカブ110(JA45-1000001~) クロスカブ110(JA60-1000001~) SP武川製アンダーフレームキット及びレグバンパーキットとの同時装着はできません。簡単なギボシ圧着加工が必要となります。	05-08-0616	¥ 30,800	ヘッドライトステー部に製品同梱のホルダーとクランプを用いてフォグランプを固定します。 SP武川製コンパクトキットとの同時装着可能。 インジケータランプ付きON/OFFスイッチ付属 インジケータランプを内蔵することで、目視でランプ点灯のON/OFFを確認できます。
クロスカブ50(AA06-1000001~) クロスカブ110(JA45-1000001~/JA60-1000001~) 対象仕様:SP武川製アンダーフレーム装着車 本製品はSP武川製アンダーフレーム装着車が対象です。 ノーマル車両には取付け出来ません。 簡単なギボシ圧着加工が必要となります。	05-08-0617	¥ 31,350	SP武川製アンダーフレームキットに装着するLEDフォグランプキットです。 クランプホルダー:アルミ削り出しブラックアルマイト インジケータランプ付きON/OFFスイッチ付属 インジケータランプを内蔵することで、目視でランプ点灯のON/OFFを確認できます。
クロスカブ50(AA06-1000001~) クロスカブ110(JA45-1000001~/JA60-1000001~) 対象仕様:SP武川製レグバンパー装着車 本製品はSP武川製レグバンパー装着車が対象です。 簡単なギボシ圧着加工が必要となります。	05-08-0618	¥ 23,100	SP武川製レグバンパーに装着するLEDフォグランプキットです。 インジケータランプ付きON/OFFスイッチ付属 インジケータランプを内蔵することで、目視でランプ点灯のON/OFFを確認できます。
GROM(JC61-1000001~/JC75-1000001~) GROM(JC92-1000001~) MSX125(MLHJC61) MSX125SF MSX GROM(MLHJC92) モンキー125(JB02/JB03/JB05) モンキー125タイモデル(MLHJB02/MLHJB03) ダックス125(JB04-1000001~) 簡単なギボシ圧着加工が必要となります。	05-08-0619	¥ 35,200	フロントフォークに製品同梱のフォーククランプホルダー、ステーを用いてフォグランプを固定します。 フォーククランプホルダー:アルミ削り出しアルマイト仕上げ フォグランプステー:アルミダイカスト製/バレル研磨仕上げ インジケータランプ付きON/OFFスイッチ付属 インジケータランプを内蔵することで、目視でランプ点灯のON/OFFを確認できます。■ステーキット(対応径:Φ39) 05-08-0499

NEW LEDフォグランプキット(カットライン/10W/2個入り) CT125・CBR125R・XSR125



対象車両	品番	価格(税込)	備考
CT125(JA55-1000001~/JA65-1000001~) 簡単なギボシ圧着加工が必要となります。	05-08-0635	¥ 28,600	製品同梱のアルミ削り出しカラー類を使用し、純正ヘッドライトステーに装着するLEDフォグランプキットです。 インジケータランプ付きON/OFFスイッチ付属 インジケータランプを内蔵することで、目視でランプ点灯のON/OFFを確認できます。
CT125(JA55-1000001~/JA65-1000001~) 対象仕様:SP武川製サブフレーム装着車 本製品はSP武川製サブフレーム装着車が対象です。 ノーマル車両には取付け出来ません。 簡単なギボシ圧着加工が必要となります。	05-08-0621	¥ 32,450	SP武川製サブフレームキットに装着するLEDフォグランプキット。 インジケータランプ付きON/OFFスイッチ付属 インジケータランプを内蔵することで、目視でランプ点灯のON/OFFを確認できます。
CT125(JA55-1000001~/JA65-1000001~) 対象仕様:SP武川製レグバンパー装着車 本製品はSP武川製レグバンパー装着車が対象です。 ノーマル車両には取付け出来ません。 簡単なギボシ圧着加工が必要となります。	05-08-0622	¥ 23,980	SP武川製レグバンパーに装着するLEDフォグランプキットです。 インジケータランプ付きON/OFFスイッチ付属 インジケータランプを内蔵することで、目視でランプ点灯のON/OFFを確認できます。
CB125R(JC79-1000001~) CB125R(JC91-1000001~) 簡単なギボシ圧着加工が必要となります。	05-08-0623	¥ 24,200	製品同梱のアルミ削り出しカラー、ワッシャー類を使用し、ラジエターのボス部に装着するLEDフォグランプキットです。 インジケータランプ付きON/OFFスイッチ付属 インジケータランプを内蔵することで、目視でランプ点灯のON/OFFを確認できます。
XSR125(BVF1) XSR155(BBSA) 簡単なギボシ圧着加工が必要となります。	05-08-0626	¥ 25,300	製品同梱のアルミ削り出しカラー類を使用し、純正ヘッドライトステーに装着するLEDフォグランプキットです。 インジケータランプ付きON/OFFスイッチ付属 インジケータランプを内蔵することで、目視でランプ点灯のON/OFFを確認できます。

※上記の商品価格はすべて税込価格です。

Mobile Multi Bag

NEW モバイルマルチバッグ

自転車やオートバイに使用でき、収納物の全面保護とナビゲーション表示を確認できる“モバイルバッグ”が新登場!!



コンパクトでありながら、スマートフォン・財布・バッテリーの収納が可能!!

セミハード樹脂ボディの採用により、収納物を全面保護

バッグからスマートフォンを取り出すこと無く、タッチパネル操作が可能!!

雨の侵入を防止する防水ファスナーを採用

φ22.2/φ25.4mmパイプに対応するハンドルクランプタイプを採用

バック本体を自由な角度に調整できるマルチジョイントを採用

工具の必要も無く、簡単にバッグ本体の脱着が可能!!

本製品は、自転車(マウンテンバイク、クロスバイク)やオートバイに採用されているハンドルパイプ(φ22.2mm/φ25.4mm)に、ハンドルクランプにて固定するモバイルバッグになります。従来のホルダータイプとは異なり、収納物を全面から保護し、ナビゲーション等の表示画面を確認できます。

■コンパクトでありながらスマートフォン・財布・モバイルバッテリーの収納が可能
 バッグは、210mm×105mm×70mm(最大高)(約0.8L)を採用。更にタッチスクリーン素材を採用した外蓋に、モバイルを固定する面ファスナー式固定ベルト、内側にポケットを2つ装備しています。(1つはメッシュポケットを採用)。これにより、スマートフォンを外蓋に固定した際、内側ポケットに入れたモバイルバッテリーにて、充電を行うことができます。バッグ本体には、外部電源からの充電に対応するケーブル穴を装備。ケーブル穴は直接的な雨や物の侵入を最小限におさえるラバー構造を採用しています。
 ※携帯電話をモバイルバッテリーに接続した状態で使用する場合は、モバイルバッテリーをポケットから出す必要があります。スマートフォンとモバイルバッテリーをバッグに入れ、充電状態で使用する場合は、充電ケーブルをケーブル穴を利用して、一旦外に出して接続するか、又はT字型充電ケーブルを使用する必要があります。

■セミハード樹脂ボディの採用により、収納物を全面保護
 バッグのボディは、セミハードタイプの樹脂ボディを採用しています。一般的なソフトボディバッグにおける走行時の変形がおらず、収納物を全面から保護することができます。又、万が一の転倒でも高い保護性能と衝撃吸収性により、収納物の破損を最小限におさえることができます。カラー:ブラック

■バッグからスマートフォンを取り出すこと無く、タッチパネル操作が可能!! (スマートフォン最大対応サイズ:W71mm×L150mm)
 外蓋に高感度と高透明度を備えたTPUタッチスクリーン素材を採用。これにより、バッグからスマートフォンを取り出すこと無く、スマートフォンのタッチパネル操作を行うことができます。又、透明度に優れており、停車時、画面表示の確認、操作が容易に行えます。
 スマートフォン多機種対応→iPhone6&6S&6Plus/iPhone7&7Plus/iPhone8&8S&8Plus/iPhoneX&XS&XSMax(すべてのiPhoneモデル)、Galaxy A3/A5/J5/J7/S7/S7 Edge/S8/S9、Note3/4/5/8などすべての6.5インチ以下の携帯に対応します。

■雨の侵入を防止する防水ファスナーを採用 走行時の急な雨に対応する為、バッグ本体すべてのファスナーに防水タイプを採用。ファスナーからの雨水の侵入を防止します。

■φ22.2/φ25.4mmパイプに対応するハンドルクランプタイプを採用
 自転車(マウンテンバイク、クロスバイク)やオートバイに採用されているハンドルパイプ(φ22.2mm/φ25.4mm)に、ハンドルクランプにて固定します。付属のラバーの有無により、φ22.2mmとφ25.4mmのハンドルパイプに対応します。SP武川製ハンドルガード、又はマルチステーブラケット装着車にも対応

■バック本体を自由な角度に調整できるマルチジョイント機構を採用
 付属の固定ブラケットにはマルチジョイント機構を採用。マルチジョイント機構は角度調整部が半球体になっている為、バック本体を水平な状態で360°回転でき、更に上下左右方向の角度を3次元的に微調整できます。これにより、乗車位置に合わせて自由に調整できる為、ナビゲーション等の表示画面を最良の位置に固定でき、安定したライディングをお楽しみいただけます。

■工具の必要も無く、簡単にバッグ本体の脱着が可能!!
 バック本体とハンドルクランプにて固定するブラケットは、スライドロック機構で接続されている為、工具の必要も無く、バッグ本体を簡単に脱着できます。スライドロック機構(バッグの取り付け):ブラケットの突起をバッグにある溝にはめ、奥にスライドすることで、最後にロックがかかり、固定されます。スライドロック機構(バッグの取り外し):バッグ本体にある“PRESS”ボタンを押しながらスライドすることで、バックが取り外せます。PRESSボタンを押すことで、ロックが解除されます。

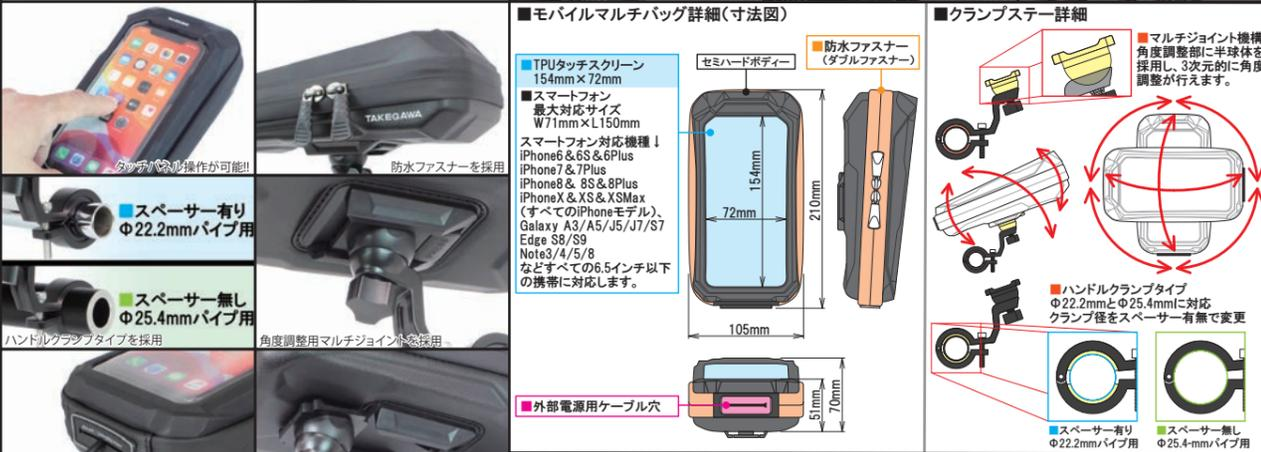

対象車両:汎用	品番	価格(税込)
対象仕様:パイプ径φ22.2mm、又はφ25.4mmのハンドルパイプ :SP武川製ハンドルガード、又はマルチステーブラケット装着車	08-01-0209	¥3,960

※上記の商品価格はすべて税込価格です。

Battery charger

NEW バッテリーチャージャー&メンテナー (OptiMATE1 DUO+)

3年保証付き

オートバイ用バッテリーの充電とメンテナンスが行え、バッテリーを最適な状態で維持できるリーズナブルな価格の“バッテリー充電器”

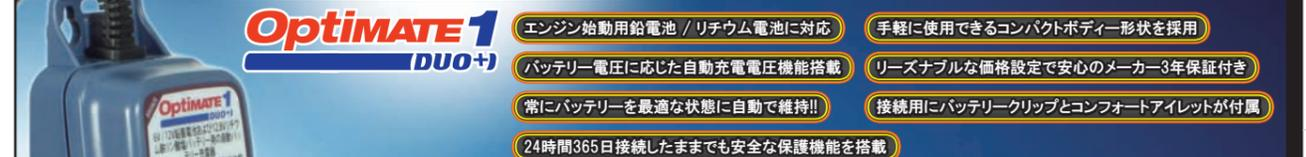

OptiMATE1 DUO+

- エンジン始動用鉛電池 / リチウム電池に対応
- 手軽に使用できるコンパクトボディ形状を採用
- バッテリー電圧に応じた自動充電電圧機能搭載
- リーズナブルな価格設定で安心のメーカー3年保証付き
- 常にバッテリーを最適な状態に自動で維持!!
- 接続用にバッテリークリップとコンフォートアイトが付属
- 24時間365日接続したままでも安全な保護機能を搭載

本製品は、原動機付自転車~中型オートバイのバッテリー充電とメンテナンスが行え、常に接続していることで、バッテリーを最適な状態で維持することができます。コンパクトボディの採用で場所もとらず、玄関やガレージ等でご使用いただけます。充電方法はコンセントへ繋ぎ、バッテリーと充電器を接続するだけなので、簡単にご使用いただけます。6V/12V(2-28Ah)鉛蓄電池、12.8V/13.2V(2-8Ah)リチウム電池の充電が可能です。本製品はバッテリー接続時、自動的に鉛蓄電池、リチウム電池かを識別し、充電電圧を判断して充電を行う為、面倒な設定等が必要ありません。各種保護機能を搭載している為、長期間の接続状態(24時間365日接続)でも安全にご使用いただけます。短期、長期を問わず、バッテリー搭載車をガレージに保管する場合、常に本製品を接続することで、バッテリーを最適な状態で維持することができます。

■入力:100-240Vac 50-60Hz
 ※最低充電開始電圧:4V 本製品は充電開始電圧が4V未満のバッテリー充電には適しておりません。
 ※生活防水仕様となります。完全防水ではありません。 ※使用环境温度+20℃まで

■自動充電電圧機能/充電モード選択機能
 本製品はバッテリー接続時、自動的に鉛蓄電池、リチウム電池かを識別し、充電電圧を判断して充電を行います。充電モードの選択も可能です。自動充電電圧機能:バッテリー電圧が8V以下の場合、6V充電電圧を選択。バッテリー電圧が8V以上の場合、12V充電電圧を自動で選択します。
 ※過放電状態の12V/12.8Vバッテリー:12Vバッテリーの電圧が8V以下の場合、自動充電電圧機能は、自動的に6V充電電圧を選択してしまいます。充電モードの選択機能は、8V以下の12Vバッテリーを強制的に12V充電電圧にする場合に設定する必要があります。充電モードの選択方法は説明書に記載

■バッテリー接続用にバッテリークリップとコンフォートアイトが付属
 バッテリークリップ:純正バッテリー、純正アイトを外すことなく、バッテリー端子をクリップで挟み、充電を行います。コンフォートアイト:バッテリー端子に接続している純正アイトと共に、付属のコンフォートアイトをバッテリー端子に固定し、充電を行います。コンフォートアイトをオートバイのシート下やカウリングからアクセスできるようにすることで、外装等を取り外すことなく、充電器側のコネクタを接続でき、簡単にバッテリー充電とメンテナンスが行えます。コンフォートアイトは脱着できる為、車両に配線を残せません。ヒューズとヒューズボックスを装備

■リーズナブルな価格設定で“安心のメーカー3年保証付き”
 ■充電器本体のサイズ:118mm×60mm 厚み:43mm



品番	価格(税込)
08-02-0043	¥9,900

常にバッテリーを最適な状態に自動で維持します。24時間365日接続したままでも安全な保護機能を搭載

自動充電電圧機能/充電モード選択機能

製品構成

充電器に加え、バッテリークリップ、ヒューズ付きコンフォートアイトが付属

6V [2-28Ah] 鉛蓄電池

12V [2-28Ah] 鉛蓄電池

12.8V [2-8Ah] リチウム電池

13.2V [2-8Ah] リチウム電池

4Vから充電可能 (Low Volt Save from 4V)

充電 CHARGE

充電確認 OPTIMIZE

メンテナンス 365 Maintenance

バッテリー端子をクリップで挟み、充電を行う“バッテリークリップ”付属

バッテリー端子をクリップで挟み、充電を行います。

バッテリー端子に接続し、充電を行う“コンフォートアイト”付属

付属のコンフォートアイトをバッテリー端子に固定し、充電を行います。コンフォートアイトをオートバイのシート下やカウリングからアクセスできるようにすることで、外装等を取り外すことなく、充電器側のコネクタを接続でき、簡単にバッテリー充電とメンテナンスが行えます。コンフォートアイトにヒューズとヒューズボックスを装備

Optimate1 DUO+本体/各種配線の詳細寸法

S字フックを使用することで、ハンドルや壁に掛けられます。

バッテリークリップとコンフォートアイトの2種類 接続方法からお選びいただけます。

バッテリークリップ配線長450mm

コンフォートアイト配線長560mm

ソケット配線長1950mm

充電器本体の厚み:43mm

配線長1510mm

保護キャップ

ヒューズボックス

コンフォートアイト

※上記の商品価格はすべて税込価格です。

Battery charger

■NEW バッテリーチャージャー&メンテナー (OptiMATE4 Quad Program) 3年保証付き

オートバイ・マリッジ用バッテリーの充電とメンテナンスが行え、バッテリーを最適な状態で維持できる“バッテリー充電器”



OptiMATE4
quad program

- 24時間365日接続したままでも安全な保護機能を搭載
- 常にバッテリーを最適な状態で自動で維持!!
- BMWモトロード 12V DINソケット経由キャンパス充電対応
- バッテリーの種類、接続方法に応じた充電プログラムを内蔵
- 過放電したリチウム電池の回復、BMSリセットが可能
- 接続用にバッテリークリップとコンフォートアイトが付属
- エンジン始動用鉛電池 / リチウム電池に対応
- バッテリーの状態テスト機能付き
- 安心のメーカー3年保証付き

本製品は、オートバイ・ATV・マリッジ用・スノーモービル・軽自動車等のバッテリー充電とメンテナンスが行え、常に接続していることで、バッテリーを最適な状態で維持することができます。コンパクトボディの採用で場所もとらず、玄関やガレージ等でご使用いただけます。充電方法はコンセントへ繋ぎ、バッテリーと充電器を接続し、充電プログラムを選択することでご利用いただけます。短期、長期を問わず、バッテリー搭載車をガレージに保管する場合、常に本製品を接続することで、バッテリーを最適な状態で維持することができます。

- 入力:100-240Vac 50-60Hz
- 鉛バッテリーの回復充電は、最低充電開始電圧0.5V以上となります。0.5V未満の鉛バッテリーは、充電に適しておりません。
- リチウム電池の場合、過放電した際でも回復充電が行え、BMSリセット(電流積算値初期化)も同時に行われます。
- 生活防水仕様になります。完全防水ではありません。 ※使用環境温度+40℃まで

- 4つの充電プログラムを内蔵(メモリー機能付き)
- 本製品は4つの充電プログラムを内蔵しており、充電を行う際、対象となるバッテリーの種類、充電方法を確認し、内蔵の充電プログラムを選択することで、充電を行います。選択した充電プログラムは、充電器内のメモリーに記憶される為、再度同じ仕様で充電する場合に再設定する必要はありません。
- 充電プログラム1:鉛バッテリーの通常接続(バッテリークリップ、又はコンフォートアイトレットを使用)で充電する場合は選択
- 充電プログラム2:鉛バッテリーのCan-bus接続(12V・DINヘラーソケットを使用)で充電する場合は選択 ※SP武川では、12V・DINヘラーソケットの取り扱いがございません。
- 充電プログラム3:リチウム電池の通常接続(バッテリークリップ、又はコンフォートアイトレットを使用)で充電する場合は選択
- 充電プログラム4:リチウム電池のCan-bus接続(12V・DINヘラーソケットを使用)で充電する場合は選択 ※SP武川では、12V・DINヘラーソケットの取り扱いがございません。

■バッテリー接続用にバッテリークリップとコンフォートアイトレットが付属
バッテリークリップ:純正バッテリー、純正アイトレットを外すことなく、バッテリー端子をクリップで挟み、充電を行います。コンフォートアイトレット:バッテリー端子に接続している純正アイトレットと共に、付属のコンフォートアイトレットをバッテリー端子に固定し、充電を行います。コンフォートアイトレットをオートバイのシート下やカウリングからアクセスできるようにすることで、外装等を取り外すことなく、充電器側のコネクタを接続でき、簡単にバッテリー充電とメンテナンスが行えます。コンフォートアイトレットは脱着できる為、車両に配線を残さず、ヒューズとヒューズボックスを装備

■過放電したリチウム電池の回復、BMSリセットが可能
リチウム電池の場合、過放電した際でも回復充電が行え、BMSリセット(電流積算値初期化)も同時に行われます。
※鉛バッテリーの回復充電は、最低充電開始電圧0.5V以上となります。0.5V未満の鉛バッテリーは、充電に適しておりません。

- ターボ回復充電機能付き(バッテリー単品充電時に限ります)
- バッテリー状態テスト機能付き
- 安心のメーカー3年保証付き

推奨車両:汎用(オートバイ・ATV・マリッジ用・スノーモービル・軽自動車等)	品番	価格(税込)
	08-02-0044	¥16,500



常にバッテリーを最適な状態で自動で維持します。24時間365日接続したままでも安全な保護機能を搭載

本製品をガレージ内に備え付け、常時バッテリーに接続することで、バッテリー充電を行うと共にバッテリーのメンテナンスと状態維持を自動で行います。又、保護機能を搭載している為、24時間365日接続したままでも安全です。最低充電開始電圧:0.5V

4つの充電プログラムを内蔵

充電を行うバッテリーの種類、充電方法を确认后、充電プログラムから対象となるプログラムを選択し、充電を行います。プログラムを記憶するメモリー機能付き

12V [4-60Ah]

鉛蓄電池

STD AGM GEL

12.8V [2-15Ah]

13.2V [2-15Ah]

リチウム電池

LFP LiFe

バッテリー端子をクリップで挟み、充電を行う“バッテリークリップ”付属

バッテリー端子をクリップで挟み、充電を行います。

バッテリー端子に接続し、充電を行う“コンフォートアイトレット”付属

付属のコンフォートアイトレットをバッテリー端子に固定し、充電を行います。コンフォートアイトレットをオートバイのシート下やカウリングからアクセスできるようにすることで、外装等を取り外すことなく、充電器側のコネクタを接続でき、簡単にバッテリー充電とメンテナンスが行えます。コンフォートアイトレットにヒューズとヒューズボックスを装備

Optimate4 Quad本体/各種配線の詳細寸法

入力:100-240Vac 50-60Hz 充電器本体の厚み:55mm

Battery charger

■NEW バッテリーチャージャー&メンテナー (OptiMATE PRO Duo1) 2年保証付き

オートバイ・マリッジ用・車等、多種バッテリーの充電とメンテナンスが行え、バッテリーを最適な状態で維持できるプロ仕様の“バッテリー充電器”



OptiMATE PRO1
Duo 12V10A

- エンジン始動用鉛電池 / リチウム電池に対応
- 車両調整時の安定電源供給機能を搭載
- 接続用にバッテリークリップが付属
- バッテリーの種類、接続方法に応じた充電プログラムを内蔵
- バッテリーの状態テスト機能付き
- 24時間365日接続したままでも安全な保護機能を搭載
- 安心のメーカー2年保証付き
- 常にバッテリーを最適な状態で自動で維持!!
- 深放電したリチウム電池の回復、BMSリセットが可能

本製品は、オートバイ・ATV・マリッジ用・スノーモービル・自動車等、いろいろなバッテリーの充電とメンテナンスが行え、常に接続していることで、バッテリーを最適な状態で維持することができます。充電方法はコンセントへ繋ぎ、バッテリーと充電器を接続し、充電プログラムを選択することでご利用いただけます。短期、長期を問わず、バッテリー搭載車をガレージに保管する場合、常に本製品を接続することで、バッテリーを最適な状態で維持することができます。

- 入力:100-240Vac 50-60Hz
- 鉛バッテリーの回復充電は、最低充電開始電圧0.5V以上となります。0.5V未満の鉛バッテリーは、充電に適しておりません。
- リチウム電池の場合、深放電した際でも回復充電が行え、BMSリセット(電流積算値初期化)も同時に行われます。
- 生活防水仕様になります。完全防水ではありません。 ※使用環境温度+40℃まで

- 自動起動と手動起動の充電プログラムを内蔵(メモリー機能付き)
- 本製品は、自動起動と手動起動の充電プログラムを内蔵しており、充電を行う際、対象となるバッテリーの種類、充電方法を確認し、内蔵の充電プログラムを選択することで、充電を行います。選択した充電プログラムは、充電器内のメモリーに記憶される為、再度同じ仕様で充電する場合に再設定する必要はありません。
- 自動起動:バッテリー接続時、電池電圧を測定し、充電状態(SOC)と初期充電方法を決定します。
- 手動起動:深放電から保護する電池管理システム(BMS)を内蔵したLiFePO4電池、又は「スリープモード」で納入された新しいリチウム電池(LiFePO4)の場合に必要です。

■パワーサプライモード(安定電源供給)を搭載
車両の診断、調整、トラブルシューティングにおいて一定の電力を供給します。

■バッテリー接続用にバッテリークリップが付属
バッテリークリップ:純正バッテリー、純正アイトレットを外すことなく、バッテリー端子をクリップで挟み、充電を行います。ヒューズとヒューズボックスを装備

- 深放電したリチウム電池の回復、BMSリセットが可能
- リチウム電池の場合、深放電した際でも回復充電が行え、BMSリセット(電流積算値初期化)も同時に行われます。
- ※鉛バッテリーの回復充電は、最低充電開始電圧0.5V以上となります。0.5V未満の鉛バッテリーは、充電に適しておりません。
- ターボ回復充電機能付き(バッテリー単品充電時に限ります)
- バッテリー状態テスト機能付き
- 安心のメーカー2年保証付き

推奨車両:汎用(オートバイ・ATV・マリッジ用・スノーモービル・軽自動車等)	品番	価格(税込)
	08-02-0045	¥37,400



常にバッテリーを最適な状態で自動で維持します。24時間365日接続したままでも安全な保護機能を搭載

本製品をガレージ内に備え付け、常時バッテリーに接続することで、バッテリー充電を行うと共にバッテリーのメンテナンスと状態維持を自動で行います。又、保護機能を搭載している為、24時間365日接続したままでも安全です。最低充電開始電圧:0.5V

11段階の充電ステップを採用

充電器の起動	電池充電状態	周囲温度	回復充電	回復充電	試験	充電プログラム	最適化充電	リアルタイム診断	電流制御プログラム	24ヶ月メンテナンス充電
1	2	3	4	5	6	7	8	9	10	11
自動起動 手動起動	電池電圧の測定 ステップの決定	測定温度により 充電電流を制限	深放電電池が 充電可能か判断	充電を開始し、 充電状態を監視	電池の充電保持 能力の監視	充電電流率を 自動的に決定	電圧の循環と セルの均等化	充電保持能力 の判断	充電レベルの 最適化	充電量の維持 電池の最適化

自動起動と手動機能の充電プログラムを内蔵

充電を行うバッテリーの種類、充電方法を确认后、充電プログラムから対象となるプログラムを選択し、充電を行います。プログラムを記憶するメモリー機能付き

12V [4-60Ah]

鉛蓄電池

STD AGM GEL

12.8V [2-15Ah]

13.2V [2-15Ah]

リチウム電池

LFP LiFe

バッテリー端子をクリップで挟み、充電を行う“バッテリークリップ”付属

バッテリー端子をクリップで挟み、充電を行います。

Optimate PRO Duo1本体/各種配線の詳細寸法

入力:100-240Vac 50-60Hz 充電器本体の厚み:65mm

※上記の商品価格はすべて税込価格です。

※上記の商品価格はすべて税込価格です。



株式会社 **SPECIAL PARTS** 武川

Please visit our web site

<http://www.takegawa.co.jp>

〒584-0069 大阪府富田林市錦織東3-5-16 TEL(0721)25-1357(代) FAX(0721)24-5059



attention

- 本カタログに掲載の表示価格は令和6年8月1日現在のものです。
- 商品の価格は税込価格となっております。
- レーシングパーツ装着車両で一般公道での走行はなさないで下さい。
- 道路交通法等の法則を遵守して下さい。
- クレームについては商品の材料及び加工に欠陥があると認められた商品に対しては、商品お買い上げ後一ヶ月以内を限度として弊社にて修理又は交換させていただきます。正しい取付け使用方法など守られない場合は、この限りではありません。弊社の取り扱い説明書等、十分ご確認の上ご使用ください。交換工賃を含む一切の費用は対象となりません。
- 商品は開封された時点で必ず構成内容の確認を行ってください。装着後のクレームは一切お受けできません。
- 業販でお買い上げご希望のお客様は、ご紹介させていただきますのでご相談下さい。
- 商品お急ぎの場合、事前に在庫の有無を確認してください。
- お近くの取り扱い店をお知りになりたい方は弊社WEB SITEをご確認頂くか、弊社にお問い合わせ下さい。
- 通信販売御希望の方は、クロネコヤマトのコレクトサービスにて商品をご購入頂けます。コレクトサービスなら即日商品をお届け出来、到着時に代金を支払うだけの便利なサービスです。
※在庫により即日お届け出来ない場合があります。お買い上げ価格が合計11,000円(税込)以上の場合、送料・代引手数料をサービス致します。(北海道、沖縄、一部離島は除く。)
- 性能アップ、デザイン変更、コストアップ等で商品、商品番号及び価格は予告無く変更されますので、ご了承下さい。
- 他社製品との組み合わせはトラブルの原因にもなりますので堅くお断り致します。
- 商品補修パーツの在庫保有期間につきましては、製作及び管理の都合上期間のお約束は出来かねます。
- カタログ正誤表は右の二次元バーコード、又はSP武川WEB SITEにあるデジタルカタログページからPDFデータをダウンロードしていただくことで、閲覧することができます。

