

# ストリームラインLED ウィンカーキット 取扱説明書

製品番号 05-08-0629

適応車種	XSR125 (MTM125)
登録型式	BVF1

この度は、弊社製品をお買い上げ頂きまして有り難うございます。  
使用の際には下記事項を遵守頂きますようお願い致します。取り付け前には、必ずキット内容をお確かめ下さい。  
万一お気付きの点がございましたら、お買い上げ頂いた販売店にご相談下さい。

◎イラスト、写真などの記載内容が本パーツと異なる場合があります。予めご了承下さい。

## ☆ご使用前に必ずお読み下さい☆

- ◎取扱説明書に書かれている指示を無視した使用により事故や損害が発生した場合、弊社は賠償の責を一切負いかねます。
- ◎当製品を取り付け使用し、当製品以外の部品に不具合が発生しても当製品以外の部品の保証は、どのような事柄でも一切負いかねます。
- ◎当製品を加工等された場合は、保証の対象にはなりません。
- ◎他社製品との組み合わせのお問い合わせはご遠慮下さい。
- ◎当製品は、上記適応車種の車両専用です。他の車両には取り付け出来ませんのでご注意下さい。
- ◎製品には、エッジや突起がある場合があります。必ず作業手袋を着用し作業を行って下さい。  
(説明書内で作業手袋未着用時の写真がある場合でも、作業時は作業手袋等を着用して下さい。)
- ◎配線コネクタに水分が入り込んだ場合、ショートする恐れがあります。雨天中の走行や洗車時は、配線部に水が掛からないように注意して下さい。
- ◎当製品をお手入れする際には、ガソリンやシンナー等を使用しないで下さい。ラバーや樹脂部品の劣化の恐れがあります。
- ◎当製品をご使用になる際には、キット付属のワイドレンジフラッシャーリレーを必ず取り付けして下さい。ワイドレンジフラッシャーリレーを取り付けないでご使用になれますと、点滅しない又は、点滅回数が変化し、道路運送車両法の保安基準に違反します。
- ◎この取扱説明書は、基本的な技術や知識を持った方を対象に作成しております。  
取り付けに自信の無い方や、取り付けに必要な工具等をお持ちでない場合は取り付け作業は行わずに、指定工場、又は認証工場などの車両整備が可能な業者へ取り付けをご依頼下さい。
- ◎当製品は電源極性の指定があります。極性を逆に接続すると発光しません。
- ◎アルマイト製品は経年変化により、色褪せ等発生する場合があります。予めご了承下さい。
- ◎不明な点がございましたらお買い求め頂いた販売店にお問い合わせ下さい。

## ～特徴～

- 高品質なアルミボディとラバーマウントにより、耐久性と耐振性の両立を実現しました。
- 高輝度LEDを5灯内蔵しており、被視認性に優れます。
- 消費電力は1灯あたり約1W(12.0V時)と、ノーマル白熱球ウィンカーより大幅に抑える事が出来ます。
- LEDウィンカー取り付け時に必要となるワイドレンジフラッシャーリレーを付属しています。
- フェンダーレスキット(05-08-0632)との同時装着が可能です。

**!** 注意 この表示を無視した取り扱いをすると、人が傷害を負う可能性が想定される内容及び物的損害が想定される内容を示しています。

- 作業等を行う際は、必ず冷間時(エンジン及びマフラーが冷えている時)に行ってください。(火傷の原因となります。)
- 作業を行う際は、その作業に適した工具を用意して行って下さい。(部品の破損、ケガの原因となります。)
- 規定トルクは、必ずトルクレンチを使用し、確実に作業を行ってください。(ボルト及びナットの破損、脱落の原因となります。)
- 製品及びフレームには、エッジや突起がある場合があります。作業時は、作業手袋等を着用し手を保護して作業を行ってください。  
(ケガの原因となります。)
- 走行前は、必ず各部を点検し、ネジ部等の緩みが無いかを確認し緩みがあれば規定トルクで確実に増し締めを行ってください。  
(部品の脱落の原因となります。)

**!** 警告 この表示を無視した取り扱いをすると人が死亡、重傷を負う可能性が想定される内容を示しています。

- エンジンを回転させる場合は、必ず換気の良い場所で行ってください。密閉した様な場所では、エンジンを始動させないで下さい。  
(一酸化炭素中毒になる恐れがあります。)
- エンジン回転中や、エンジン停止後しばらくの間は、エンジン及びマフラーは高温になっています。近くにガソリン等の危険物や燃えやすい物を絶対に置かないで下さい。(火災につながる恐れがあります。)
- 走行中、異常が発生した場合は、直ちに車両を安全な場所に停止させ、走行を中止して下さい。(事故につながる恐れがあります。)
- 作業を行う際は、水平な場所で車両を安定させ安全に作業を行ってください。(作業中に車両が倒れてケガをする恐れがあります。)
- 点検、整備等を行った際、損傷部品が見つければ、その部品を再使用する事は避け損傷部品の交換を行ってください。(事故につながる恐れがあります。)

- ◎性能アップ、デザイン変更、コストアップ等で製品及び価格は予告無く変更されます。予めご了承下さい。
- ◎クレームについては、材料及び加工に欠陥があると認められた製品に対してのみ、お買い上げ後1ヶ月以内を限度として、修理又は交換させて頂きます。  
但し、正しい取り付けや、使用方法など守られていない場合は、この限りではありません。修理又は交換等にかかる一切の費用は対象となりません。  
なお、レース等でご使用の場合はいかなる場合もクレームは一切お受け致しません。予めご了承下さい。
- ◎この取扱説明書は、当製品を破棄されるまで保管下さいますようお願い致します。

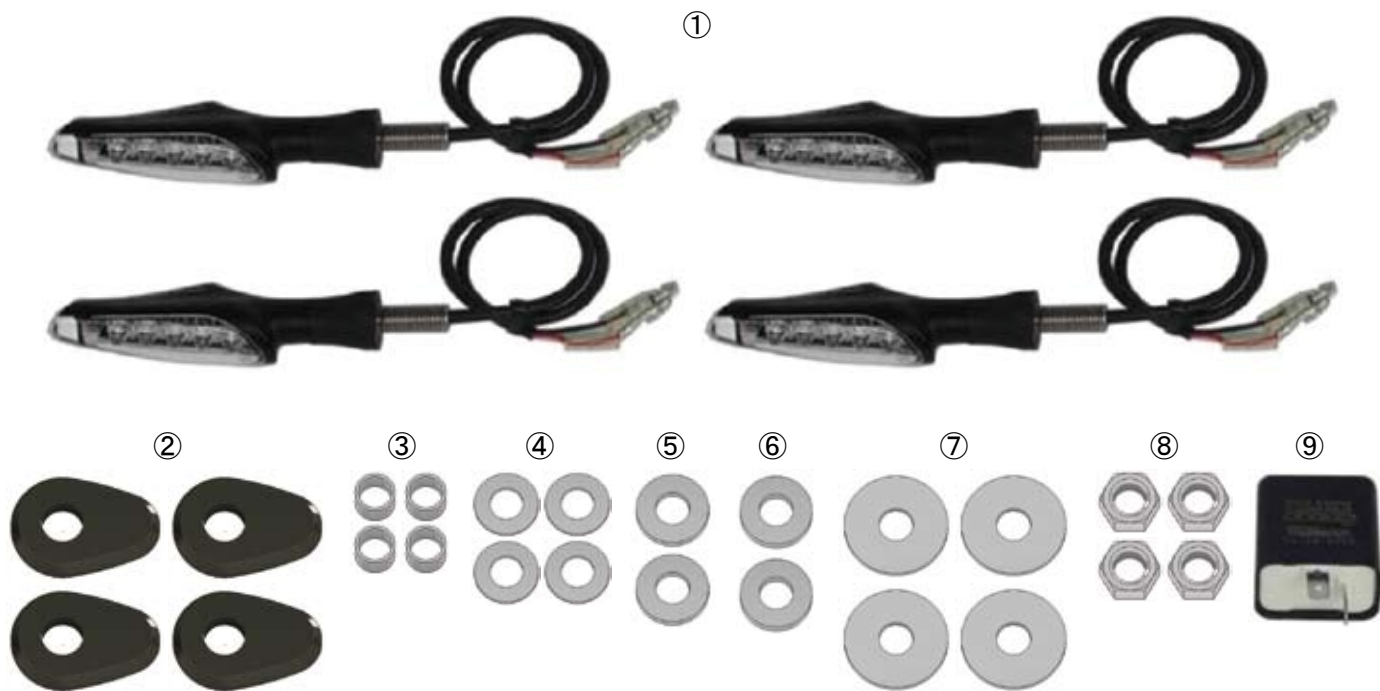

番号	部品名	個数	リペア品番
1	LED ウィンカー COMP.	4	05-08-0407 (2個セット)(注1)
2	ウィンカーマウント	4	00-05-0417 (2個セット)(注2)
3	スペーサー 8.2x10x7	4	00-00-2932
4	プレーンワッシャ 8.2x16x1.0	4	00-00-0459 (8ヶ入り)(注3)
5	プレーンワッシャ 8.5x18x2.6	2	00-00-2929
6	プレーンワッシャ 8.5x18x3.0	2	00-00-2930
7	プレーンワッシャ 8.5x26x1.6	4	00-00-2931
8	六角ナット 8mm	4	00-00-0071 (2ヶ入り)(注4)
9	ワイドレンジフラッシャーリレー	1	05-08-0083

※リペアパーツは必ずリペア品番にてご発注下さい。

品番発注でない場合、受注出来ない場合もあります。予めご了承下さい。

尚、単品出荷出来ない部品もありますので、その場合はセット品番にてご注文下さいませ  
お願い致します。

※リペアパーツはキット内容と若干、形状等異なる場合があります。

使用につきましては問題ございません。予めご了承下さい。

※⑤の厚みは2.6mm、⑥の厚みは3mmです。ご注意ください。

(注1) ④プレーンワッシャ 8.2x16x1.0と⑧六角ナット 8mm 付き

(注2) ③スペーサー 8.2x10x7と⑤⑥⑦ワッシャ付き

(注3) 商品付属のワッシャよりも、リペア品は外径が1mm程度大きくなっています。

(注4) 商品付属のナットはステンレス製ですが、リペア品はスチール製ユニクロメッキ  
なっています。

■取り付け要領 ※特に記載の無い細部の取り付け方法や規定トルクにつきましては、純正サービスマニュアルを参照して下さい。

- ・作業は水平で安全な場所にてメンテナンススタンドを使用する等、車両をしっかりと安定させます。
- ・ショートの恐れがあるため、メインキーがOFFである事を確認します。
- ・弊社製フェンダーレスキットと併用する際は重複する作業もありますので両キットの取扱説明書を確認した上で取り付けを行って下さい。

●フロントウインカーの取り付け

- サービスマニュアルを参照してヘッドライトを外す。  
スクリュー2本を取り外し、コネクターカバーを取り外す。

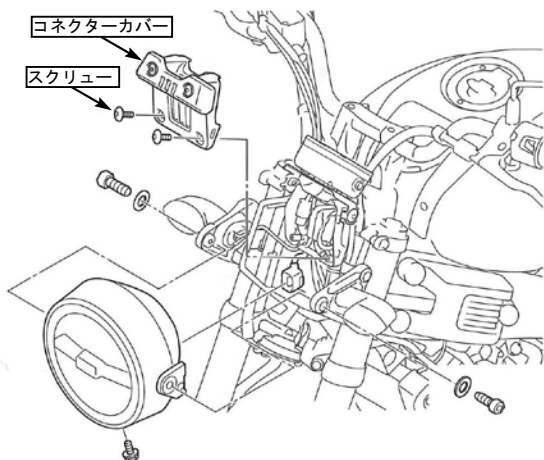

- 左右のフロントウインカーにつながる緑色、茶色、黒色2本の配線のギボシの接続を外す。  
ウインカー内側のプレートを取り外し、ヘッドライトステーからノーマルウインカーを取り外す。

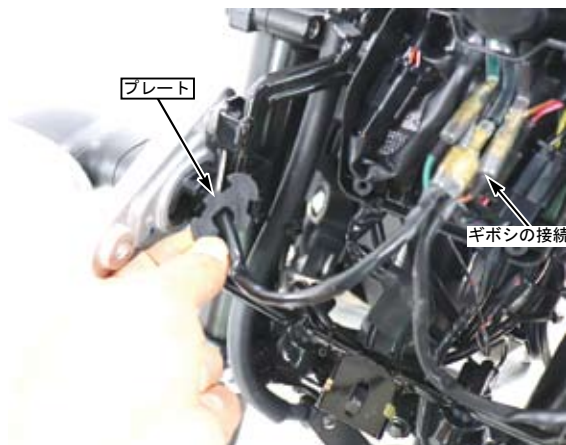

- 図の順番に各部品をヘッドライトステーにセットし、①LEDウインカーCOMP.の角度を定め、⑧6角ナット8mmを締め付ける。

▲注意：必ず規定トルクを守る事。  
6角ナット8mm  
トルク：10N・m (1.0kgf・m)

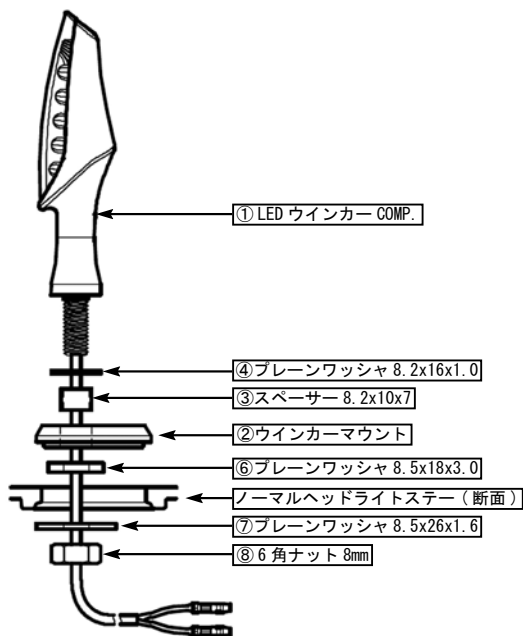

- ①LEDウインカーCOMP.の配線を接続し、サービスマニュアルを参照してコネクターケース内のワイヤリングを行う。  
接続する各配線色

	① LEDウインカー COMP.	ノーマル配線
右ウインカー	赤色	緑色
	黒色	黒色
左ウインカー	赤色	茶色
	黒色	黒色

- コネクターカバーをコネクターケースにセットし、スクリュー2本を取り付ける。
- サービスマニュアルを参照してヘッドライトを取り付け、光軸位置を合わせる。

### ●リアウインカーの取り付け

※リアフェンダーがノーマルから変更されている場合はその取扱説明書の指示に従う。

○シートを取り外し、サービスマニュアルを参照して各ボルトとスクリーンを取り外し、リアカウルを取り外す。

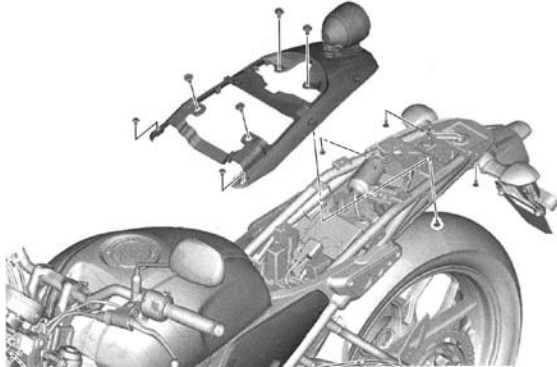

○サービスマニュアルを参照してリアフェンダーを取り外す。スクリーンを取り外し、リアフェンダーからリアフェンダーステーを取り外す。ウインカー内側の部品を取り外し、リアフェンダーからノーマルウインカーを取り外す。

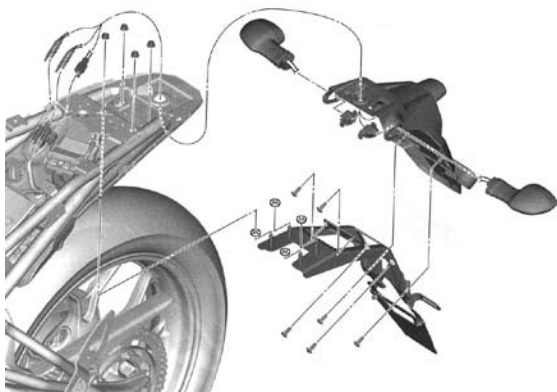

○図の順番に各部品をリアフェンダーにセットし、① LED ウインカー COMP. の角度を定め、⑧ 6 角ナット 8mm を締め付ける。

▲注意：必ず規定トルクを守る事。  
6 角ナット 8mm  
トルク：10N・m (1.0kgf・m)

### <ノーマルフェンダーの場合>

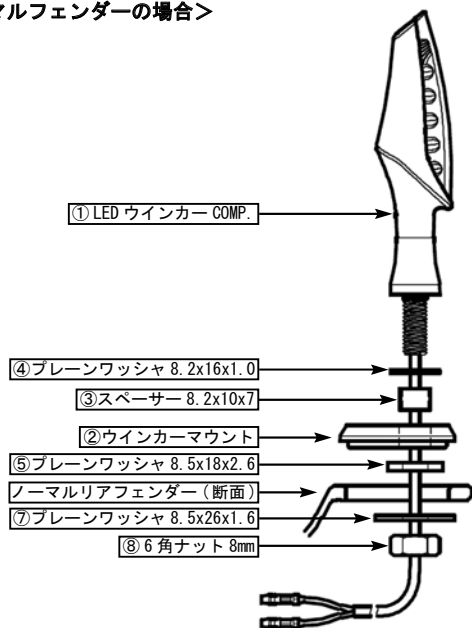

◎この取扱説明書は弊社ホームページに PDF データーでアップしております。印刷では表記が読みにくい等ございましたら弊社ホームページにてダウンロードしご確認下さい。

### <弊社フェンダーレスの場合>

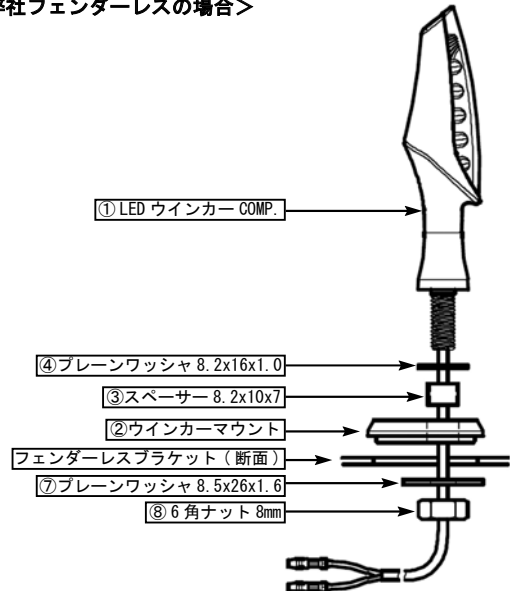

○サービスマニュアルを参照してリアフェンダーステーをリアフェンダーに取り付け、リアフェンダーを車両に取り付ける。  
○配線をワイヤリングする。LED ウインカー COMP. の配線はノーマルよりも短いため、画像を参考にワイヤリングする。

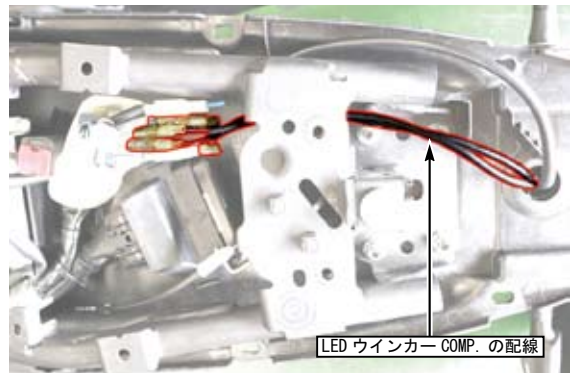

○ナンバー照明、ウインカーの配線を接続する。ウインカーの配線の組み合わせは以下。

接続する各配線色

	① LED ウインカー COMP.	ノーマル配線
右ウインカー	赤色	緑色
	黒色	黒色
左ウインカー	赤色	茶色
	黒色	黒色

○サービスマニュアルを参照してテールランプの配線の接続を行い、リアカウルを取り付ける。  
○ノーマルのリレーのカブラの接続を外し、取り外す。⑨ワイドレンジフラッシャーリレーを接続し、マウントラバーに取り付ける。



○シートを取り付ける。

