



ロータリー 5速トランスミッションキット

取扱説明書

- ・この度は、弊社製品をお買い上げ頂きまして有り難うございます。使用の際には下記事項を遵守頂きますようお願い致します。
 - ・取り付け前には、必ずキット内容をお確かめ下さい。万一お気付きの点がございましたら、お買い上げ頂いた販売店にご相談下さい。
- イラスト、写真などの記載内容が本パーツと異なる場合がありますので、予めご了承下さい。

商品番号: 02 04 0252

適応車種およびフレーム番号

リトルカブ: AA01 1700001~

カブ50 : AA01 4000001~

ご使用前に必ずお読み下さい

取扱説明書に書かれている指示を無視した使用により事故や損害が発生した場合、弊社は賠償の責を一切負いかねます。この製品を取り付け使用し、当製品以外の部品に不具合が発生しても当製品以外の部品の保証は、どのような事柄でも一切負いかねます。製品を加工等された場合や取り付けされた場合は、保証の対象にはなりません。他社製品との組み合わせのお問い合わせはご遠慮下さい。また、他社製品（エンジン、クラッチ等）との組み合わせは一切なさらぬで下さい。当製品は、上記適応車種、フレーム番号の車両専用部品です。他の車両には取り付け出来ませんのでご注意下さい。当製品の取り付けには、クランクケース分解等の作業が必要になります。上記適応車種にあったホンダ純正サービスマニュアルを必ず参照し確実に行って下さい。また、各車両の仕様合ったガスケット（シリンダーガスケット等）パッキン等が別途必要です。当製品の取り付けには、L クランクケース、ギアヤシフトアームCOMP の加工が必要になります。当製品の取り付け後は、ファイナルギアの調整が必要です。エンジン使用や使用目的に合わせてドライブおよびドリブンスプロケットを選択して下さい。適応車種以外や他社製品との組み合わせについての問い合わせには、一切お答え致しかねます。当製品の各部品は、弊社製リターン式5速ミッションとの互換性はありません。必ずロータリー5速ミッション専用部品をご使用下さい。チェーンアップ用部品は、各部品の強度、耐久性はある一定レベルで確保されていますが、取り扱い方法を誤ると破損する可能性が極めて高くなります。その為ノーマルと同じではなく、あくまでもスペシャルパーツという意識でご使用下さい。

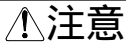

注意 下記内容を無視した取り扱いをすると、人が傷害を負う可能性が想定される内容および物的損害が想定される内容を示しています。

- ・一般公道では、法定速度を守り適法運転を心掛けて下さい。（法定速度を越える速度で走行した場合、運転者は道路交通法、速度超過違反で罰せられます。）
- ・作業を行う際は、必ず冷間時（エンジンおよびマフラーが冷えている時）に行って下さい。（火傷の原因となります。）
- ・作業を行う際は、その作業に適した工具を用意して行って下さい。（部品の破損、ケガの原因となります。）
- ・規定トルクは、必ずトルクレンチを使用し、確実に作業を行って下さい。（ボルトおよびナットの破損、脱落の原因となります。）
- ・製品およびフレームには、エッジや突起がある場合があります。作業時は、手を保護して作業を行って下さい。（ケガの原因となります。）
- ・走行前は、必ず各部を点検し、ネジ部等の緩みがないかを確認し緩みがあれば規定トルクで確実に増し締めを行って下さい。（部品の脱落の原因となります。）
- ・キット内部部品および指示された部品以外の使用や加工は、一切行わないで下さい。（部品を破損させる原因となります。）
- ・加工を行う際は、防塵眼鏡、防塵マスク、手袋など保護用具を使用して作業を行って下さい。（部品の脱落の原因となります。）
- ・再使用する部品は、洗浄後点検を行い、摩耗や損傷があれば新品と交換して下さい。
- ・部品破損等の原因により、転倒、事故につながる恐れがあります。）
- ・走行前は必ず暖機運転を行い、油温が上昇（50 以上）してから走行して下さい。（部品破損等の原因により、転倒、事故につながる恐れがあります。）
- ・キックスタータでエンジンを始動する場合、スタータアームに抵抗がかかった所（スタータピニオンとラチェットが噛み合った状態）よりスタータアームを確実に踏みおろして下さい。（部品破損等の原因により、転倒、事故につながる恐れがあります。）
- ・当製品組み込み後は、無理なシフトチェンジは避け確実なシフトチェンジを心がけて下さい。また、指示されたエンジン回転数を超えるようなシフトダウンはしないで下さい。（部品破損等の原因により、転倒、事故につながる恐れがあります。）
- ・他社製の点火系部品を使用された場合、キックスタータでエンジン始動の際に衝撃荷重によりギアが破損する可能性が有りますので、他社製品との組み合わせは堅くお断り致します。



警告 下記事柄を無視した取り扱いをすると人が死亡したり、重傷を負う可能性が想定される内容を示しています。

- ・技術、知識等が無い方は、作業を行わないで下さい。（部品破損等の原因により、転倒、事故につながる恐れがあります。）
- ・エンジンを回転させる場合は、必ず換気の良い場所で行って下さい。密閉した様な場所では、エンジンを始動させないで下さい。（一酸化炭素中毒になる恐れがあります。）
- ・走行中、異常が発生した場合は、直ちに車両を安全な場所に停止させ、走行を中止して下さい。（事故につながる恐れがあります。）
- ・作業を行う際は、水平な場所で車両を安定させ安全に作業を行って下さい。（作業中に車両が倒れてケガをする恐れがあります。）
- ・点検、整備は、取扱説明書又は、サービスマニュアル等の点検方法、要領を守り、正しく行って下さい。（不適当な点検整備は、事故につながる恐れがあります。）
- ・点検、整備等を行った際、損傷部品が見つければ、その部品を再使用する事は避け損傷部品の交換を行って下さい。（そのまま使用すると事故につながる恐れがあります。）
- ・ガソリンは、非常に引火しやすい為、一切の火気を避け燃えやすい物が回りに無い事を確認して下さい。又、気化したガソリンの滞留は、爆発等の危険性がある為、通気の良い場所で作業を行って下さい。

性能アップ、デザイン変更、コストアップ等で商品および価格は予告無く変更されます。予めご了承下さい。クレームについては、材料および加工に欠陥があると認められた商品に対してのみ、お買い上げ後1ヶ月以内を限度として、修理又は交換させて頂きます。但し、正しい取り付けや、使用方法など守られていない場合は、この限りではありません。修理又は交換等にかかる一切の費用は対象となりません。この取扱説明書は、本商品を破棄されるまで保管下さいますようお願い致します。

~商品内容~

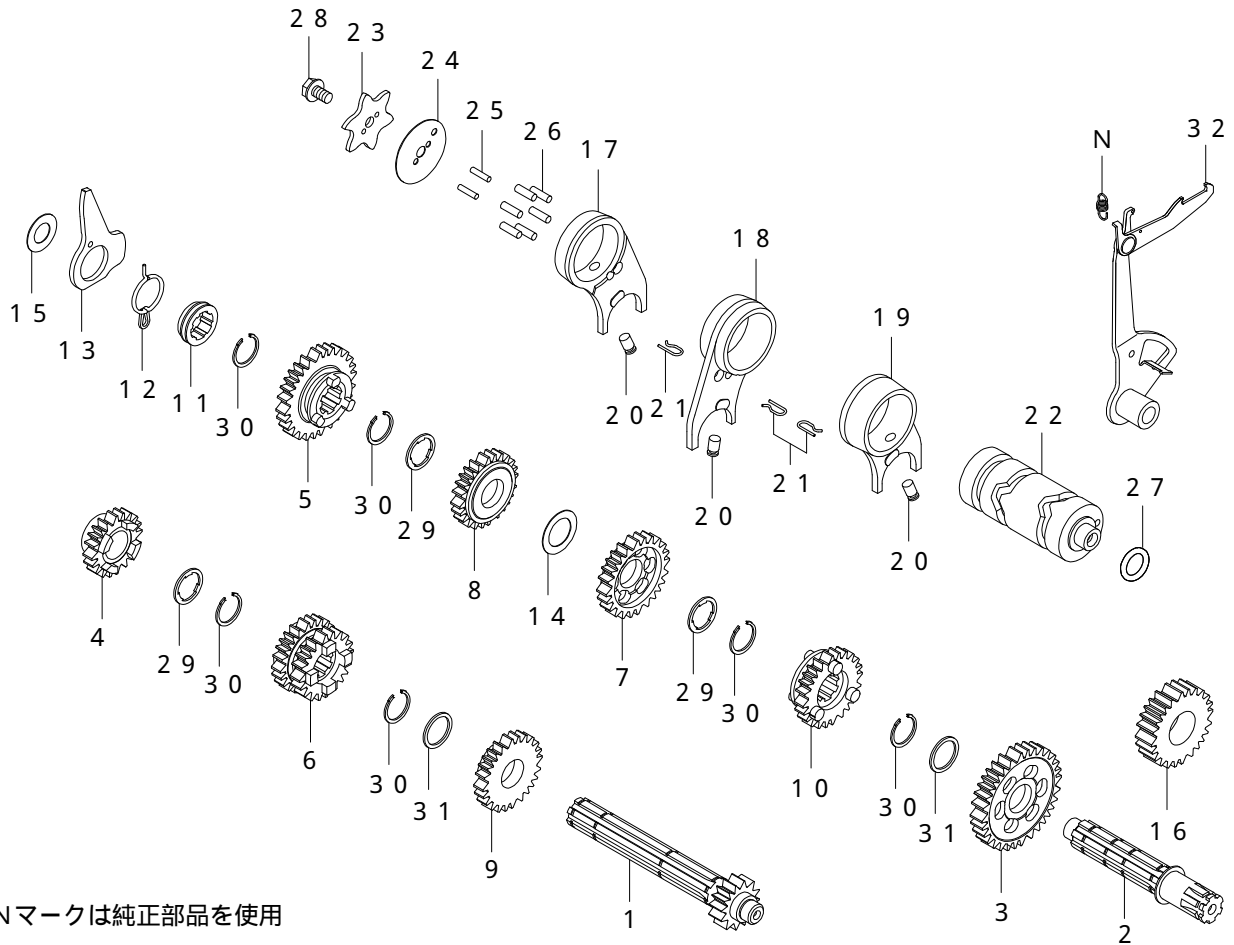

Nマークは純正部品を使用

番号	部品名	個数	リペア品番	入数
1	メインシャフト 14T	1	23211 GES T01	1
2	カウンターシャフト	1	23221 GES T01	1
3	カウンターシャフト1stギア 33T	1	23421 GES T01	1
4	メインシャフト2NDギア 18T	1	23431 GES T01	1
5	カウンターシャフト2NDギア 29T	1	23441 GES T01	1
6	メインシャフト3RD/4THギア 21/24T	1	23451 GES T01	1
7	カウンターシャフト3RDギア 25T	1	23461 GES T01	1
8	カウンターシャフト4THギア 23T	1	23481 GES T01	1
9	メインシャフト5THギア 26T	1	23491 GES T01	1
10	カウンターシャフト5THギア 21T	1	23501 GES T00	1
11	ギアカラー	1	00 02 0309	1
12	スプリング	1	00 02 0310	1
13	ギアシフトドラムロックプレート	1	00 02 0311	1
14	スラストワッシャ B 17mm	1	00 02 0056	1
15	スラストワッシャ 12mm	1	00 02 0073	1
16	キックスタータバニオン 25T	1	00 02 0105	1
17	R.ギアシフトフォーク	1	24211 181 T30C	1
18	C.ギアシフトフォーク	1	24231 181 T11	1
19	L.ギアシフトフォーク	1	24221 181 T10	1
20	ギアシフトフォークガイドピン	3	00 02 0048	2
21	ギアシフトフォークガイドピンクリップ	3	00 02 0270	2
22	ギアシフトドラム	1	24301 GBJ T00	1
23	ギアシフトドラムストッパープレート	1	24411 GES T00	1
24	ギアシフトドラムサイドプレート	1	00 02 0018	1
25	ストッパープレートセッティングピン	2	00 - 02 - 0054	1
26	シフトドラムピン	6	00 02 0049	5
27	シムリング 13×19×0.3	1	00 02 0096	1
28	ロックボルト 6mm	1	00 02 0013	1
29	スプラインワッシャ 17mm	3	00 02 0023	5
30	エキスターナルサークリップ 17mm	6	00 02 0005	5
31	スプラインワッシャ S 17mm	2	00 02 0024	2
32	ギアシフトアームCOMP.	1	00 02 0001	1

リペアパーツは必ずリペア品番にてご発注下さい。品番発注でない場合、受注出来ない場合もあります。予めご了承下さい。尚、単品出荷出来ない部品もありますので、その場合はセット品番にてご注文下さいませお願い致します。

～ 特 徴 ～

- ・ 5速ミッション専用の転位歯車設計を施しています。
- ・ 鍛造シフトフォークを使用し、フォーク自体の強度アップを計っています。また、ギア抜け防止の為、テーパ加工を各ギアの噛み合部に施しています。
- ・ 車両走行時に5速からニュートラルにシフト出来ない安全設計。

～ 取 り 付 け 要 領 ～

セット内容を、ご確認ください。

取り付け準備

- 車両をメンテナンススタンド等で安定させ、サービスマニュアルを参考にエンジンを降ろします。
- 取り外したエンジンを台等で安定させ、サービスマニュアルを参考にクランクケースを分解します。クランクケースの合せ面のガスケットを剥がします。合せ面に傷や歪みがあればオイルストーンを使用して修正して下さい。
- キックスタータースピンドルのスターターピニオンをキット内のスターターピニオンに交換します。

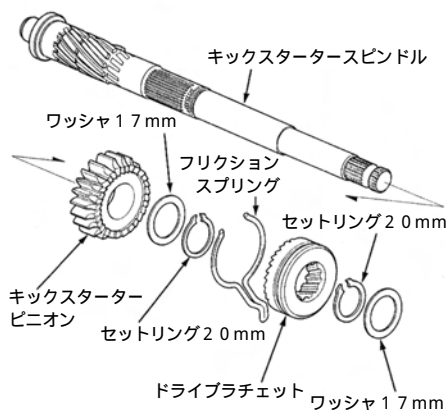

キックスターターピニオン



- L.クランクケースの○印部分をプライヤなどで折り、ヤスリやリューターで○印部分を削ります。(右上図参照) L.クランクケースを洗浄します。

ベアリング部分にゴミや切り粉が入らないようにテープなどでマスキングして下さい。ケースのエッジ部などで手を切らないよう、手袋を使用して作業を行って下さい。



削ります

L.クランクケース加工

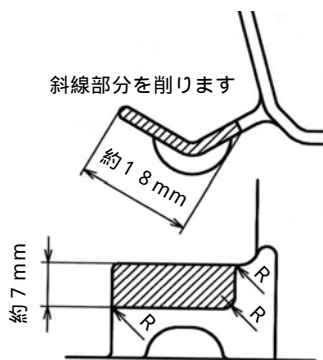

- ジョルカブはキックスターターピニオンとL.クランクケースが干渉しますので干渉部分を削り取ります。



- ギアシフトアームをキット内部品と交換し、純正品のアームスプリング、リターンスプリング、シフトスピンドルを同様に取り付けます。スプリング脱着時、指などを挟まない様十分注意して作業を行って下さい。

アームスプリング

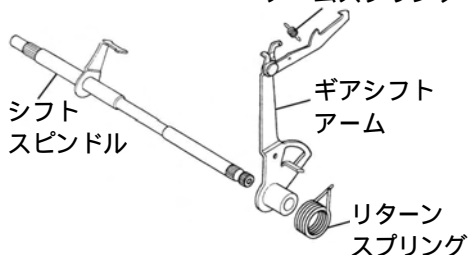

トランスミッション組み付け

- 適当な台を用意し、L.クランクケースを置きます。
- メインシャフトとカウンターシャフトの各ギアと、シフトドラム、シフトフォーク、クランクケースのベアリング部にエンジンオイルを塗布し、メインシャフトとカウンターシャフトのギアを噛み合わせ、シフトフォークをギアの溝にセットします。



- メインシャフト、カウンターシャフト、シフトドラムを一体で、L.クランクケースに、組み付けます。

シフトドラムにシムリング13×19×0.3を組み忘れずに、ミッションがニュートラル状態(ギアのドッグ部が噛み合っていない状態)で組み付けて下さい。

スラストワッシャ、シムリングの組み忘れに注意して下さい。

カウンターシャフト用オイルシールのリップがめくれ上がらない様に、注意してシャフトを取り付けて下さい。



シムリング12×18×0.2
スラストワッシャ12mm

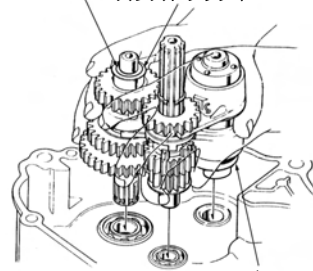

○スタータースピンドル、スターターピニオンにエンジンオイルを塗布し、フリクションスプリングをL. クランクケースの溝に合わせてスタータースピンドルを取り付けます。

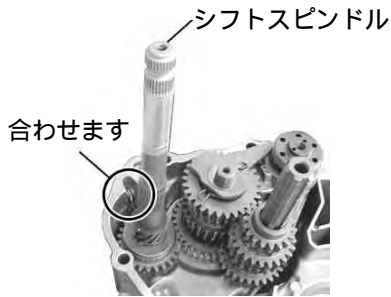

○クランクシャフト大端部と両端ベアリングにオイルを塗布しL. クランクケースに取り付けます。クランクケースの合わせ面を脱脂し、ロックピン2本と新品のクランクケースガスケットを取り付けます。

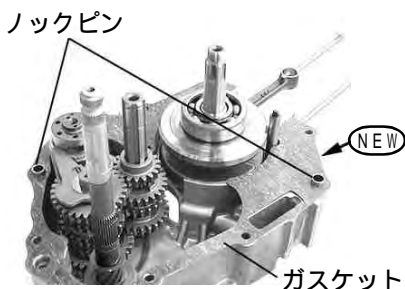

○R. クランクケースを合わせてL. クランクケースが上になるようにします。クランクケースボルトを取り付け対角に2～3回に分けて規定トルクで締め付けます。

△注意：必ず規定トルクを守る事。
トルク：10 N・m (1.0 kgf・m)

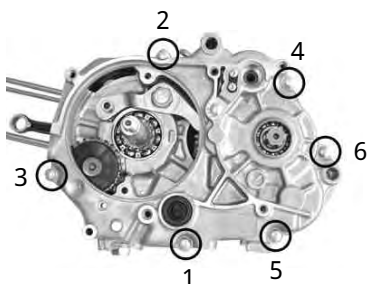

ピンをシフトドラムの溝に合わせて、コンタクトプレートをシフトドラムに取り付け、ソケットボルトを締め付けます。

△注意：必ず規定トルクを守る事。
トルク：10 N・m (1.0 kgf・m)

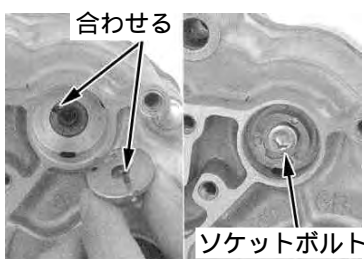

ニュートラルスイッチを取り付けます。



○R. クランクケースを上にし、スタータースピンドルにキックスタータースプリングとキックスプリングリテーナーを取り付け、スプリング端部をケースに引っかけます。エキスターナルサークリップを取り付けます。指を挟まないように十分注意して下さい。

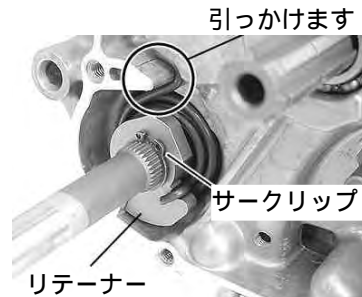

○シフトドラムにシフトドラムピン6本とストッパープレートセッティングピン2本を取り付け、加工したギアシフトアームを取り付けます。シフトスピンドル、ギアシフトアームの摺動面にエンジンオイルを塗布して下さい。L. クランクケースのシフトスピンドル用オイルシールのリップ部にグリースを塗布して下さい。

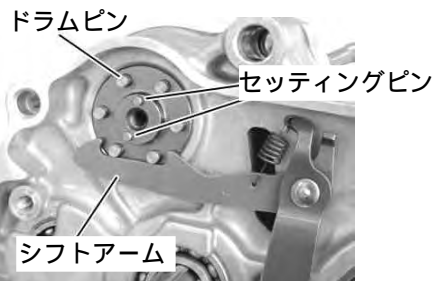

○シフトドラムサイドプレートの穴をシフトドラムセッティングピンに合わせて取り付けます。

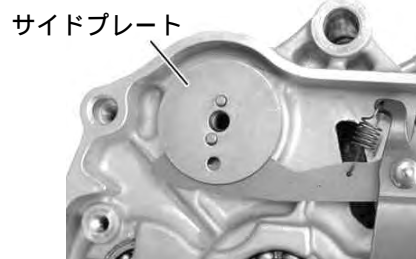

○シフトドラムストッパープレートの丸印が見えるようにシフトドラムセッティングピンに取り付けます、ロックボルトのネジ部にネジロック剤を塗布して指定トルクで締め付けます。

△注意：必ず規定トルクを守る事。
トルク：16 N・m (1.6 kgf・m)

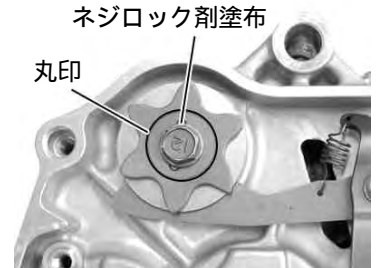

○ストッパーアームにスプリングをセットし、ストッパープレートに合わせてケースに取り付け、規定トルクで締め付けます。

△注意：必ず規定トルクを守る事。
トルク：10 N・m (1.0 kgf・m)

指を挟まないように十分注意して下さい。

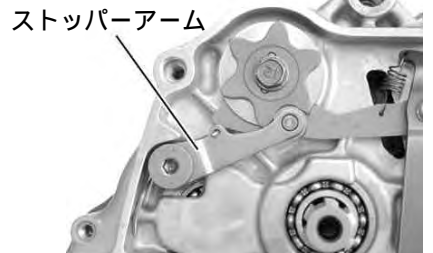

○メインシャフトを手で回しながら、ストッパープレートのロックボルトをソケットレンチ等で回転させギアの入り具合を確認します。メインシャフト、カウンターシャフトにスラスト方向の遊びが有ることを確認して下さい。シフトドラムは、無理に回さないで下さい。

取り外した各部品をサービスマニュアルを参考に組み付けます。トランスミッションがニュートラル状態でエンジンを始動し、各部のオイル漏れを点検します。異常が無ければ安全な場所で低速度の走行テストを行いミッションの作動を確認して下さい。

株式会社 SPECIAL PARTS 武川

〒584-0069 大阪府富田林市錦織東三丁目5番16号
TEL 0721 25 1357
FAX 0721-24-5059
お問い合わせ専用ダイヤル 0721 25 8857
URL http://www.takegawa.co.jp